

# COFFRET MURAL LIGNE 700

WALL MOUNTED CABINET

RACK DE PARED

mcl  
www.mclsamar.com

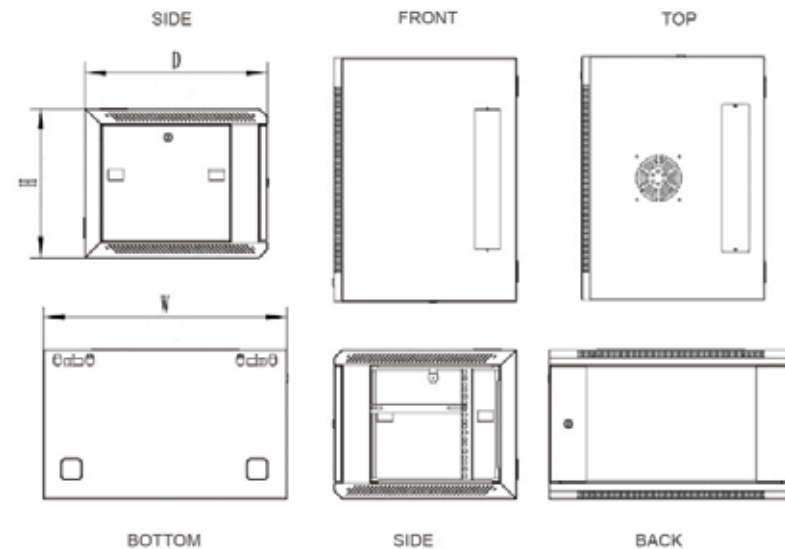

Nos coffrets prémontés 19" permettent d'apporter immédiatement une solution optimale pour un grand nombre d'applications. Ultra résistant (IP20), ils s'installent très simplement et très rapidement. De plus l'accès à l'intérieur du coffret est facilité grâce aux panneaux latéraux escamotables et à l'ouverture de la porte à plus de 180°. Le toit et le fond sont équipés de couvercles pour l'entrée des câbles, ils peuvent ainsi être passés au dessus ou en dessous du coffret.

- Acier laminé à froid : cadre + support : 1,5mm, autres : 1,2mm
- Charge max. : 60 Kg
- Conforme aux normes : ANSI/EIA RS-310-D, IEC297-2, DIN41494, Part1, DIN41494, Part7, ETSI standard
- Entrée des câbles par le dessus ou le dessous du coffret
- Indice de protection : IP20
- Panneaux latéraux démontables équipés d'une serrure à clé
- Porte avant en verre de sécurité avec serrure à clé

## DONNÉES LOGISTIQUES

Référence	Code barre	Poids net	Poids brut	Description
9CM7/6U-450	3700224745448	14 Kg	15 Kg	6U - W : 600 x D : 450 x H : 368mm
9CM7/9U-450	3700224745462	22 Kg	23 Kg	9U - W : 600 x D : 450 x H : 501mm
9CM7/9U-600	3700224749408	24 Kg	25 Kg	9U - W : 600 x D : 600 x H : 501mm
9CM7/12U-600	3700224745400	30 Kg	31 Kg	12U - W : 600 x D : 600 x H : 635mm
9CM7/15U-600	3700224745424	31 Kg	32 Kg	15U - W : 600 x D : 600 x H : 769mm

www.mclsamar.com



# COFFRET MURAL LIGNE 700

WALL MOUNTED CABINET

RACK DE PARED

## LÉGENDE

- 1 - Entrée des câbles
- 2 - Toit
- 3 - Panneau latéral
- 4 - Porte
- 5 - Cadre
- 6 - Étagère (option)
- 7 - Barre de fixation
- 8 - Montant

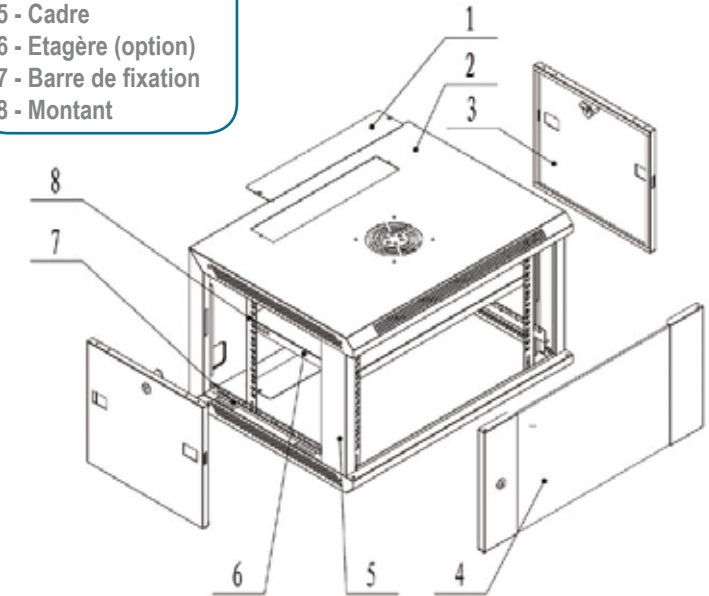

## INSTALLATION FACILE



par la plaque de montage

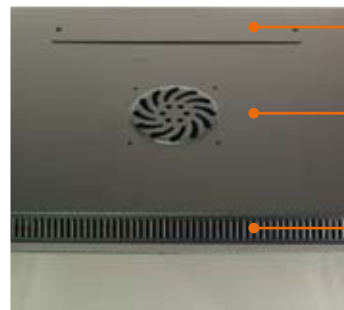

Entrée de câbles haut

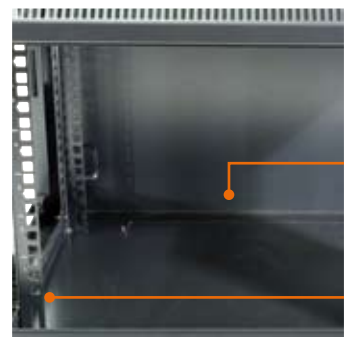

Possibilité d'installer un ventilateur

Ventilation naturelle

Entrée de câbles bas

Montants ajustables en profondeur



Panneaux latéraux démontables avec possibilité d'ajouter une serrure (fournie)

 Our 19" preassembled cabinets can immediately provide an optimal solution for many applications. Ultra-resistant (IP20), they settle very easily and very quickly. Moreover, the access into the cabinet is facilitated thanks to the retractable side panels and the opening door angle of more than 180°. There are 2 cable entry panels on the top and bottom of cabinet for cable access .

- Hide grade cold rolled steel
- Loading Capacity : 60 Kg
- Comply with ANSI/EIA RS-310-D, IEC29-2, DIN41494 Part 1, Din41494 Part 7, ETSI standard
- Cable entry on both of top cover and bottom panel
- Degree of Protection : IP20
- Removable side panels with locks
- Front temper-glass door with lock

 Rack montado 19". Ultra resistente (IP20), se instala muy fácilmente y muy rápidamente. El acceso en el rack se facilita gracias a los paneles laterales retráctiles y el ángulo de apertura de la puerta de más de 180°. Hay 2 paneles de entrada de cable en la parte superior e inferior del rack para el acceso a los cables.

- laminado de acero en frío
- Capacidad de carga: 60 Kg
- Compatible con la norma ANSI / EIA RS-310-D, IEC29-2, DIN41494 Parte 1
- Parte 7 ETSI estándar DIN41494
- Dos entradas de cables (cubierta superior y panel inferior)
- Grado de protección: IP20
- Paneles laterales desmontables con cerradura
- Puerta frontal de vidrio templado con cerradura

www.mclsamar.com

