



CX310 Series et CX317

Guide de l'utilisateur

Mars 2017

www.lexmark.com

Type(s) de machine(s) :

7527

Modèle(s) :

211, 231

Contenus

- Consignes de sécurité..... 6**
 - Conventions..... 6
- A propos de l'imprimante..... 9**
 - Recherche d'informations à propos de l'imprimante..... 9
 - Choix d'un emplacement pour l'imprimante..... 10
 - Configurations de l'imprimante..... 11
 - Présentation des fonctions de base du scanner..... 12
 - Utilisation du dispositif d'alimentation automatique et de la vitre du scanner..... 13
 - A partir du panneau de commandes de l'imprimante..... 14
 - Interprétation des couleurs des voyants et du bouton Veille..... 14
- Configuration supplémentaire de l'imprimante..... 16**
 - Installation des options internes..... 16
 - Installation des options matérielles..... 22
 - Connexion des câbles..... 24
 - Configuration du logiciel d'imprimante..... 25
 - Utilisation en réseau..... 26
 - Vérification de la configuration de l'imprimante..... 30
- Chargement du papier et des supports spéciaux..... 31**
 - Définition du type et du format de papier..... 31
 - Configuration des paramètres de papier Universel..... 31
 - Chargement du tiroir 250 feuilles..... 32
 - Alimentation du chargeur manuel..... 35
 - Chargement du double bac 650 feuilles..... 36
 - Alimentation du chargeur multifonction..... 36
 - Chaînage et annulation du chaînage de bacs..... 39
- Spécifications relatives au papier et aux supports spéciaux..... 42**
 - Chargement de support spécial..... 42
 - Recommandations relatives au papier..... 45
 - Formats, grammages et types de papiers pris en charge..... 49

Impression.....	53
Impression d'un document.....	53
Impression à partir d'un appareil mobile.....	54
Impression de travaux confidentiels et suspendus.....	56
Impression de pages d'informations.....	57
Annulation d'une tâche d'impression.....	57
Copie.....	59
Faire des copies.....	59
Copie de photos.....	60
Des copies sur des supports spéciaux.....	61
Personnalisation des paramètres de copie.....	62
Disposition d'informations sur les copies.....	68
Annulation d'une copie.....	68
Présentation des options de copie.....	68
Envoi d'e-mails.....	72
Configuration de l'imprimante pour l'envoi d'e-mails.....	72
Création d'un raccourci pour envoyer un e-mail.....	73
Envoi d'un document par e-mail.....	73
Annulation d'un email.....	74
Numérisation.....	75
Numérisation vers une adresse FTP.....	75
Numérisation vers un ordinateur.....	77
Présentation des menus de l'imprimante.....	79
Liste des menus.....	79
Menu Fournitures.....	79
Menu papier.....	80
Menu Rapports.....	89
Réseau/Ports.....	89
Menu Sécurité.....	97
Menu Paramètres.....	99
Economiser de l'argent et protéger l'environnement.....	125
Economies de papier et de toner.....	125

Economie d'énergie..... 126
 Recyclage.....129

Sécurisation de l'imprimante..... 131

Utilisation de la fonction de verrouillage..... 131
 Déclaration relative à la volatilité.....131
 Effacement de la mémoire volatile.....132
 Effacement de la mémoire non volatile..... 132
 Recherche des informations de sécurité sur l'imprimante.....132

Maintenance de l'imprimante.....133

Stockage des fournitures..... 133
 Nettoyage de l'imprimante..... 133
 Vérification de l'état des pièces et fournitures..... 135
 Estimation du nombre de pages restantes..... 135
 Commande de fournitures..... 136
 Remplacement des fournitures..... 139
 Déplacement de l'imprimante..... 158

Gestion de votre imprimante.....160

Recherche d'informations sur l'administrateur et la mise en réseau avancée..... 160
 Consultation de l'écran virtuel.....160
 Configuration des alertes par courrier électronique..... 160
 Affichage de rapports..... 161
 Configuration des notifications des fournitures à partir d'Embedded Web Server..... 161
 Copie des paramètres de l'imprimante sur d'autres imprimantes.....162
 Restauration des paramètres usine..... 162

Élimination des brouages..... 164

Réduction des risques de brouage..... 164
 Identification des zones de brouage..... 166
 Brouage papier dans le réceptacle standard.....167
 Brouage papier derrière la porte avant.....168
 Brouage papier dans les tiroirs.....170
 Brouage papier dans le chargeur manuel..... 171
 Brouage papier dans le chargeur multifonction.....171
 Brouage papier dans le dispositif d'alimentation automatique.....172

Dépannage.....174

- Présentation des messages de l'imprimante.....174
- Résolution des problèmes d'impression..... 189
- Résolution des problèmes d'impression..... 195
- Résolution des problèmes de copie..... 223
- Résolution des problèmes de numérisation.....226
- Embedded Web Server ne s'ouvre pas..... 231
- Contacteur l'assistance clientèle..... 232

Avis..... 233

- Informations produit..... 233
- Note d'édition..... 233
- Consommation d'électricité.....237

Index.....243

Consignes de sécurité

Conventions

Remarque : Une *Remarque* fournit des informations pouvant vous être utiles.

Avertissement : Un *Avertissement* signale un danger susceptible d'endommager le logiciel ou le matériel.

ATTENTION : La mention *Attention* vous signale un risque de blessure corporelle.

Il existe différentes mises en garde :

 **ATTENTION—RISQUE DE BLESSURE** : Signale un risque de blessure.

 **ATTENTION—RISQUE D'ELECTROCUTION** : Signale un risque d'électrocution.

 **ATTENTION—SURFACE CHAUDE** : Signale un risque de brûlure de contact.

 **ATTENTION—RISQUE DE BASCULEMENT** : Signale un risque d'écrasement.

 **ATTENTION : RISQUE DE PINCEMENT** : Signale un risque de pincement entre des pièces mobiles.

 **ATTENTION—RISQUE DE BLESSURE** : Pour éviter tout risque d'électrocution ou d'incendie, branchez le câble d'alimentation directement à une prise électrique répondant aux exigences requises et correctement mise à la terre, proche du produit et facile d'accès.

 **ATTENTION—RISQUE DE BLESSURE** : Ce produit ne doit pas être utilisé avec des rallonges, des barres multiprises, des rallonges multiprises ou d'autres types de surtension ou périphériques UPS. La capacité de puissance nominale de ces types d'accessoires peut être facilement surchargée par une imprimante laser et entraîner des performances amoindries de l'imprimante, des dégâts matériels voire même un éventuel incendie.

Ne placez pas ce produit et ne l'utilisez pas à proximité d'une source humide.

 **ATTENTION—RISQUE DE BLESSURE** : ce produit utilise un laser. L'utilisation de commandes ou de réglages ou la mise en place de procédures autres que celles spécifiées dans le présent manuel peuvent entraîner des risques d'exposition aux rayonnements laser.

Ce produit utilise un procédé d'impression thermique qui chauffe le support d'impression, ce qui peut provoquer des émanations provenant du support. Vous devez lire intégralement la section relative aux instructions de mise en service qui traitent du choix des supports d'impression afin d'éviter d'éventuelles émanations dangereuses.

 **ATTENTION—SURFACE CHAUDE** : l'intérieur de l'imprimante risque d'être brûlant. Pour réduire le risque de brûlure, laissez la surface ou le composant refroidir avant d'y toucher.

 **ATTENTION—RISQUE DE BLESSURE** : La batterie lithium de ce produit n'est pas destinée à être remplacée. Il existe un risque d'explosion si une batterie lithium est placée de façon incorrecte. Ne rechargez pas, ne démontez pas et n'incinerez pas une batterie lithium. Mettez les batteries lithium usagées au rebut selon les instructions du fabricant et les réglementations locales.

 **ATTENTION—RISQUE DE BLESSURE** : l'imprimante pèse plus de 18 kg. L'intervention d'au moins deux personnes est donc nécessaire pour la soulever sans risque.

-  **ATTENTION—RISQUE DE BLESSURE** : Avant de déplacer l'imprimante, suivez les instructions ci-dessous pour éviter de vous blesser ou d'endommager l'imprimante :
- Vérifiez que tous les tiroirs et portes sont correctement fermés.
 - Mettez l'imprimante hors tension, puis débranchez le cordon d'alimentation de la prise électrique.
 - Débranchez tous les cordons et câbles de l'imprimante.
 - Si l'imprimante est équipée d'un socle à roulettes, roulez-la avec précaution vers le nouvel emplacement. Manipulez l'ensemble avec précaution lors du passage sur des seuils et des différences de niveau du sol.
 - Si l'imprimante ne dispose pas d'un socle à roulettes, mais est dotée de bacs en option, soulevez-la pour la séparer de ces bacs. N'essayez pas de soulever l'imprimante et les tiroirs en même temps.
 - Utilisez toujours les poignées de l'imprimante pour la soulever.
 - Si vous utilisez un chariot pour déplacer l'imprimante, veillez à ce que sa surface puisse accueillir toute la base de l'imprimante.
 - Si vous utilisez un chariot pour déplacer les options matérielles, veillez à ce que sa surface puisse accueillir les dimensions de ces options.
 - Maintenez l'imprimante en position verticale.
 - Evitez tout mouvement brusque.
 - Prenez garde de ne pas laisser vos doigts sous l'imprimante lorsque vous la posez.
 - Assurez-vous qu'il y a suffisamment d'espace autour de l'imprimante.

 **ATTENTION—RISQUE DE BLESSURE** : Pour éviter tout risque d'incendie ou d'électrocution, utilisez uniquement le câble d'alimentation fourni avec ce produit ou un câble de remplacement autorisé par le fabricant.

 **ATTENTION—RISQUE D'ELECTROCUTION** : Si vous accédez à la carte contrôleur ou installez du matériel en option ou des périphériques mémoire alors que l'imprimante est déjà en service, mettez celle-ci hors tension et débranchez son câble d'alimentation de la prise électrique avant de poursuivre. Si d'autres périphériques sont connectés à l'imprimante, mettez-les également hors tension et débranchez tous les câbles reliés à l'imprimante.

 **ATTENTION—RISQUE D'ELECTROCUTION** : Vérifiez que toutes les connexions externes (telles que les connexions Ethernet et téléphonique) sont correctement installées dans les ports appropriés.

Ce produit a été conçu, testé et approuvé afin de satisfaire à des normes de sécurité générale strictes et d'utiliser des composants spécifiques du fabricant. Les caractéristiques de sécurité de certains éléments ne sont pas toujours connues. Le fabricant n'est pas responsable de l'utilisation de pièces de rechange d'autres fabricants.

 **ATTENTION—RISQUE DE BLESSURE** : abstenez-vous de couper, de tordre, de plier, d'écraser le câble d'alimentation ou de poser des objets lourds dessus. Ne le soumettez pas à une usure ou une utilisation abusive. Ne pincez pas le cordon d'alimentation entre des objets, par exemple des meubles, et un mur. Un risque d'incendie ou de choc électrique pourrait s'ensuivre. Vérifiez régulièrement que le câble d'alimentation ne présente pas ces problèmes. Avant de l'inspecter, débranchez-le de la prise électrique.

Pour toute intervention ou réparation autre que celles décrites dans la documentation de l'utilisateur, adressez-vous à un représentant du service approprié.

 **ATTENTION—RISQUE D'ELECTROCUTION** : pour éviter tout risque d'électrocution lors du nettoyage de l'extérieur de l'imprimante, débranchez le cordon d'alimentation électrique de la prise et déconnectez tous les câbles de l'imprimante avant de continuer.



ATTENTION—RISQUE DE BASCULEMENT : Les configurations de montage sur le sol nécessitent un meuble supplémentaire pour des raisons de stabilité. Utilisez un support ou une base d'imprimante si vous utilisez plusieurs options d'entrée. Si vous avez acheté une imprimante multifonction (MFP) qui numérise, copie et envoie des télécopies, vous aurez peut-être besoin d'un meuble supplémentaire. Pour plus d'informations, reportez-vous à www.lexmark.com/multifunctionprinters.



ATTENTION—RISQUE DE BLESSURE : Pour réduire le risque d'instabilité de l'appareil, chargez chaque bac séparément. Laissez tous les bacs ou tiroirs fermés aussi longtemps que vous ne les utilisez pas.

CONSERVEZ PRECIEUSEMENT CES CONSIGNES.

A propos de l'imprimante

Recherche d'informations à propos de l'imprimante

Que recherchez-vous ?	Trouvez-le ici
Instructions pour l'installation initiale : <ul style="list-style-type: none"> • Connexion à l'imprimante • Installation du logiciel de l'imprimante 	Documentation de configuration : la documentation de configuration fournie avec l'imprimante est également disponible à l'adresse http://support.lexmark.com .
Instructions de configuration et d'utilisation de l'imprimante supplémentaires : <ul style="list-style-type: none"> • Sélection et stockage du papier et des supports spéciaux • Chargement du papier • Configuration des paramètres de l'imprimante • Affichage et impression de documents et de photos • Configuration et utilisation du logiciel de l'imprimante • Configuration d'une imprimante sur un réseau • Informations sur l'entretien de l'imprimante • Dépannage et résolution des problèmes 	<i>Guide de l'utilisateur</i> et <i>Guide de référence rapide</i> : les guides sont disponibles à l'adresse http://support.lexmark.com . Remarque : Ces guides sont également disponibles dans d'autres langues.
Informations sur l'installation et la configuration des fonctions d'accessibilité de votre imprimante	<i>Guide d'accessibilité Lexmark</i> : ce guide est disponible à l'adresse http://support.lexmark.com .
Aide à l'utilisation du logiciel d'impression	Aide Windows ou Mac : exécutez un logiciel d'impression et cliquez sur Aide . Cliquez sur  pour afficher l'aide contextuelle. Remarques : <ul style="list-style-type: none"> • Aide du logiciel est installée automatiquement avec le logiciel de l'imprimante. • Le logiciel de l'imprimante se trouve dans le dossier Programmes de l'imprimante ou sur le bureau, selon votre système d'exploitation.

Que recherchez-vous ?	Trouvez-le ici
<p>Les informations supplémentaires récentes, mises à jour ou support clientèle :</p> <ul style="list-style-type: none"> • Documentation • Téléchargement de pilotes d'impression • Assistance en ligne par messagerie instantanée • Assistance par E-mail • Support vocal 	<p>Site Web d'assistance Lexmark : http://support.lexmark.com</p> <p>Remarque : sélectionnez votre pays ou votre région, puis votre produit afin de consulter le site d'assistance approprié.</p> <p>Les numéros de téléphone de l'assistance et les heures de permanence pour votre pays ou région sont disponibles sur le site Web d'assistance ou sur la garantie papier fournie avec votre imprimante.</p> <p>Notez les informations suivantes (fournies sur la facture du magasin et à l'arrière de l'imprimante) et ayez-les à portée de main lorsque vous contactez le personnel de l'assistance clientèle pour qu'il puisse vous servir plus rapidement :</p> <ul style="list-style-type: none"> • Numéro de type de machine • Numéro de série • Date de l'achat • Revendeur
Informations de garantie	<p>Les informations de garantie varient en fonction des pays ou des zones :</p> <ul style="list-style-type: none"> • Aux États-Unis : reportez-vous à la Déclaration de garantie limitée fournie avec l'imprimante, ou accédez à l'adresse http://support.lexmark.com. • Dans les autres pays et régions : reportez-vous à la garantie fournie avec cette imprimante.

Choix d'un emplacement pour l'imprimante

 **ATTENTION—RISQUE DE BLESSURE :** l'imprimante pèse plus de 18 kg. L'intervention d'au moins deux personnes est donc nécessaire pour la soulever sans risque.

Lorsque vous choisissez un emplacement pour l'imprimante, faites en sorte de laisser suffisamment d'espace pour ouvrir les tiroirs, les capots et les portes. Si vous envisagez d'installer des accessoires, prévoyez l'espace nécessaire. Important :

- Installez l'imprimante à proximité d'une prise de courant correctement mise à la terre et facile d'accès.
- Assurez-vous que la pièce est aérée conformément à la dernière révision de la norme ASHRAE 62 ou de la norme 156 du Comité technique CEN.
- Prévoyez une surface plane, stable et propre.
- Veuillez suivre les instructions suivantes :
 - Nettoyer, sécher et enlever la poussière ;
 - Tenir à l'écart des agrafes et des trombones.
 - Ne pas être exposé directement aux courants d'air provenant des appareils de climatisation, des chauffages ou des ventilateurs.
 - Ne doit pas être exposé directement aux rayons du soleil, à un taux d'humidité élevé ou à des variations de températures ;
- Respecter la température et l'humidité relative recommandées dans n'importe quelles conditions.

Température ambiante	15,6 à 32,2 °C (60 à 90°F)
Température de stockage	-40 à 43°C (-40 à 110°F)

- Pour que l'imprimante soit correctement ventilée, l'espace recommandé autour d'elle est le suivant :



1	Volet de droite	304,8 mm (12 po)
2	Avant	508 mm (20 po)
3	Volet de gauche	76,2 (3 po.)
4	Arrière	101,6 mm (4 po)
5	Haut	291,7 mm (11,5 po)

Configurations de l'imprimante

⚠ ATTENTION—RISQUE DE BASCULEMENT : Les configurations de montage sur le sol nécessitent un meuble supplémentaire pour des raisons de stabilité. Utilisez un support ou une base d'imprimante si vous utilisez plusieurs options d'entrée. Si vous avez acheté une imprimante multifonction (MFP) qui numérise, copie et envoie des télécopies, vous aurez peut-être besoin d'un meuble supplémentaire. Pour plus d'informations, reportez-vous à www.lexmark.com/multifunctionprinters.

Modèles de base

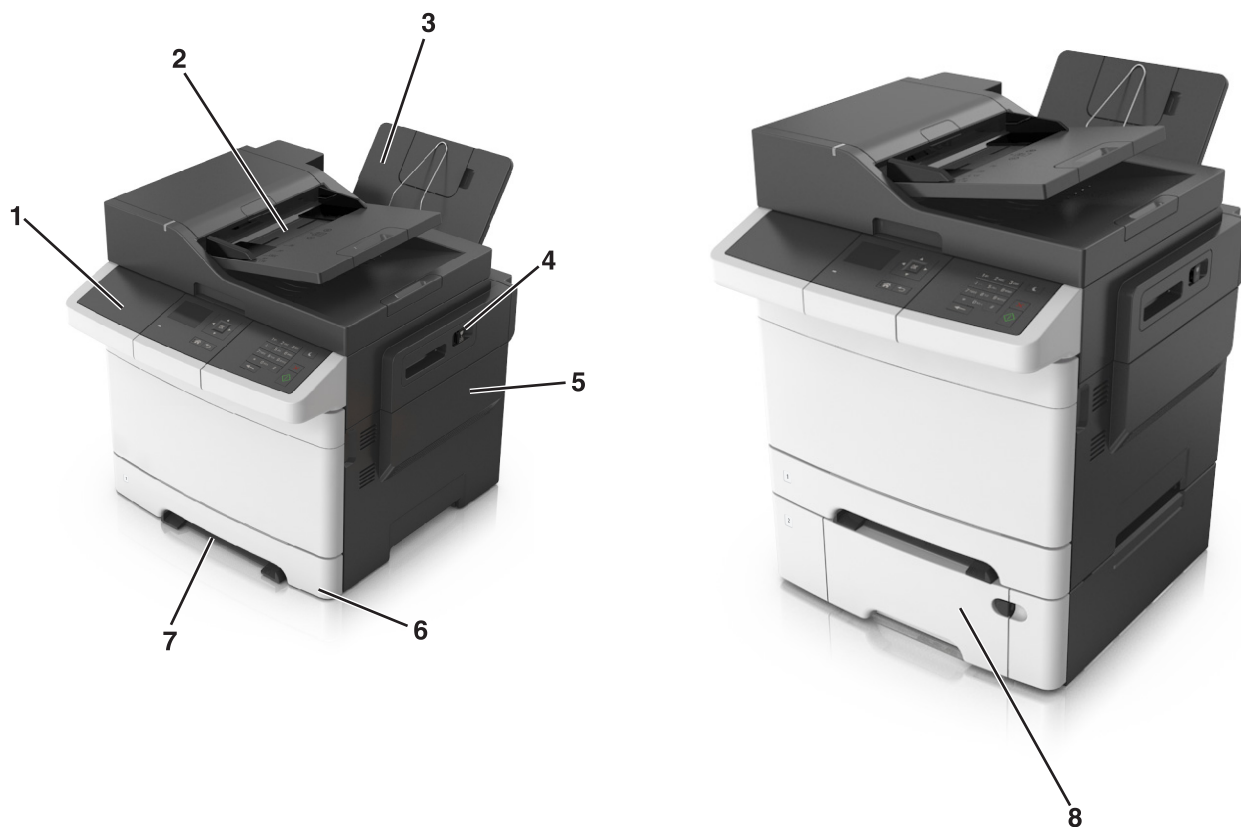



1	Panneau de commandes de l'imprimante
2	Dispositif d'alimentation automatique de documents (DAA)
3	Réceptacle standard
4	Loquet de la porte supérieure
5	Capot latéral droit
6	Tiroir 250 feuilles standard (Tiroir 1)
7	Chargeur manuel
8	Double tiroir 650 feuilles en option doté d'un chargeur multifonction intégré (Tiroir 2).

Présentation des fonctions de base du scanner

- Effectuer des copies rapides ou configurer l'imprimante pour l'exécution de travaux d'impression spécifiques.
- Numériser des documents et les envoyer à votre ordinateur, à une adresse électronique ou à une destination FTP.
- Numériser des documents et les envoyer vers une autre imprimante (PDF via FTP).

Utilisation du dispositif d'alimentation automatique et de la vitre du scanner

Dispositif d'alimentation automatique de documents (DAA)	Vitre du scanner
 <p>Utilisez le DAA pour les documents de plusieurs pages.</p> <p>Remarque : Le DAA ne numérise qu'un seul côté de la page.</p>	 <p>Utilisez la vitre du scanner pour les documents d'une page, les pages de livres, les petits éléments (tels que des cartes postales ou des photos), les transparents, le papier photo ou les supports fins (tels que des coupures de magazines).</p>

Utilisation du DAA

- Chargez le document dans le DAA face imprimée vers le haut, bord court en avant.
- Chargez jusqu'à 50 feuilles de papier ordinaire dans le DAA.
- Numérisez des formats allant de 105 x 148 mm (4,1 x 5,8 pouces) de large à 216 x 368 mm (8,5 x 14,5 pouces) de long.
- Numérisez des grammages compris entre 52 et 120 g/m² (14 et 32 lb).
- Ne chargez pas de cartes postales, de photos, d'images trop petites, de transparents, de papier photo ou de supports trop fins (tels qu'une coupure de magazine) dans le bac du dispositif d'alimentation automatique. Placez ces éléments sur la vitre du scanner.

Utilisation de la vitre du scanner

Lors de l'utilisation de la vitre du scanner :

- Posez le document sur la vitre du scanner, face imprimée vers le bas, dans le coin marqué d'une flèche verte.
- Numérisez ou copiez des documents d'une taille maximale de 216 x 296,9 mm (8,5 x 11,69 pouces).
- Copiez des livres jusqu'à 12,7 mm (0,5 pouce) d'épaisseur.

A partir du panneau de commandes de l'imprimante

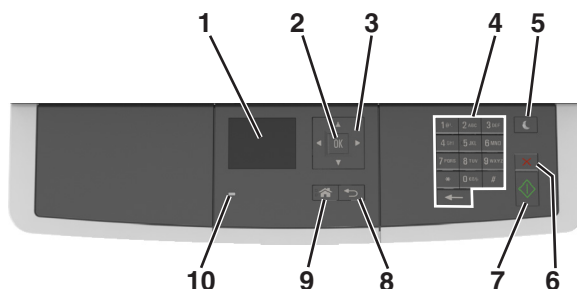

	Utilisez	Pour
1	Ecran	<ul style="list-style-type: none"> • Voir les options d'impression, copie, envoi d'e-mails et numérisation. • Voir l'état et les messages d'erreur de l'imprimante.
2	bouton Sélectionner	<ul style="list-style-type: none"> • Sélectionner des options de menus. • Enregistrer les paramètres.
3	Flèches	Faire défiler les menus ou les paramètres sur l'affichage.
4	Pavé numérique	Entrer des chiffres, des lettres ou des symboles.
5	Bouton Veille	Active le mode Veille ou le mode Hibernation.
6	Bouton Annuler	Arrêter toute activité de l'imprimante.
7	Bouton Démarrer	Lancer une tâche en fonction du mode sélectionné.
8	Bouton Retour	Revenir à l'écran précédent.
9	Bouton Accueil	Accéder à l'écran d'accueil.
10	Voyant	Vérifier l'état de l'imprimante.

Interprétation des couleurs des voyants et du bouton Veille

Les couleurs des voyants et du bouton Veille du panneau de commandes de l'imprimante indiquent une condition ou un état particulier de l'imprimante.

Voyant	Etat de l'imprimante
Eteinte	L'imprimante est hors tension ou en mode Hibernation.
Vert clignotant	L'imprimante préchauffe, traite des données ou est en cours d'impression.
Vert non clignotant	L'imprimante est sous tension, mais en attente.
Rouge clignotant	L'imprimante nécessite une intervention de l'utilisateur.

Voyant du bouton Veille	Etat de l'imprimante
Eteinte	L'imprimante est à l'arrêt, en attente ou à l'état Prêt.
Ambre uni	L'imprimante est en mode Veille.
Ambre clignotant	L'imprimante entre en mode Hibernation ou le quitte.

Voyant du bouton Veille	Etat de l'imprimante
Orange clignotant pendant 0,1 seconde, puis extinction complète pendant 1,9 seconde au terme d'une série d'impulsions lentes	L'imprimante est en mode Hibernation.

Configuration supplémentaire de l'imprimante

Installation des options internes

 **ATTENTION—RISQUE D'ELECTROCUTION** : Si vous accédez à la carte contrôleur ou installez du matériel en option ou des cartes mémoire alors que l'imprimante est déjà en service, mettez celle-ci hors tension et débranchez son câble d'alimentation de la prise électrique avant de poursuivre. Si d'autres périphériques sont connectés à l'imprimante, mettez-les également hors tension et débranchez tous les câbles reliés à l'imprimante.

Avertissement—Danger potentiel : Les composants électroniques de la carte contrôleur sont très vulnérables à l'électricité statique. Touchez une partie métallique de l'imprimante avant de manipuler les composants électroniques ou connecteurs de la carte contrôleur.

Options internes disponibles

- Carte mémoire
 - DDR3 DIMM
- Mémoire flash
 - Polices
 - Microcode
 - Formulaires et codes à barres
 - Prescribe
 - IPDS

Accès à la carte logique

⚠ ATTENTION—RISQUE D'ELECTROCUTION : Si vous accédez à la carte contrôleur ou installez du matériel en option ou des périphériques mémoire alors que l'imprimante est déjà en service, mettez celle-ci hors tension et débranchez son câble d'alimentation de la prise électrique avant de poursuivre. Si d'autres périphériques sont connectés à l'imprimante, mettez-les également hors tension et débranchez tous les câbles reliés à l'imprimante.

1 Accédez à la carte contrôleur située à l'arrière de l'imprimante.

Remarque : Un tournevis à tête plate est nécessaire pour la réalisation de cette opération.

2 Tournez les vis dans le sens inverse des aiguilles d'une montre pour les retirer.

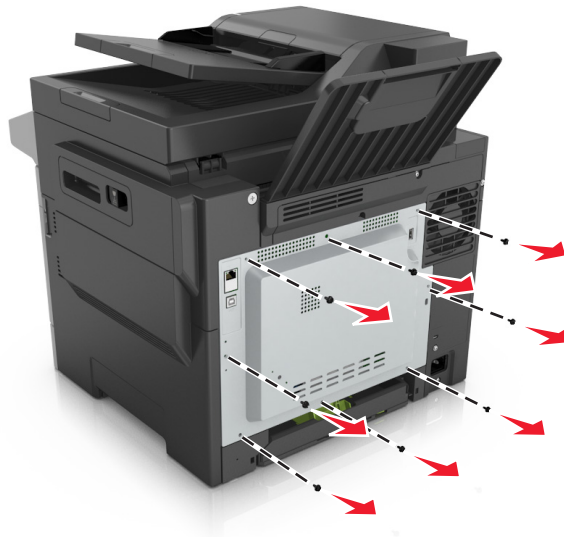

3 Ouvrez légèrement le capot de la carte d'accès au contrôleur, puis déplacez-la vers la droite pour la retirer.

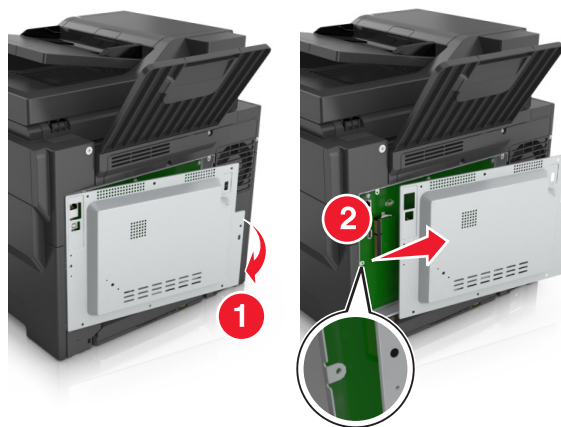

4 Localisez le connecteur adéquat sur la carte contrôleur.

Avertissement—Danger potentiel : Les composants électroniques de la carte contrôleur sont très vulnérables à l'électricité statique. Touchez une partie métallique de l'imprimante avant de manipuler les composants électroniques ou connecteurs de la carte contrôleur.

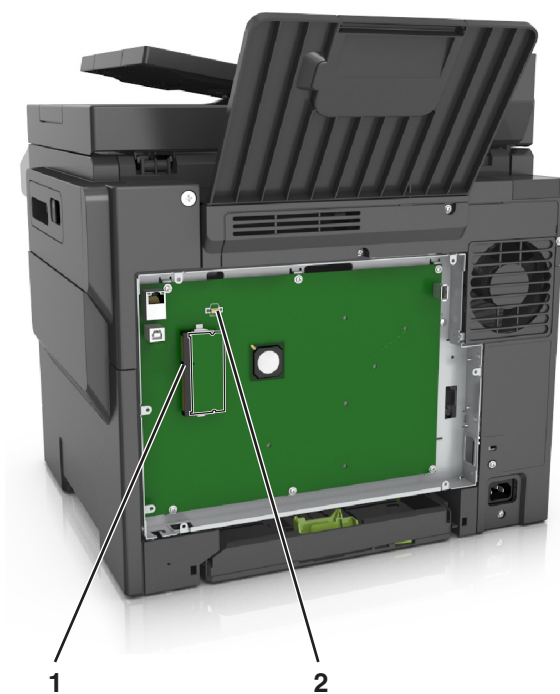

1	Connecteur de carte mémoire
2	Connecteur de carte optionnelle

5 Reconnectez le capot.

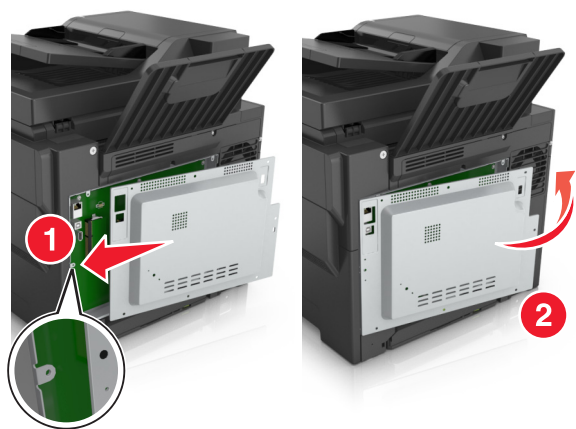

- 6 Tournez les vis dans le sens des aiguilles d'une montre pour verrouiller le capot.

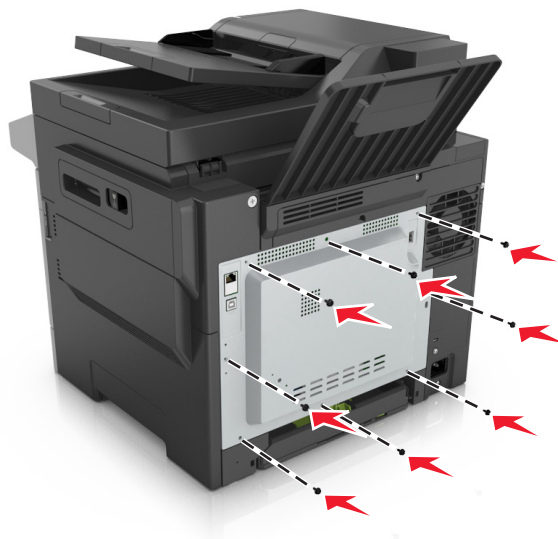

Installation d'une carte mémoire

⚠ ATTENTION—RISQUE D'ELECTROCUTION : Si vous accédez à la carte contrôleur ou installez du matériel en option ou des périphériques mémoire alors que l'imprimante est déjà en service, mettez celle-ci hors tension et débranchez son câble d'alimentation de la prise électrique avant de poursuivre. Si d'autres périphériques sont connectés à l'imprimante, mettez-les également hors tension et débranchez tous les câbles reliés à l'imprimante.

- 1 Accédez à la carte contrôleur.

Pour plus d'informations, reportez-vous à la section [« Accès à la carte logique » à la page 17](#).

- 2 Déballez la carte mémoire.

Avertissement—Danger potentiel : Evitez de toucher les points de connexion le long des bords de la carte. Vous risqueriez de l'endommager.

3 Alignez l'encoche (1) de la carte mémoire sur l'arête (2) du connecteur.

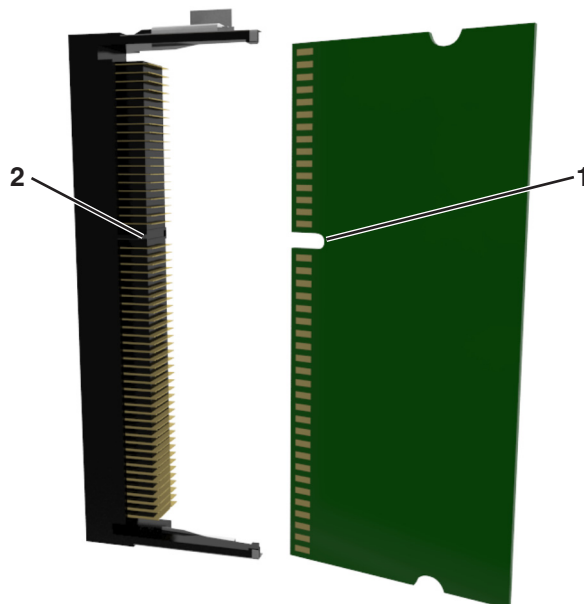

4 Poussez la carte mémoire dans le connecteur, puis poussez-la vers la paroi de la carte contrôleur jusqu'à ce qu'elle s'enclenche.

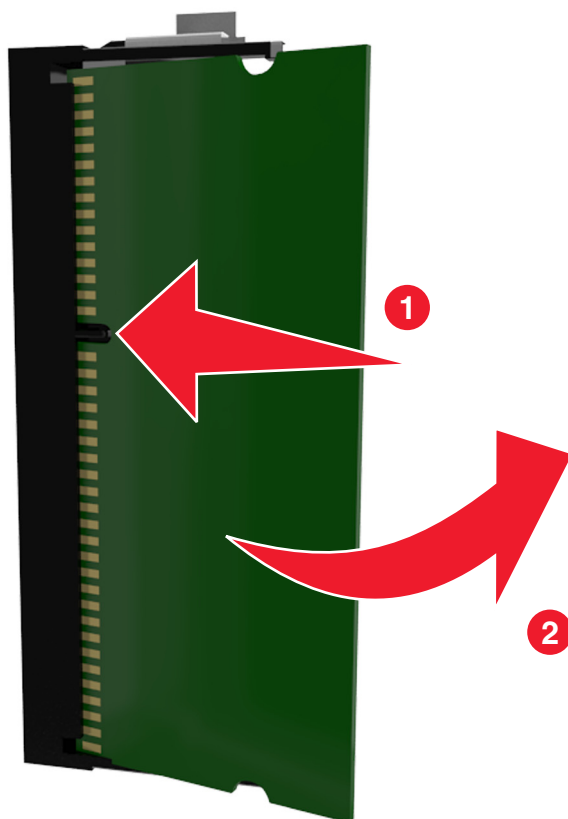

5 Fermez le capot de la carte contrôleur.

Installation d'une carte en option

⚠ ATTENTION—RISQUE D'ELECTROCUTION : Si vous accédez à la carte contrôleur ou installez du matériel en option ou des périphériques mémoire alors que l'imprimante est déjà en service, mettez celle-ci hors tension et débranchez son câble d'alimentation de la prise électrique avant de poursuivre. Si d'autres périphériques sont connectés à l'imprimante, mettez-les également hors tension et débranchez tous les câbles qui les relient à l'imprimante.

Avertissement—Danger potentiel : Les composants électroniques de la carte contrôleur sont très vulnérables à l'électricité statique. Touchez une partie métallique de l'imprimante avant de manipuler les composants électroniques ou connecteurs de la carte contrôleur.

1 Accédez à la carte contrôleur.

Pour plus d'informations, reportez-vous à la section [« Accès à la carte logique » à la page 17](#).

2 Déballez la carte en option.

Avertissement—Danger potentiel : Évitez de toucher les points de connexion le long des bords de la carte.

3 Tenez la carte par les côtés et alignez les broches en plastique (1) avec les orifices (2) de la carte contrôleur.

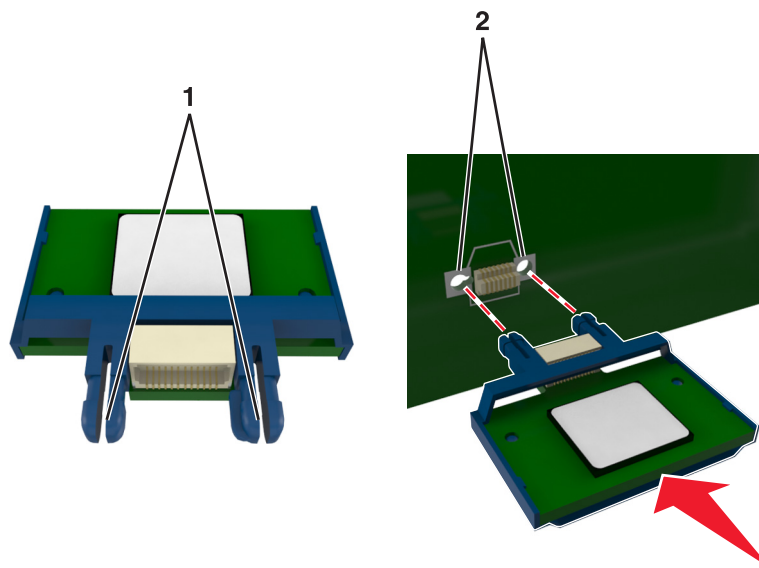

4 Mettez la carte en place en appuyant fermement comme indiqué sur l'illustration.

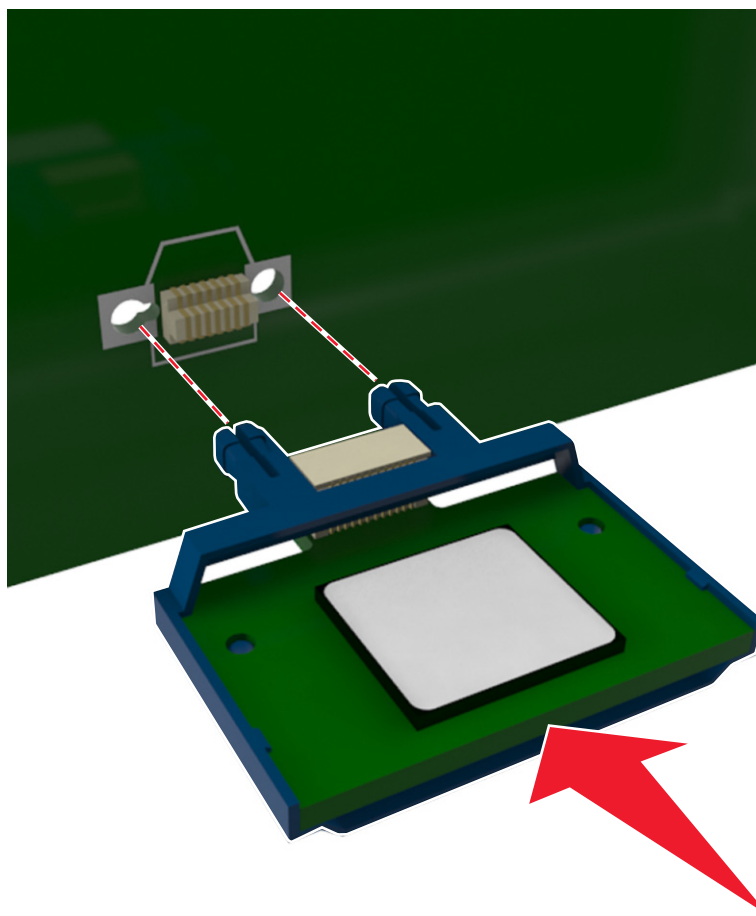

Avertissement—Danger potentiel : Une installation incorrecte de la carte peut entraîner des dégâts pour la carte et la carte contrôleur.

Remarque : Le connecteur de la carte doit être en contact avec la carte contrôleur sur toute sa longueur.

5 Fermez la porte d'accès à la carte contrôleur.

Remarque : Lorsque le logiciel de l'imprimante et les options matérielles sont installées, il peut être nécessaire d'ajouter manuellement les options dans le pilote de l'imprimante afin qu'elles soient disponibles pour des travaux d'impression. Pour plus d'informations, reportez-vous à la section « [Ajout d'options disponibles dans le pilote d'impression](#) » à la page 26.

Installation des options matérielles

Ordre d'installation

⚠ ATTENTION—RISQUE DE BLESSURE : L'imprimante pèse plus de 18 kg. L'intervention d'au moins deux personnes est donc nécessaire pour la soulever sans risque.

- ⚠ ATTENTION—RISQUE D'ELECTROCUTION :** Si vous accédez à la carte contrôleur ou installez du matériel en option ou des périphériques mémoire alors que l'imprimante est déjà en service, mettez celle-ci hors tension et débranchez son câble d'alimentation de la prise électrique avant de poursuivre. Si d'autres périphériques sont connectés à l'imprimante, mettez-les également hors tension et débranchez tous les câbles reliés à l'imprimante.

Installez l'imprimante ainsi que toutes les tiroirs en option que vous avez achetés dans l'ordre suivant :

- Double bac 650 feuilles optionnel avec chargeur multifonction intégré (Bac 2).
- Imprimante

Installation d'un double tiroir 650 feuilles

L'imprimante prend en charge un double tiroir 650 feuilles en option (Tiroir 2) doté d'un chargeur multifonction intégré.

- ⚠ ATTENTION—RISQUE DE BLESSURE :** L'imprimante pèse plus de 18 kg (40 lb). L'intervention d'au moins deux personnes est donc nécessaire pour la soulever sans risque.

- ⚠ ATTENTION—RISQUE D'ELECTROCUTION :** Si vous accédez à la carte contrôleur ou installez du matériel en option ou des périphériques mémoire alors que l'imprimante est déjà en service, mettez celle-ci hors tension et débranchez son câble d'alimentation de la prise électrique avant de poursuivre. Si d'autres périphériques sont connectés à l'imprimante, mettez-les également hors tension et débranchez tous les câbles reliés à l'imprimante.

- 1 Déballez le double tiroir 650 feuilles en option, puis retirez tout matériau d'emballage ainsi que le couvercle anti-poussière.

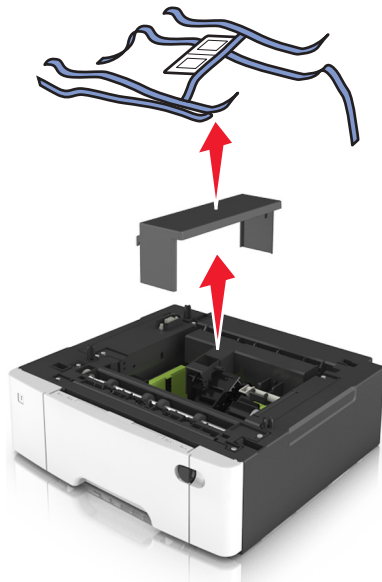

- 2 Placez le tiroir à l'emplacement choisi pour l'imprimante.

3 Alignez l'imprimante sur le double tiroir 650 feuilles, puis abaissez-la pour la mettre en place.



4 Installez le couvercle anti-poussière.

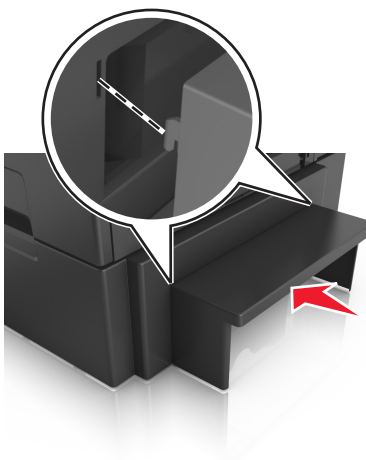

Remarque : Une fois le logiciel de l'imprimante et les options installées, il peut être nécessaire d'ajouter manuellement les options dans le pilote de l'imprimante afin qu'elles soient disponibles pour des travaux d'impression. Pour plus d'informations, reportez-vous à la section [« Ajout d'options disponibles dans le pilote d'impression » à la page 26.](#)

Connexion des câbles

Reliez l'imprimante à l'ordinateur à l'aide d'un câble USB ou au réseau à l'aide d'un câble Ethernet.

Assurez-vous de faire correspondre les éléments suivants :

- Le symbole USB du câble avec le symbole USB de l'imprimante
- Le câble Ethernet approprié dans le port Ethernet

Avertissement—Danger potentiel : Lors de l'impression, ne touchez pas au câble USB, à l'adaptateur réseau ou à la zone de l'imprimante illustrée. Vous risqueriez de perdre des données ou de causer un dysfonctionnement.

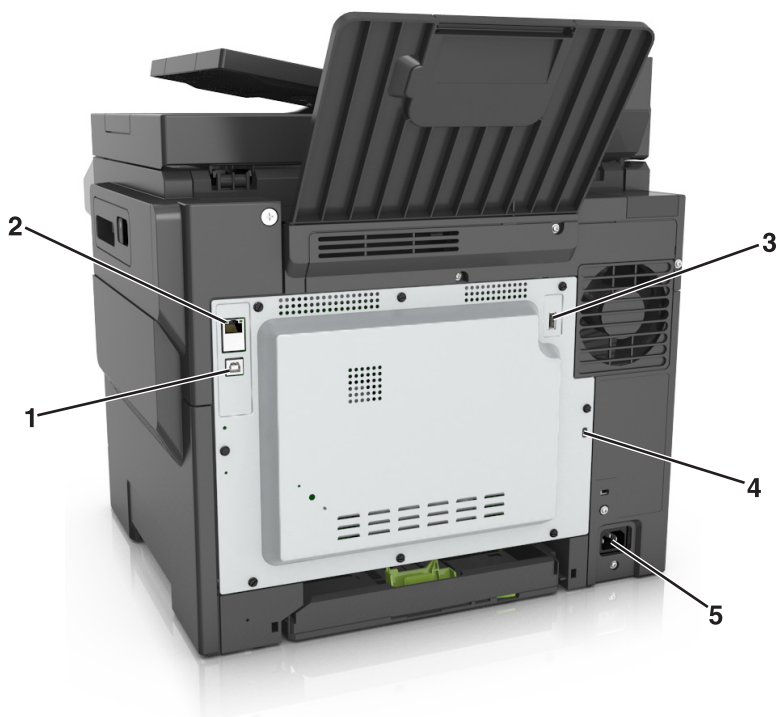

	Utilisez	Pour
1	Port USB de l'imprimante	Raccorder l'imprimante à l'ordinateur.
2	Port Ethernet	Raccorder l'imprimante à un réseau Ethernet.
3	Port USB sans fil	Connecter un adaptateur réseau sans fil en option.
4	Port du verrou de protection	Verrouiller la carte contrôleur du système.
5	Prise du cordon d'alimentation de l'imprimante	Brancher l'imprimante sur une prise secteur correctement mise à la terre.

Configuration du logiciel d'imprimante

Installation du logiciel de l'imprimante

- Obtenez une copie du programme d'installation du logiciel.
 - Depuis le CD logiciel fourni avec l'imprimante.
 - Accédez à l'adresse <http://support.lexmark.com>, puis sélectionnez votre imprimante et votre système d'exploitation.
- Lancez le programme d'installation et suivez les instructions qui s'affichent sur l'écran de l'ordinateur.
- Pour les utilisateurs Macintosh, ajoutez l'imprimante.

Remarque : L'adresse IP de l'imprimante figure dans la section TCP/IP du menu Réseau/Ports.

Ajout d'options disponibles dans le pilote d'impression

Pour les utilisateurs Windows

- 1 Ouvrez le dossier Imprimantes.
- 2 Sélectionnez l'imprimante que vous souhaitez mettre à jour, puis effectuez les opérations suivantes :
 - Sous Windows 7 ou version ultérieure, sélectionnez **Propriétés de l'imprimante**.
 - Pour les versions antérieures, sélectionnez **Propriétés**.
- 3 Accédez à l'onglet Configuration, puis cliquez sur **Mettre à jour - Interroger l'imprimante**.
- 4 Appliquez les modifications.

Pour les utilisateurs Macintosh

- 1 Dans Préférences système du menu Pomme, naviguez jusqu'à votre imprimante, puis sélectionnez **Options et consommables**.
- 2 Accédez à la liste des options matérielles, puis ajoutez les options installées.
- 3 Appliquez les modifications.

Utilisation en réseau

Remarques :

- Procurez-vous un adaptateur réseau sans fil N8352 <trademark registered="yes">MarkNet</trademark> avant de configurer l'imprimante sur un réseau sans fil. Pour plus d'informations sur l'installation de l'adaptateur réseau sans fil, reportez-vous à la notice d'utilisation fournie avec l'adaptateur.
- SSID (Service Set Identifier) est le nom attribué à un réseau sans fil. WEP (Wired Equivalent Privacy), WPA (Wi-Fi Protected Access), WPA2 et 802.1X - RADIUS sont des types de sécurité utilisés sur un réseau.

Préparation de la configuration de l'imprimante sur un réseau Ethernet

Pour configurer votre imprimante pour un réseau Ethernet, organisez les informations suivantes avant de commencer :

Remarque : si votre réseau affecte automatiquement des adresses IP aux ordinateurs et imprimantes, passez à l'installation de l'imprimante.

- Adresse IP valide et unique de l'imprimante à utiliser sur le réseau
- Passerelle du réseau
- Masque de réseau
- Surnom de l'imprimante (facultatif)

Remarque : un surnom d'imprimante peut faciliter l'identification de cette dernière sur le réseau. Vous pouvez utiliser le surnom d'imprimante par défaut ou affecter un nom facile à retenir.

Vous aurez besoin d'un câble Ethernet pour connecter l'imprimante au réseau et d'un port disponible pour la connexion physique. Chaque fois que cela est possible, utilisez un câble réseau neuf pour éviter d'éventuels problèmes causés par un câble endommagé.

Préparation de l'installation de l'imprimante sans fil sur un réseau sans fil.

Remarques :

- Assurez-vous que votre adaptateur réseau sans fil est installé sur votre imprimante et qu'il fonctionne correctement. Pour plus d'informations, reportez-vous à la notice d'utilisation fournie avec l'adaptateur réseau sans fil.
- Assurez-vous que votre point d'accès (routeur sans fil) est activé et qu'il fonctionne correctement.

Assurez-vous que vous disposez des informations suivantes avant de configurer les paramètres de l'imprimante sans fil :

- **SSID** : le SSID correspond au nom du réseau.
- **Mode sans fil (ou mode réseau)** : le mode peut être infrastructure ou ad hoc.
- **Canal (réseaux sans fil ad hoc)** : par défaut, le réglage automatique du canal est sélectionné pour les réseaux en mode infrastructure.

Certains réseaux en mode ad hoc requièrent également le réglage automatique. Demandez conseil auprès de votre assistant système si vous avez des doutes concernant le canal à sélectionner.

- **Méthode de sécurité** : il existe quatre options de base pour la méthode de sécurité :
 - Clé WEP :
Si votre réseau utilise plus d'une clé WEP, vous pouvez saisir jusqu'à quatre clés dans les zones prévues à cet effet. Pour sélectionner la clé en cours d'utilisation sur le réseau, sélectionnez la clé WEP transmise par défaut.
 - Clé préparatagée ou phrase de passe WPA ou WPA2
Le WPA comprend une fonction de cryptage comme couche supplémentaire de sécurité. La méthode de cryptage peut être AES ou TKIP. La méthode de cryptage doit être la même pour le routeur et l'imprimante, faute de quoi l'imprimante sera dans l'impossibilité de communiquer sur le réseau.
 - 802.1X–RADIUS
Si vous installez l'imprimante sur un réseau 802.1X, les informations suivantes vous seront nécessaires :
 - Type d'authentification
 - Type d'authentification interne
 - Nom d'utilisateur et mot de passe 802.1X
 - Certificats
 - Pas de sécurité
Si votre réseau sans fil n'utilise aucune méthode de sécurité, vous ne possédez aucune information de sécurité.

Remarque : Nous vous déconseillons d'utiliser un réseau sans fil non sécurisé.

Remarques :

- si vous ne connaissez pas le SSID du réseau auquel votre ordinateur est connecté, lancez l'utilitaire sans fil de votre adaptateur réseau, puis recherchez le nom du réseau. Si vous ne trouvez pas le SSID ou les informations de sécurité de votre réseau, consultez la documentation fournie avec le point d'accès ou adressez-vous à votre technicien de support technique.
- Pour obtenir la clé prépartagée ou la phrase de passe WPA/WPA2 du réseau sans fil, reportez-vous à la documentation livrée avec votre point d'accès, à l'Embedded Web Server associée au point d'accès, ou encore consultez le technicien de support système.

Connexion de l'imprimante à l'aide de l'Assistant de configuration sans fil

Avant de commencer, vérifiez les points suivants :

- Un adaptateur réseau sans fil est installé sur l'imprimante et fonctionne correctement. Pour plus d'informations, reportez-vous à la notice d'utilisation fournie avec l'adaptateur réseau sans fil.
- Un câble Ethernet est déconnecté de l'imprimante.
- NIC actif est réglé sur Auto. Pour le régler sur Auto, accédez à :

 > Paramètres >  > Réseau/Ports >  > NIC actif >  > Auto > 

Remarque : Veillez à éteindre l'imprimante, à patienter au moins cinq secondes, puis à la rallumer.

1 A partir du panneau de commandes de l'imprimante, allez sur :

 > Paramètres >  > Réseau/Ports >  > Réseau [x] >  > Réseau [x] Configuration >  > Sans fil >  > Configuration de la connexion sans fil > 

2 Sélectionnez une configuration de connexion sans fil.

Utilisation	A
Recherche des réseaux	Affichez les connexions sans fil disponibles. Remarque : Cet élément de menu affiche l'ensemble des SSID de diffusion sécurisés ou non.
Entrer un nom de réseau	Tapez manuellement le SSID. Remarque : Assurez-vous de taper le SSID approprié.
Wi-Fi Protected Setup	Connectez l'imprimante à un réseau sans fil à l'aide de Wi-Fi Protected Setup.

3 Appuyez sur  et suivez les instructions qui apparaissent sur l'écran de l'imprimante.









Connexion de l'imprimante à un réseau sans fil à l'aide de Wi-Fi Protected Setup

Avant de commencer, vérifiez les points suivants :

- Le point d'accès (routeur sans fil) est certifié Wi-Fi Protected Setup (WPS) ou compatible WPS. Pour plus d'informations, reportez-vous à la documentation fournie avec votre point d'accès.
- Un adaptateur réseau sans fil est installé sur l'imprimante et fonctionne correctement. Pour plus d'informations, reportez-vous à la notice d'utilisation fournie avec l'adaptateur réseau sans fil.

Utilisation de la méthode PBC (Push Button Configuration, configuration des boutons de commande)









1 A partir du panneau de commandes de l'imprimante, allez sur :

 > Paramètres >  > Réseau/Ports >  > Réseau [x] >  > Configuration réseau [x] >  > Sans fil >  > Installation de la connexion sans fil >  > Wi-Fi Protected Setup >  > Démarrer méthode PBC > 

2 Suivez les instructions qui s'affichent sur l'écran de l'imprimante.

Utilisation de la méthode PIN (numéro d'identification personnel)

1 A partir du panneau de commandes de l'imprimante, allez sur :

 > **Paramètres** >  > **Réseau/Ports** >  > **Réseau [x]** >  > **Configuration réseau [x]** >  > **Sans fil** >  > **Installation de la connexion sans fil** >  > **Wi-Fi Protected Setup** >  > **Démarrer méthode PIN** > 

2 Copiez le code PIN WPS à huit chiffres.

3 Ouvrez un navigateur Web, puis tapez l'adresse IP de votre point d'accès dans la barre d'adresse.

Remarques :

- L'adresse IP apparaît sous la forme de quatre séries de chiffres séparées par des points, par exemple 123.123.123.123.
- Si vous utilisez un serveur proxy, désactivez-le temporairement pour charger correctement la page Web.

4 Accédez aux paramètres WPS. Pour plus d'informations, reportez-vous à la documentation fournie avec votre point d'accès.

5 Saisissez le code PIN à huit chiffres, puis enregistrez le paramètre.

Connexion de l'imprimante à un réseau sans fil à l'aide du serveur Web incorporé

Avant de commencer, vérifiez les points suivants :

- Votre imprimante est connectée temporairement à un réseau Ethernet.
- Un adaptateur réseau sans fil est installé sur votre imprimante et fonctionne correctement. Pour plus d'informations, reportez-vous à la notice d'utilisation fournie avec l'adaptateur réseau sans fil.

1 Ouvrez un navigateur Web, puis tapez l'adresse IP de l'imprimante dans le champ d'adresse.

Remarques :

- Voir l'adresse IP de l'imprimante sur son panneau de commandes. L'adresse IP apparaît sous la forme de quatre séries de chiffres séparées par des points, par exemple 123.123.123.123.
- Si vous utilisez un serveur proxy, désactivez-le temporairement pour charger correctement la page Web.

2 Cliquez sur **Paramètres** > **Réseau/Ports** > **Sans fil**.

3 Modifiez les paramètres afin qu'ils correspondent à ceux de votre point d'accès (routeur sans fil).

Remarque : Veillez à saisir le SSID, la méthode de sécurité, la clé prépartagée ou phrase de passe, le mode réseau et le canal corrects.

4 Cliquez sur **Envoyer**.

5 Eteignez l'imprimante, puis déconnectez le câble Ethernet. Ensuite, attendez au moins cinq secondes avant de remettre l'imprimante sous tension.

6 Pour vérifier si votre imprimante est connectée au réseau, imprimez une page de configuration du réseau. Dans la section Carte réseau [x], vérifiez si l'état est Connectée.

Vérification de la configuration de l'imprimante

Une fois toutes les options matérielles et logicielles installées et une fois l'imprimante sous tension, vérifiez que cette dernière est correctement configurée en imprimant les éléments suivants :

- **Page des paramètres de menus** : utilisez cette page pour vous assurer que les options d'impression sont correctement installées. Si une des options que vous allez installées ne se trouve pas dans la liste, cela signifie qu'elle n'est pas correctement installée. Supprimez l'option et réinstallez-la.
- **Page de configuration du réseau** : si votre imprimante prend en charge le réseau, utilisez cette page pour vérifier que la connexion réseau fonctionne. Cette page permet également d'obtenir des informations importantes qui vous aident à configurer les impressions réseau.

Impression d'une page des paramètres de menu

L'impression de la page des paramètres de menus permet de visualiser les paramètres de menus actuels et de vérifier si les options de l'imprimante sont correctement définies.

A partir du panneau de configuration de l'imprimante, parcourez :

 > Paramètres > Rapports >  > Page des paramètres de menus > 

Remarque : Si vous n'avez pas modifié de paramètres de menu, la page des paramètres de menu liste alors tous les paramètres usine. Les paramètres enregistrés à partir des menus remplacent les paramètres usine par défaut *par les paramètres utilisateur par défaut*. Un paramètre utilisateur par défaut reste actif à moins d'accéder une nouvelle fois au menu, de sélectionner une autre valeur et de l'enregistrer

Impression d'une page de configuration réseau

Si l'imprimante est en réseau, imprimez une page de configuration réseau pour vérifier la connexion réseau. Cette page permet également d'obtenir des informations importantes qui vous aident à configurer les impressions réseau.

- 1 A partir du panneau de commandes de l'imprimante, parcourez :

 > Paramètres > Rapports >  > Page de configuration réseau > 

Remarque : Si un serveur d'impression interne en option est installé, le message **Réseau [x] page de configuration** s'affiche alors.

- 2 Vérifiez la première section de la page de configuration du réseau et assurez-vous que l'état est **Connecté**

Si l'état est **Non connectée**, il se peut que la connexion de réseau local ne soit pas activée ou que le câble réseau ne fonctionne pas correctement. Consultez un technicien de support système pour trouver une solution, puis imprimez une nouvelle page de configuration réseau.

Chargement du papier et des supports spéciaux

Le choix et le chargement corrects du support peuvent améliorer la fiabilité de l'impression des documents. Pour plus d'informations, reportez-vous aux rubriques [« Réduction des risques de bourrage » à la page 164](#) et [« Stockage du papier » à la page 48](#).

Définition du type et du format de papier

1 A partir du panneau de commandes de l'imprimante, naviguez jusqu'à :

 > Paramètres >  > Menu papier >  > Format/Type de papier > 

2 Appuyez sur la flèche vers le bas ou vers le haut pour sélectionner le tiroir ou le chargeur, puis appuyez sur .

3 Appuyez sur la touche haut ou bas pour sélectionner le format du papier, ensuite pressez .

4 Appuyez sur la touche haut ou bas pour sélectionner le type de papier par défaut pour l'imprimante, puis sur  pour modifier les paramètres.

Configuration des paramètres de papier Universel

Le format papier Universel est un paramètre défini par l'utilisateur qui permet d'imprimer sur des formats de papier qui ne sont pas prédéfinis dans les menus de l'imprimante.

Remarques :

- Le plus petit format Universel pris en charge est 76 x 127 mm (3 x 5 pouces) et il n'est chargé que dans le chargeur multifonction et le chargeur manuel.
- Le plus grand format Universel pris en charge est 215,9 x 359,9 mm (8,5 x 14,17 pouces) et il n'est chargé que dans le chargeur multifonction et le chargeur manuel.

1 A partir du panneau de commandes de l'imprimante, allez sur :

 > Paramètres >  > Menu Papier >  > Configuration Universel > 

2 Appuyez sur les flèches haut ou bas jusqu'à ce que **Unités de mesure**, **Hauteur portrait** ou **Largeur portrait** apparaisse, puis appuyez sur .

3 Entrez vos paramètres favoris à l'aide du pavé numérique, puis appuyez sur .

4 Appuyez sur .

Chargement du tiroir 250 feuilles

L'imprimante dispose d'un bac 250 feuilles (Bac 1) avec un chargeur manuel intégré. Le tiroir 250 feuilles et le double bac 650 feuilles prennent en charge les mêmes formats et types de papier. Ils se chargent également de la même façon.

⚠ ATTENTION—RISQUE DE BLESSURE : Pour réduire le risque d'instabilité de l'appareil, chargez chaque bac séparément. Laissez tous les bacs fermés aussi longtemps que vous ne les utilisez pas.

- 1 Tirez sur le bac pour le dégager complètement.

Remarque : Ne retirez pas les tiroirs lorsqu'un travail est en cours d'impression ou lorsque le message **Occupé** apparaît à l'écran. Vous risqueriez de provoquer des bourrages.

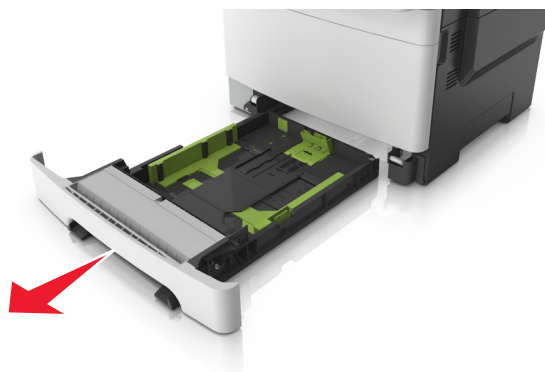

- 2 Si le format du papier est plus grand que le format Lettre, pincez et faites glisser le guide de longueur à l'arrière du tiroir pour l'allonger.

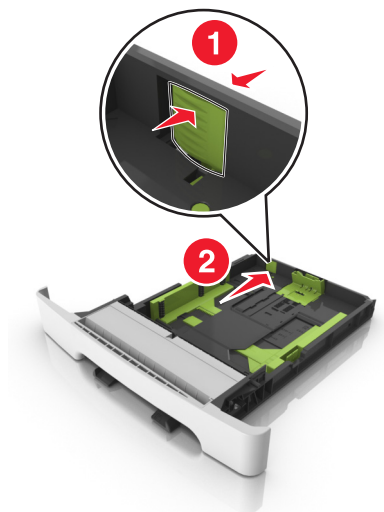

- 3** Pincez et faites glisser le taquet du guide de longueur de façon à l'ajuster au format du papier chargé.



Remarque : Utilisez les repères de format du papier situés en bas du bac pour ajuster le guide au mieux.

- 4** Pincez et faites glisser le taquet du guide de largeur de façon à l'ajuster au format du papier chargé.



Remarque : Utilisez les repères de format du papier situés en bas du bac pour ajuster les guides au mieux.

- 5** Déramez les feuilles pour les détacher, puis ventilez-les. Ne pliez pas le papier et ne le froissez pas. Egalisez les bords sur une surface plane.

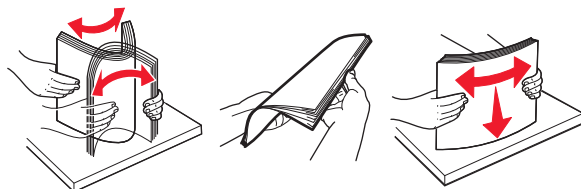

- 6** Chargez la pile de papier, face recommandée pour l'impression vers le haut.

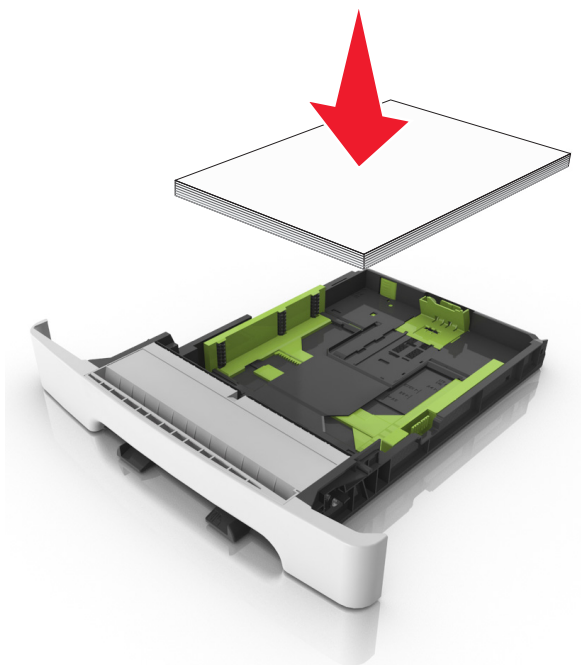

- 7** Calez convenablement les guide-papier contre les bords du papier.

- 8** Insérez le bac.



- 9** Depuis le panneau de commandes de l'imprimante, définissez le format et le type de papier dans le menu Papier en fonction du papier chargé dans le bac.

Remarque : Le fait de mélanger des formats ou des types de papier différents dans un bac risque de provoquer des brouillages.

Alimentation du chargeur manuel

Le tiroir standard 250 feuilles dispose d'un chargeur manuel intégré qui peut être utilisé pour l'impression sur différents types de papier, une feuille à la fois.

1 Chargez une feuille de papier dans le chargeur manuel :

- Face à imprimer vers le bas pour une impression recto.
- Face à imprimer vers le haut pour une impression recto-verso.

Remarque : Le papier à en-tête doit être chargé différemment selon le mode d'impression.



- Chargez l'enveloppe contre le côté droit du guide-papier en positionnant le rabat vers le haut.



2 Chargez le papier dans le chargeur manuel en veillant à ne pas dépasser le point où le bord d'attaque entre en contact avec les guides papier.

Remarque : pour obtenir la meilleure qualité d'impression possible, utilisez exclusivement des supports de qualité supérieure destinés à une utilisation dans des imprimantes laser.

3 Réglez les guide-papier pour les adapter à la largeur du papier chargé.

Avertissement—Danger potentiel : Ne forcez pas l'entrée du papier dans le chargeur. En forçant, vous risqueriez de provoquer un bouchage.



Chargement du double bac 650 feuilles

Le double bac 650 feuilles (Bac 2) est composé d'un bac 550 feuilles et d'un dispositif d'alimentation polyvalent 100 feuilles intégré. Il se charge de la même façon que le bac 250 feuilles et prend en charge les mêmes formats et types de papier. Seuls les taquets de longueur et de largeur et l'emplacement des repères de format différent.

⚠ ATTENTION—RISQUE DE BLESSURE : Pour réduire le risque d'instabilité de l'appareil, chargez chaque bac séparément. Laissez tous les bacs fermés aussi longtemps que vous ne les utilisez pas.

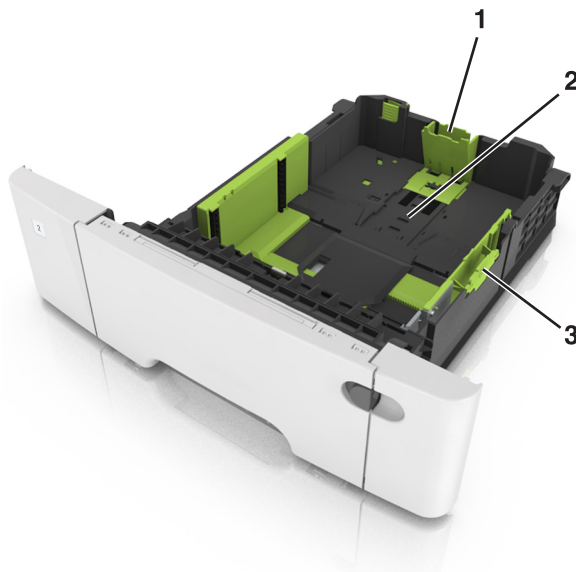

1	Taquet du guide de longueur
2	Indicateur de format de papier
3	Taquet des guides de largeur

Alimentation du chargeur multifonction

1 Poussez le loquet du chargeur multifonction sur la gauche.

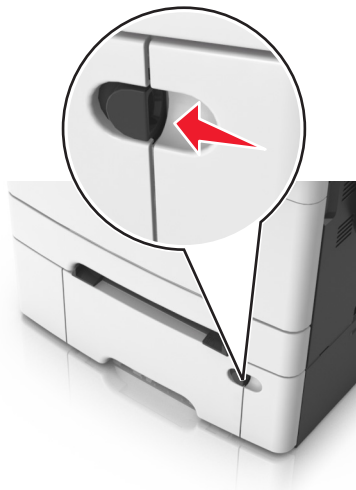

2 Ouvrez le chargeur multifonction.



3 Tirez le prolongateur du chargeur multifonction.

Remarque : Guidez délicatement le prolongateur pour agrandir et ouvrir complètement le chargeur multifonction.



4 Préparez le papier à charger.

- Déramez les feuilles de papier pour les assouplir, puis ventilez-les. Ne pliez pas le papier et ne le froissez pas. Egalisez les bords sur une surface plane.

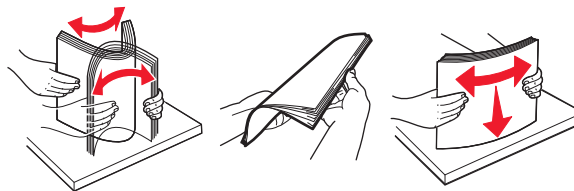

- Prenez les transparents par les bords et ventilez-les. Egalisez les bords sur une surface plane.

Remarque : Evitez de toucher la face d'impression des transparents. Attention à ne pas les rayer.

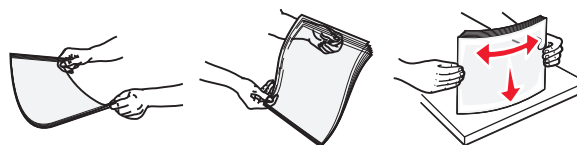

- Déramez les enveloppes pour les assouplir, puis ventilez-les. Egalisez les bords sur une surface plane.

Avertissement—Danger potentiel : n'utilisez jamais d'enveloppes avec timbre, agrafe, fermoir, fenêtre, revêtement intérieur couché ou bande autocollante. Ces enveloppes peuvent endommager sérieusement l'imprimante.



5 Situez le repère de chargement maximal et le taquet.

Remarque : Veillez à ce que le papier ou le support spécial ne dépasse le repère de chargement maximal situé sur les guide-papier.

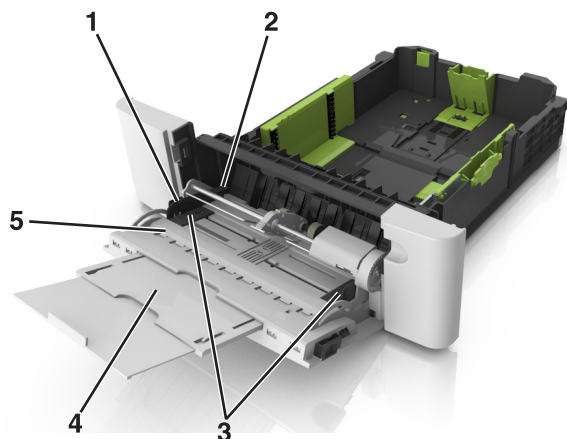

1	Taquet des guides de largeur
2	Repère de chargement de papier maximal
3	Guide de largeur
4	Prolongateur du chargeur
5	Indicateur de format de papier

6 Chargez le papier, puis réglez le guide de largeur afin qu'il touche légèrement le bord de la pile de papier.

- Chargez le papier, les bostols et les transparents en positionnant la face imprimable recommandée vers le bas, bord supérieur en premier.

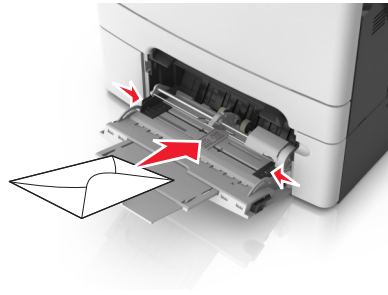

- Chargez les enveloppes contre le côté droit du guide-papier en positionnant le rabat vers le haut.

**Remarques :**

- Ne chargez pas et ne fermez pas le chargeur multifonction lorsqu'une impression est en cours.
- Ne chargez qu'un format et qu'un type de papier à la fois.
- Le support doit être chargé bien à plat dans le chargeur multifonction. Vérifiez que le papier n'est pas trop comprimé dans le chargeur multifonction et qu'il n'est pas gondolé ou froissé.

- 7 A partir du panneau de commandes de l'imprimante, définissez le format et le type de papier dans le menu Papier de manière à ce qu'ils correspondent au papier chargé dans le tiroir.

Chaînage et annulation du chaînage de bacs

L'imprimante relie des bacs lorsque le format et le type de papier spécifiés sont identiques. Lorsqu'un bac chaîné est vide, le papier est alimenté à partir du bac chaîné suivant. Pour éviter le chaînage des bacs, attribuez-leur un nom de type de papier personnalisé unique.

Chaînage et annulation du chaînage de tiroirs

Remarque : Cette fonctionnalité concerne uniquement les imprimantes réseau.

- 1 Ouvrez un navigateur Web, puis tapez l'adresse IP de l'imprimante dans le champ d'adresse.

Remarques :

- L'adresse IP de l'imprimante figure dans la section TCP/IP du menu Réseau/Ports. L'adresse IP apparaît sous la forme de quatre séries de chiffres séparées par des points, par exemple 123.123.123.123.
- Si vous utilisez un serveur proxy, désactivez-le temporairement pour charger correctement la page Web.

- 2 Cliquez sur **Paramètres > Menu papier**.

- 3 Modifiez les paramètres du tiroir pour spécifier le format et le type du papier chargé.

- Pour lier des tiroirs, veillez à ce que leur format et leur type de papier soient identiques.
- Pour annuler la liaison des tiroirs, veillez à ce que le type ou le format de papier qu'ils renferment *ne correspondent pas*.

- 4 Cliquez sur **Envoyer**.

Avertissement—Danger potentiel : Le papier chargé dans le bac doit correspondre au type de papier utilisé par l'imprimante. La température de l'unité de fusion varie en fonction du type de papier spécifié. Des problèmes d'impression peuvent survenir si les paramètres ne sont pas correctement configurés.

Création d'un nom personnalisé pour un type de papier

Utilisation d'Embedded Web Server

1 Ouvrez un navigateur Web, puis tapez l'adresse IP de l'imprimante dans le champ d'adresse.

Remarques :

- Dans la section TCP/IP du menu Réseau/Ports, affichez l'adresse IP. L'adresse IP apparaît sous la forme de quatre séries de chiffres séparées par des points, par exemple 123.123.123.123.
- Si vous utilisez un serveur proxy, désactivez-le temporairement pour charger correctement la page Web.

2 Cliquez sur **Paramètres > Menu papier > Noms personnalisés**.

3 Sélectionnez un nom personnalisé, puis saisissez un nouveau nom de type de papier personnalisé.

4 Cliquez sur **Envoyer**.

5 Cliquez sur **Types personnalisés**, puis vérifiez si le nom personnalisé a été remplacé par le nouveau nom de type de papier personnalisé.

A partir du panneau de commandes de l'imprimante

1 A partir du panneau de commandes de l'imprimante, allez sur :

 > **Paramètres** >  > **Menu Papier** >  > **Noms personnalisés**

2 Sélectionnez un nom personnalisé, puis saisissez un nouveau nom de type de papier personnalisé.

3 Appuyez sur .

4 Appuyez sur **Types personnalisés**, puis vérifiez si le nom personnalisé a été remplacé par le nouveau nom de type de papier personnalisé.

Attribution d'un nom de type de papier personnalisé

Utilisation d'Embedded Web Server

1 Ouvrez un navigateur Web, puis tapez l'adresse IP de l'imprimante dans le champ d'adresse.

Remarques :

- L'adresse IP de l'imprimante figure dans la section TCP/IP du menu Réseau/Ports. L'adresse IP apparaît sous la forme de quatre séries de chiffres séparées par des points, par exemple 123.123.123.123.
- Si vous utilisez un serveur proxy, désactivez-le temporairement pour charger correctement la page Web.

2 Cliquez sur **Paramètres > Menu papier > Noms personnalisés**.

3 Saisissez un nom pour le type de papier, puis cliquez sur le bouton **Envoyer**.

4 Sélectionnez un type perso, puis vérifiez que le type de papier correct est associé au nom perso.

Remarque : Papier ordinaire est le format de papier associé par défaut à tous les types de papier pour tous les noms personnalisés définis par l'utilisateur.

A partir du panneau de commandes de l'imprimante

1 A partir du panneau de commandes de l'imprimante, naviguez jusqu'à :

 > **Paramètres** >  > **Menu papier** >  > **Noms personnalisés**

2 Saisissez un nom pour le type de papier, puis appuyez sur .

Attribution d'un type de papier personnalisé

Utilisation d'Embedded Web Server

1 Ouvrez un navigateur Web, puis tapez l'adresse IP de l'imprimante dans le champ d'adresse.

Remarques :

- Dans la section TCP/IP du menu Réseau/Ports, affichez l'adresse IP. L'adresse IP apparaît sous la forme de quatre séries de chiffres séparées par des points, par exemple 123.123.123.123.
- Si vous utilisez un serveur proxy, désactivez-le temporairement pour charger correctement la page Web.

2 Cliquez sur **Paramètres** > **Menu papier** > **Types personnalisés**.

3 Sélectionnez un nom de type de papier personnalisé, puis sélectionnez un type de papier.

Remarque : Papier correspond au paramètre usine pour tous les noms personnalisés définis par l'utilisateur.

4 Cliquez sur **Envoyer**.

A partir du panneau de commandes de l'imprimante

1 A partir du panneau de commandes de l'imprimante, allez sur :

 > **Paramètres** >  > **Menu Papier** >  > **Types personnalisés**

2 Sélectionnez un nom de type de papier personnalisé, puis sélectionnez un type de papier.

Remarque : Papier correspond au paramètre usine pour tous les noms personnalisés définis par l'utilisateur.



3 Appuyez sur .

Spécifications relatives au papier et aux supports spéciaux





Chargement de support spécial

Conseils sur l'utilisation du papier à en-tête

- Utilisez du papier à en-tête spécialement conçu pour les imprimantes laser.
- Imprimez une page de test sur le papier à en-tête que vous prévoyez d'acheter avant de le commander en grande quantité.
- Avant de charger le papier à en-tête, déramez et redressez les piles de papier pour éviter que les feuilles adhèrent entre elles.
- L'orientation de la page est importante lorsque vous imprimez sur du papier à en-tête.

Source	Impression	Face imprimable	Orientation du papier
Bacs 	Recto	Face imprimée vers le haut	Chargez la feuille dans l'imprimante, bord supérieur en premier.
Bacs 	Recto verso	Face imprimée vers le bas	Chargez la feuille dans l'imprimante, bord inférieur en premier.

Remarque : Consultez le fabricant ou le revendeur pour déterminer si le papier à en-tête préimprimé est adapté ou non aux imprimantes laser.

Source	Impression	Face imprimable	Orientation du papier
Chargeur manuel 	Recto	Face imprimée vers le bas	Chargez la feuille dans l'imprimante, bord supérieur en premier.
Chargeur manuel 	Recto verso	Face imprimée vers le haut	Chargez la feuille dans l'imprimante, bord inférieur en premier.
Dispositif d'alimentation polyvalent 	Recto	Face imprimée vers le bas	Chargez la feuille dans l'imprimante, bord supérieur en premier.
Dispositif d'alimentation polyvalent 	Recto verso	Face imprimée vers le haut	Chargez la feuille dans l'imprimante, bord inférieur en premier.
Remarque : Consultez le fabricant ou le revendeur pour déterminer si le papier à en-tête préimprimé est adapté ou non aux imprimantes laser.			

Conseils sur l'utilisation des transparents

Imprimez une page de test sur les transparents que vous prévoyez d'acheter avant de les commander en grande quantité.

- A partir du panneau de commandes de l'imprimante, définissez le format, le type, la texture et le grammage du papier dans le menu Papier de manière à ce qu'ils correspondent au papier chargé dans le bac.
- Imprimez une page de test sur les transparents que vous prévoyez d'acheter avant de les commander en grande quantité.
- Chargez les transparents à partir d'un tiroir 250 feuilles, d'un dispositif d'alimentation manuelle ou d'un dispositif d'alimentation polyvalent.
- Utilisez des transparents spécialement conçus pour les imprimantes laser.
- Ne laissez pas de traces de doigts sur les transparents pour éviter tout problème de qualité d'impression.
- Avant de charger des transparents, déramez, ventilez et égalisez les piles de papier pour éviter que les feuilles adhèrent entre elles.

Conseils sur l'utilisation des enveloppes

- A partir du panneau de commandes de l'imprimante, définissez le format, le type, la texture et le grammage du papier dans le menu Papier de manière à ce qu'ils correspondent aux enveloppes chargées dans le bac.
- Imprimez toujours un échantillon sur les enveloppes que vous prévoyez d'utiliser avant de les acheter en grande quantité.
- Utilisez des enveloppes spécialement destinées aux imprimantes laser.
- Pour obtenir un niveau de performance optimal, utilisez des enveloppes de 90 g/m² (24 lb) ou de qualité 25 % de coton.
- Utilisez exclusivement des enveloppes neuves et en bon état.
- Pour obtenir des performances optimales et réduire le risque de bourrages, n'utilisez pas d'enveloppes qui :
 - sont trop recourbées ou tordues,
 - adhèrent les unes aux autres ou sont endommagées d'une manière quelconque,
 - contiennent des fenêtres, des trous, des perforations, des zones découpées ou du gaufrage,
 - ont des agrafes métalliques, des cordons, des attaches métalliques pliantes,
 - s'assemblent,
 - préaffranchies,
 - présentent une bande adhésive exposée lorsque le rabat est en position scellée ou fermée,
 - présentent des coins pliés,
 - présentent une finition grossière, irrégulière ou vergée.
- Réglez les guides de largeur afin qu'ils correspondent à la largeur des enveloppes.
- Avant de charger les enveloppes dans le bac, déramez-les et ventilez-les pour les détacher. Egalisez les bords sur une surface plane.

Remarque : un taux d'humidité important (supérieur à 60 %) associé à une température d'impression élevée risque d'entraîner le collage ou le froissement des enveloppes.

Conseils sur l'utilisation des étiquettes

- A partir du panneau de commandes de l'imprimante, définissez le format, le type, la texture et le grammage du papier dans le menu Papier de manière à ce qu'ils correspondent aux étiquettes chargées dans le bac.
- Imprimez toujours un échantillon sur les étiquettes que vous prévoyez d'utiliser avant d'en acheter en grande quantité.
- Pour plus d'informations sur l'impression, les caractéristiques et la conception des étiquettes, reportez-vous au *Card Stock & Label Guide* (en anglais uniquement) à l'adresse <http://support.lexmark.com>.
- Utilisez des étiquettes spécialement destinées aux imprimantes laser.
- N'utilisez pas d'étiquettes avec support lisse.
- Utilisez des feuilles d'étiquettes complètes. En effet, les étiquettes des feuilles partiellement utilisées risquent de se décoller pendant l'impression et d'entraîner un bourrage. Les feuilles partiellement utilisées salissent également votre imprimante et votre cartouche avec de l'adhésif, annulant ainsi leurs garanties respectives.
- N'utilisez pas d'étiquettes dont l'adhésif est apparent.
- Avant de charger les étiquettes dans le bac, déramez-les et ventilez-les pour les détacher. Egalisez les bords sur une surface plane.

Conseils sur l'utilisation des bostols

Le bostol est un support spécial, épais et monocouche. Ses caractéristiques très variables, telles que sa teneur en eau, son épaisseur et sa texture, peuvent considérablement affecter la qualité d'impression.

- A partir du panneau de commandes de l'imprimante, définissez le format, le type, la texture et le grammage du papier dans le menu Papier de manière à ce qu'ils correspondent aux bostols chargés dans le bac.
- Imprimez toujours un échantillon sur le bostol que vous prévoyez d'utiliser avant d'en acheter en grande quantité.
- Spécifiez la texture et le grammage du papier dans les paramètres du bac de manière à ce qu'ils correspondent à ceux du papier chargé dans le bac.
- La préimpression, la perforation et le pliage peuvent affecter de manière significative la qualité de l'impression et entraîner des problèmes de bourrage ou d'alimentation du papier.
- Avant de charger les bostols dans le bac, déramez-les et ventilez-les pour les détacher. Egalisez les bords sur une surface plane.

Recommandations relatives au papier

Sélectionnez le papier ordinaire ou le papier spécial approprié afin de réduire le risque de problèmes d'impression. Pour assurer une qualité d'impression maximale, imprimez sur des échantillons de papier ou de supports spéciaux que vous prévoyez d'utiliser avant d'en acheter de grandes quantités.

Caractéristiques du papier

Les caractéristiques de papier suivantes affectent la fiabilité et la qualité de l'impression. Tenez compte de ces caractéristiques lors du choix d'un nouveau support.

Grammage

Les tiroirs de l'imprimante peuvent automatiquement charger des grammages allant jusqu'à 176 g/m², papier de qualité sens machine sur longueur. Le chargeur multifonction peut automatiquement charger des grammages allant jusqu'à 176 g/m², papier de qualité sens machine sur longueur. La rigidité des papiers dont le grammage est inférieur à 60 g/m² (16 lb) peut être insuffisante et empêcher que l'alimentation se fasse correctement, ce qui provoque des bourrages. Pour obtenir des performances optimales, utilisez du papier sens machine sur longueur de 75 g/m² (20 lb). Pour les formats inférieurs à 182 x 257 mm (7,2 x 10,1 pouces), nous recommandons un grammage de 90 g/m² ou supérieur.

Remarque : L'impression recto verso est prise en charge pour le papier de qualité sens machine sur longueur de 60–105-g/m².

Roulage

On appelle roulage la tendance du support à se recourber aux extrémités. Si le papier se recourbe d'une manière excessive, cela peut provoquer des problèmes d'alimentation. Cela se produit généralement lorsque le papier a transité à l'intérieur de l'imprimante, où il est exposé à des températures élevées. Stocker du papier non emballé dans des endroits chauds, humides, froids et secs, même à l'intérieur des tiroirs, peut contribuer à ce qu'il se recourbe avant l'impression, provoquant des problèmes d'alimentation.

Lissage

Le degré de lissage du papier affecte directement la qualité de l'impression. Si le papier est trop rugueux, le toner n'est pas réparti correctement. Si le papier est trop lisse, cela peut provoquer des problèmes d'alimentation ou de qualité d'impression. Utilisez toujours des supports dont le degré de lissage est compris entre 100 et 300 points Sheffield ; néanmoins, sachez qu'un degré de lissage compris entre 150 et 200 points Sheffield permet d'obtenir un niveau de qualité optimal.

Teneur en eau

La teneur en eau du papier affecte à la fois la qualité de l'impression et la possibilité, pour l'imprimante, d'alimenter correctement le papier. Conservez le papier dans son emballage d'origine jusqu'à l'utilisation. Vous limiterez ainsi l'exposition du papier aux variations de taux d'humidité susceptibles de réduire les performances.

Conservez le papier dans son emballage d'origine, dans le même environnement que l'imprimante pendant 24 à 48 heures avant d'imprimer. Si l'environnement de stockage ou de transport est très différent de celui de l'imprimante, prolongez ce temps d'adaptation de quelques jours. Le papier épais peut également nécessiter un temps d'adaptation plus important.

Sens du papier

Le sens du papier correspond à l'alignement des fibres du papier sur une feuille. Vous avez le choix entre *sens machine sur longueur* (dans le sens de la longueur du papier) et *sens machine sur largeur* (dans le sens de la largeur du papier).

Pour le papier dont le grammage est compris entre 60 et 90 g/m² (16–24 lb), il est conseillé d'utiliser du papier sens machine sur longueur.

Teneur en fibres

La plupart des papiers xérogaphiques de qualité supérieure sont constitués de bois réduit en pulpe à 100 % selon un procédé chimique. Il s'agit dans ce cas d'un papier très stable engendrant peu de problèmes d'alimentation et offrant un niveau de qualité supérieur. Le papier qui contient des fibres telles que le coton peut affecter la manipulation.

Supports déconseillés

Les types de supports suivants sont déconseillés pour une utilisation avec l'imprimante :

- Supports traités par un procédé chimique pour permettre d'effectuer des copies sans papier carbone, également appelés papiers autocopiant (CCP) ou papiers NCR (No Carbon Required Paper).
- Supports préimprimés fabriqués avec des produits chimiques susceptibles de contaminer l'imprimante.
- Supports préimprimés susceptibles d'être affectés par la température de l'unité de fusion.
- Supports préimprimés exigeant un repérage (emplacement d'impression précis sur la page) supérieur à $\pm 2,4$ mm ($\pm 0,9$ pouce), notamment des formulaires OCR (Optical Character Recognition)

Il est parfois possible de régler le repérage dans le logiciel pour imprimer sur les types de formulaire suivant :

- Supports couchés (de qualité effaçable), supports synthétiques et thermiques.
- Supports à bords irréguliers, supports présentant une surface rugueuse ou très texturée ou supports recourbés.
- Les papiers recyclés qui ne sont pas conformes à la norme EN 12281:2002 (Européenne)
- Supports de grammage inférieur à 60 g/m² (16 lb)
- Supports reliés

Choix du papier

Le choix d'un support papier approprié évite les problèmes d'impression et réduit le risque de bourrages.

Pour éviter les bourrages de papier et obtenir une qualité d'impression optimale :

- Utilisez *toujours* du papier neuf en bon état.
- Avant de charger du papier, repérez la face à imprimer recommandée. Cette information est généralement indiquée sur l'emballage.
- *N'utilisez pas* de papier découpé ou rogné manuellement.
- *Ne mélangez pas* plusieurs formats, grammages ou types de papier du même bac d'alimentation, car cela provoquerait des bourrages.
- *N'utilisez pas* de papier couché à moins qu'il soit spécialement conçu pour l'impression électrophotographique.

Sélection de formulaires préimprimés et de papier à en-tête

Conformez-vous aux instructions suivantes lorsque vous sélectionnez des formulaires préimprimés et du papier à en-tête :

- Utilisez du papier sans machine sur longueur dont le grammage est compris entre 60 et 90g/m² (16 à 24 lb).
- Utilisez uniquement des formulaires et du papier à en-tête imprimés à l'aide d'un procédé d'impression lithographique offset ou par gravure.
- Evitez d'utiliser du papier présentant une surface rugueuse ou très texturée.

Utilisez un type d'encre non affecté par la résine du toner. Les types d'encres oxydantes ou à base d'huile répondent généralement à ces exigences, mais pas nécessairement les types d'encre latex.

En cas de doute, contactez votre fournisseur de papier.

Utilisation de papier recyclé et d'autres papiers de bureau

En tant qu'entreprise sensible au respect de l'environnement, Lexmark prend en charge l'utilisation du papier recyclé spécialement destiné aux imprimantes laser (électrophotographiques). En 1998, Lexmark a présenté à l'administration américaine une étude démontrant que le papier recyclé produit par les grandes papeteries des Etats-Unis s'imprimait aussi bien dans les imprimantes que le papier non recyclé. Cependant, il serait mensongé d'affirmer que *tous* les papiers recyclés sont correctement alimentés.

Lexmark teste systématiquement ses imprimantes avec du papier recyclé (20 à 100 % de récupération) et une variété de papiers de test provenant du monde entier, au moyen d'essais d'environnement testant différentes conditions de température et d'humidité. Lexmark ne voit aucune raison de décourager l'utilisation des papiers recyclés actuels, mais fournit les recommandations de propriétés suivantes pour ce type de papier.

- Faible teneur en eau (4 à 5 %)
- Degré de lissage adéquat (100–200 unités Sheffield ou 140–350 unités Bendtsen, Europe)

Remarque : certains papiers plus lisses (tels que les papiers laser premium 24 lb, 50–90 unités Sheffield) et les papiers plus rugueux (tels que les papiers chiffon premium, 200–300 unités Sheffield) ont été conçus afin d'être parfaitement pris en charge par les imprimantes laser, en dépit de la texture de leur surface. Avant d'utiliser ces types de papier, demandez conseil à votre fournisseur de papier.

- Coefficient de friction feuille à feuille approprié (0,4 à 0,6)
- Résistance suffisante à la flexion dans le sens de l'alimentation

Le papier recyclé, le papier de faible grammage (<60 g/m² [qualité 16 lb]) et/ou de faible épaisseur (<3,8 mils [0,1 mm]) et le papier découpé dans le sens machine sur largeur pour les imprimantes à alimentation portrait (ou bord court) peuvent présenter une résistance à la flexion inférieure au niveau requis pour garantir une alimentation sans encombre. Avant d'utiliser ces types de papier pour l'impression laser (électrophotographique), demandez conseil à votre fournisseur de papier. Gardez à l'esprit qu'il s'agit de recommandations générales uniquement et que même du papier affichant ces propriétés peut provoquer des problèmes d'alimentation sur une imprimante laser (par exemple, si le papier se recourbe de façon excessive dans des conditions normales d'impression).

Stockage du papier

Suivez les recommandations ci-après afin d'éviter les bourrages et les problèmes de qualité d'impression :

- Pour un résultat optimal, stockez le papier à une température de 21°C (70°F), avec une humidité relative de 40 pour cent. La plupart des fabricants d'étiquettes recommandent d'imprimer à des températures comprises entre 18 et 24°C (65 et 75°F) avec une humidité relative de 40 à 60 pour cent.
- Stockez le papier dans des cartons, sur une palette ou une étagère plutôt que sur le sol.
- Stockez les ramettes sur une surface plane.
- Ne placez rien sur les ramettes de supports d'impression.
- Ne retirez le papier du carton ou de l'emballage que lorsque vous êtes prêt à le charger dans l'imprimante. Le carton et l'emballage contribuent à maintenir le papier, propre, sec et à plat.

Formats, grammages et types de papiers pris en charge

Les tableaux ci-après fournissent des informations sur les sources d'alimentation standard et en option, ainsi que sur les formats, types et grammages de papier pris en charge.

Remarque : Si le format de papier que vous recherchez ne figure pas dans la liste, sélectionnez le format de papier *supérieur*.

Formats de papier pris en charge

Remarque : Votre modèle d'imprimante peut être équipé d'un double bac 650 feuilles, qui se compose d'un bac 550 feuilles et d'un chargeur multifonction intégré 100 feuilles. Le chargeur multifonction intégré prend en charge des formats, types et grammages de papier différents.

Format et dimension du papier	Tiroir 250 feuilles standard	Chargeur manuel	double tiroir 650 feuilles		DAA	Vitre du scanner	Mode recto verso
			Bac 550 feuilles	Chargeur multi-fonction			
A4 210 x 297 mm (8,3 x 11,7 pouces)	√ ¹	√	√ ¹	√ ¹	√	√	√
A5 148 x 210 mm (5,83 x 8,3 pouces)	√ ¹	√	√ ²	√ ¹	√	√	x
A6 105 x 148 mm (4,1 x 5,8 pouces)	x	√	x	√ ¹	x	√	x
JIS B5 182 x 257 mm (7,2 x 10,1 pouces)	√ ¹	√	√ ¹	√ ¹	√	√	x
Lettre 216 x 279 mm (8,5 x 11 pouces)	√ ¹	√	√ ¹	√ ¹	√	√	√
Légal 216 x 356 mm (8,5 x 14 pouces)	√ ¹	√	√ ¹	√ ¹	√	x	√
Exécutif 184 x 267 mm (7,3 x 10,5 pouces)	√ ¹	√	√ ¹	√ ¹	√	√	x

¹ La source d'alimentation prend en charge les formats de papier sans *détection du format*.

² Le format Universal n'est pris en charge dans le tiroir 250 feuilles standard que si le format de papier est compris entre 148 x 215,9 mm (5,83 x 8,5 pouces) et 215,9 x 355,6 mm (8,5 x 14 pouces).

³ Le format Universal n'est pris en charge dans le chargeur multifonction et le dispositif d'alimentation manuelle que si le format de papier est compris entre 76,2 x 127 mm (3 x 5 pouces) et 215,9 x 359,9 mm (8,5 x 14,17 pouces).

⁴ Le format Universal n'est pris en charge en mode recto verso que si la largeur est comprise entre 210 mm (8,27 pouces) et 215,9 mm (8,5 pouces), et la longueur entre 279,4 mm (11 pouces) et 355,6 mm (14 pouces).

Format et dimension du papier	Tiroir 250 feuilles standard	Chargeur manuel	double tiroir 650 feuilles		DAA	Vitre du scanner	Mode recto verso
			Bac 550 feuilles	Chargeur multi-fonction			
Oficio (Mexique) 216 x 340 mm (8,5 x 13,4 pouces)	✓ ¹	✓	✓ ¹	✓ ¹	✓	X	✓
Folio 216 x 330 mm (8,5 x 13 pouces)	✓ ¹	✓	✓ ¹	✓ ¹	✓	X	✓
Statement 140 x 216 mm (5,5 x 8,5 pouces)	X	✓	X	✓ ¹	✓	✓	X
Universal De 76 x 127 mm (3 x 5 pouces) à 216 x 356 mm (8,5 x 14 pouces)	X	✓ ^{1,3}	X	✓ ^{1,3}	✓	✓	X
Universal De 148 x 210 mm (5,8 x 8,3 pouces) à 216 x 356 mm (8,5 x 14 pouces).	✓ ^{1,2}	✓	✓ ^{1,2}	✓	X	X	✓ ⁴
Enveloppe 7 ¾ (Monarch) 98 x 191 mm (3,9 x 7,5 pouces)	X	✓	X	✓ ¹	X	X	X
Enveloppe 9 98 x 225 mm (3,9 x 8,9 pouces)	X	✓	X	✓ ¹	X	X	X
Enveloppe 10 105 x 241 mm (4,1 x 9,5 pouces)	X	✓	X	✓ ¹	X	X	X
Enveloppe DL 110 x 220 mm (4,3 x 8,7 pouces)	X	✓	X	✓ ¹	X	X	X
Enveloppe C5 162 x 229 mm (6,4 x 9 pouces)	X	✓	X	✓ ¹	X	X	X

¹ La source d'alimentation prend en charge les formats de papier sans *détection du format*.

² Le format Universal n'est pris en charge dans le tiroir 250 feuilles standard que si le format de papier est compris entre 148 x 215,9 mm (5,83 x 8,5 pouces) et 215,9 x 355,6 mm (8,5 x 14 pouces).

³ Le format Universal n'est pris en charge dans le chargeur multifonction et le dispositif d'alimentation manuelle que si le format de papier est compris entre 76,2 x 127 mm (3 x 5 pouces) et 215,9 x 359,9 mm (8,5 x 14,17 pouces).

⁴ Le format Universal n'est pris en charge en mode recto verso que si la largeur est comprise entre 210 mm (8,27 pouces) et 215,9 mm (8,5 pouces), et la longueur entre 279,4 mm (11 pouces) et 355,6 mm (14 pouces).

Format et dimension du papier	Tiroir 250 feuilles standard	Chargeur manuel	double tiroir 650 feuilles		DAA	Vitre du scanner	Mode recto verso
			Bac 550 feuilles	Chargeur multi-fonction			
Enveloppe B5 176 x 250 mm (6,9 x 9,8 pouces)	X	✓	X	✓ ¹	X	X	X
Autre enveloppe De 98 x 162 mm (3,9 x 6,3 pouces) à 176 x 250 mm (6,9 x 9,8 pouces)	X	✓	X	✓ ¹	X	X	X

¹ La source d'alimentation prend en charge les formats de papier sans *détection du format*.

² Le format Universal n'est pris en charge dans le tiroir 250 feuilles standard que si le format de papier est compris entre 148 x 215,9 mm (5,83 x 8,5 pouces) et 215,9 x 355,6 mm (8,5 x 14 pouces).

³ Le format Universal n'est pris en charge dans le chargeur multifonction et le dispositif d'alimentation manuelle que si le format de papier est compris entre 76,2 x 127 mm (3 x 5 pouces) et 215,9 x 359,9 mm (8,5 x 14,17 pouces).

⁴ Le format Universal n'est pris en charge en mode recto verso que si la largeur est comprise entre 210 mm (8,27 pouces) et 215,9 mm (8,5 pouces), et la longueur entre 279,4 mm (11 pouces) et 355,6 mm (14 pouces).

Types et grammages de papier pris en charge

Remarques :

- Votre modèle d'imprimante peut être équipé d'un double bac 650 feuilles, qui se compose d'un bac 550 feuilles et d'un chargeur multifonction intégré 100 feuilles. Le chargeur multifonction intégré prend en charge des formats, types et grammages de papier différents.
- Les étiquettes, les transparents, les enveloppes et le papier bristol sont toujours imprimés à une vitesse réduite.

Type de support	bac 250 feuilles	Chargeur manuel	double tiroir 650 feuilles		DAA	Vitre du scanner	Mode recto verso
			Bac 550 feuilles	Chargeur multifonction			
Papier <ul style="list-style-type: none"> • Ordinaire • Recyclé • Glacé • Papier de qualité • Papier à en-tête • Préimprimé • Couleur • Clair • Grammage élevé • Chiffon/grené • Type perso [x] 	✓	✓	✓	✓	✓	✓	✓

Type de support	bac 250 feuilles	Chargeur manuel	double tiroir 650 feuilles		DAA	Vitre du scanner	Mode recto verso
			Bac 550 feuilles	Chargeur multifonction			
Bristol	✓	✓	✓	✓	✓	✓	X
Transparents	✓	✓	X	✓	✓	✓	X
Etiquettes • Papier	✓	✓	✓	✓	✓	✓	X
Enveloppe	X	✓	X	✓	✓	✓	X

Impression

Impression d'un document



Impression depuis un ordinateur

Remarque : Pour les étiquettes, les bostols et les enveloppes, définissez le format et le type de papier dans l'imprimante avant d'envoyer la tâche d'impression.

- 1 Ouvrez la boîte de dialogue Imprimer dans le document que vous souhaitez imprimer.
- 2 Si nécessaire, réglez les paramètres.
- 3 Envoyez le travail d'impression.

Impression en noir et blanc

A partir du panneau de commandes de l'imprimante, naviguez jusqu'à :

 > Paramètres >  > Paramètres d'impression >  > Menu Qualité >  > Mode d'impression > 
> Noir uniquement > 

Réglage de l'intensité du toner

Utilisation d'Embedded Web Server

- 1 Ouvrez un navigateur Web, puis tapez l'adresse IP de l'imprimante dans le champ d'adresse.

Remarques :

- Dans la section TCP/IP du menu Réseau/Ports, affichez l'adresse IP. L'adresse IP apparaît sous la forme de quatre séries de chiffres séparées par des points, par exemple 123.123.123.123.
- Si vous utilisez un serveur proxy, désactivez-le temporairement pour charger correctement la page Web.

- 2 Cliquez sur **Paramètres > Paramètres d'impression > Menu qualité > Intensité toner**.
- 3 Réglez l'intensité du toner, puis cliquez sur **Envoyer**.

A partir du panneau de commandes de l'imprimante

- 1 A partir du panneau de commandes de l'imprimante, allez sur :

 > Paramètres >  > Paramètres d'impression >  > Menu qualité >  > Intensité toner

- 2 Réglez l'intensité du toner, puis appuyez sur .

Utilisation de la vitesse maximale et du rendement maximal

Les paramètres Vitesse maximale et Rendement maximal permettent de choisir entre une vitesse d'impression plus rapide et un rendement de toner plus élevé. Rendement maximal correspond au paramètre usine.

- **Vitesse maximale** : vous permet d'imprimer en noir ou blanc en fonction des paramètres de l'imprimante. L'imprimante imprime en couleur à moins que l'option **Noir uniquement** soit sélectionnée dans le pilote de l'imprimante.
- **Rendement maximal** : vous permet de passer du noir à la couleur en fonction du contenu colorimétrique détecté sur chaque page.

Remarque : Les changements de mode fréquents peuvent ralentir l'impression si le contenu des pages est mixte.

Utilisation d'Embedded Web Server

- 1 Ouvrez un navigateur Web, puis tapez l'adresse IP de l'imprimante dans le champ d'adresse.

Remarques :

- Dans la section TCP/IP du menu Réseau/Ports, affichez l'adresse IP. L'adresse IP apparaît sous la forme de quatre séries de chiffres séparées par des points, par exemple 123.123.123.123.
- Si vous utilisez un serveur proxy, désactivez-le temporairement pour charger correctement la page Web.

- 2 Cliquez sur **Paramètres > Paramètres impression > Menu configuration**.

- 3 Dans la liste Util. imprim., sélectionnez **Vitesse maximale** ou **Rendement maximal**.

- 4 Cliquez sur **Envoyer**.

A partir du panneau de commandes de l'imprimante

- 1 A partir du panneau de commandes de l'imprimante, allez sur :

 > Paramètres >  > Paramètres >  > Paramètres impression >  > Menu Configuration > 
> Util. imprim. > 

- 2 Sélectionnez **Vitesse maximale** ou **Rendement maximal**, puis appuyez sur .

Impression à partir d'un appareil mobile

Remarque : Assurez-vous que l'imprimante et le périphérique mobile partagent la même connexion réseau. Pour plus d'informations sur la configuration des paramètres sans fil de votre appareil mobile, reportez-vous à la documentation qui l'accompagne.

Impression à partir d'un périphérique mobile à l'aide du service d'impression Mopria

Le service d'impression Mopria® est une solution d'impression mobile pour les périphériques mobiles dotés d'Android version 4.4 ou ultérieure. Il vous permet d'imprimer directement sur n'importe quelle imprimante certifiée Mopria.

Remarque : Avant d'imprimer, assurez-vous que le service d'impression Mopria est activé.

- 1 Dans l'écran d'accueil de votre périphérique mobile, lancez une application compatible.
- 2 Appuyez sur **Imprimer**, puis sélectionnez l'imprimante.
- 3 Envoyez le travail d'impression.

Impression à partir d'un périphérique mobile à l'aide de Google Cloud Print

Google Cloud Print™ est un service d'impression mobile qui permet aux applications activées sur des périphériques mobiles d'imprimer sur n'importe quelle imprimante compatible Google Cloud Print.

- 1 Dans l'écran d'accueil de votre périphérique mobile, lancez une application activée.
- 2 Appuyez sur **Imprimer**, puis sélectionnez l'imprimante.
- 3 Envoyez le travail d'impression.

Impression à partir d'un périphérique mobile à l'aide d'AirPrint

AirPrint est une solution d'impression mobile qui vous permet d'imprimer directement à partir de périphériques Apple sur une imprimante certifiée AirPrint.

Remarques :

- Cette application est uniquement prise en charge sur certains périphériques Apple.
 - Cette application n'est prise en charge que sur certains modèles d'imprimantes.
- 1 Dans l'écran d'accueil de votre périphérique mobile, lancez une application compatible.
 - 2 Sélectionnez un élément à imprimer, puis appuyez sur l'icône Partager.
 - 3 Appuyez sur **Imprimer**, puis sélectionnez une imprimante.
 - 4 Imprimez le document.

Impression à partir d'un périphérique mobile à l'aide de Lexmark Mobile Print

Lexmark™ Mobile Print vous permet d'envoyer des documents ainsi que des images directement à votre périphérique Lexmark.

- 1 Ouvrez le document, puis envoyez-le ou partagez-le vers Lexmark Mobile Print.

Remarque : Il est possible que certaines applications tierces ne prennent pas en charge la fonction d'envoi ou de partage. Pour plus d'informations, reportez-vous à la documentation fournie avec l'application.

- 2 Sélectionner une imprimante.
- 3 Imprimez le document.

Impression de travaux confidentiels et suspendus

Stockage des travaux d'impression dans l'imprimante

1 A partir du panneau de commandes de l'imprimante, parcourez :

 > **Paramètres** >  > **Sécurité** >  > **Impression confidentielle** > Sélectionnez le type de travail d'impression.

Type de travail d'impression	Description
PIN non valide maximum	Limite le nombre de codes PIN non valides qu'il est possible de saisir. Remarque : Lorsque le nombre limite est atteint, les travaux d'impression correspondant au nom d'utilisateur et au code PIN sont supprimés.
Expiration des travaux confidentiels	Permet de conserver les travaux d'impression dans l'ordinateur jusqu'à ce que vous entriez le code PIN à partir du panneau de commandes de l'imprimante. Remarque : le code PIN est défini depuis l'ordinateur. Il doit comporter quatre chiffres compris entre 0 et 9.
Répéter. expir. travail	Permet d'imprimer et de stocker les travaux d'impression dans la mémoire de l'imprimante pour réimpression.
Vérifier expir. travail	Vous permet d'imprimer une copie du travail d'impression tandis que les autres copies sont conservées dans l'imprimante. Cette option permet de vérifier si la première copie est satisfaisante. Le travail d'impression est automatiquement supprimé de la mémoire de l'imprimante une fois que toutes les copies sont imprimées.
Différer expir. travail	Permet de stocker les travaux d'impression dans l'imprimante pour une impression ultérieure. Les travaux d'impression sont conservés jusqu'à ce que vous les supprimiez du menu Travaux suspendus.

Remarques :

- les travaux de type Confidentiel, Répéter, Différer et Vérifier l'impression sont supprimés si l'imprimante nécessite davantage de mémoire pour traiter des travaux suspendus supplémentaires.
- Vous pouvez configurer l'imprimante pour stocker les travaux d'impression dans sa mémoire jusqu'à ce que vous les démarriez à partir du panneau de commandes de l'imprimante.
- Tous les travaux d'impression que l'utilisateur peut lancer depuis l'imprimante sont appelés des *travaux suspendus*.

2 Appuyez sur .

Impression des tâches suspendues

1 Ouvrez la boîte de dialogue Imprimer dans le document que vous souhaitez imprimer.

2 Sélectionnez l'imprimante, puis procédez comme suit :

- Pour les utilisateurs Windows, cliquez sur **Propriétés** ou **Préférences**, puis cliquez sur **Imprimer et suspendre**.
- Pour les utilisateurs Macintosh, sélectionnez **Imprimer et suspendre**.

3 Sélectionnez le type de tâche d'impression.

4 Si nécessaire, attribuez un nom d'utilisateur.

- 5 Envoyez le travail d'impression.
- 6 Sur l'écran d'accueil de l'imprimante, sélectionnez **Travaux suspendus**.
- 7 Envoyez le travail d'impression.

Modification des paramètres d'impression confidentielle

- 1 Ouvrez un navigateur Web, puis tapez l'adresse IP de l'imprimante dans le champ d'adresse.

Remarques :

- Voir l'adresse IP de l'imprimante sur l'écran d'accueil. L'adresse IP apparaît sous la forme de quatre séries de chiffres séparées par des points, par exemple 123.123.123.123.
- Si vous utilisez un serveur proxy, désactivez-le temporairement pour charger correctement la page Web.

- 2 Cliquez sur **Paramètres** > **Sécurité** > **Configuration des impressions confidentielles**.
- 3 Modifiez les paramètres :
 - Définissez un nombre maximum de tentatives de saisie du code PIN. Lorsqu'un utilisateur dépasse ce nombre de tentatives, tous ses travaux d'impression sont supprimés.
 - Définissez un délai d'expiration pour les travaux d'impression confidentiels. Lorsqu'un utilisateur n'imprime pas ses travaux dans le délai imparti, ceux-ci sont supprimés.
- 4 Cliquez sur **Envoyer** pour enregistrer les paramètres modifiés.

Impression de pages d'informations

Impression de la liste des échantillons de polices

- 1 A partir du panneau de commandes de l'imprimante, parcourez :



 > **Paramètres** >  > **Rapports** >  > **Impression polices**

- 2 Appuyez sur la flèche vers le haut ou vers le bas pour sélectionner un paramètre de police.
- 3 Appuyez sur .

Remarque : Les polices PDS n'apparaissent que lorsque le flux de données PDS est activé.

Annulation d'une tâche d'impression

Annulation d'un travail d'impression depuis le panneau de commandes de l'imprimante

- 1 Dans le panneau de commandes de l'imprimante, appuyez sur .
- 2 Lorsqu'une liste de travaux d'impression apparaît, sélectionnez le travail à annuler, puis appuyez sur .

3 Appuyez sur  pour revenir à l'écran d'accueil.

Annulation d'un travail d'impression depuis l'ordinateur

- 1** Selon le système d'exploitation, effectuez l'une des opérations suivantes :
 - Ouvrez le dossier Imprimantes, puis sélectionnez votre imprimante.
 - Dans Préférences système du menu Pomme, naviguez jusqu'à votre imprimante.
- 2** Sélectionnez le travail d'impression à annuler.

Copie

Dispositif d'alimentation automatique de documents (DAA)



Utilisez le DAA pour les documents de plusieurs pages.

Remarque : Le DAA ne numérise qu'un seul côté de la page.

Vitre du scanner



Utilisez la vitre du scanner pour les documents d'une page, les pages de livres, les petits éléments (tels que des cartes postales ou des photos), les transparents, le papier photo ou les supports fins (tels que des coupures de magazines).

Faire des copies

Réalisation d'une copie rapide

- 1 Chargez un document original face imprimée vers le haut, bord court d'abord dans le bac du dispositif d'alimentation automatique ou face imprimée vers le bas sur la vitre du scanner.

Remarques :

- Ne chargez pas de cartes postales, de photos, d'images trop petites, de transparents, de papier photo ou de supports trop fins (tels qu'une coupure de magazine) dans le bac du dispositif d'alimentation automatique. Placez ces éléments sur la vitre du scanner.
- Le voyant du dispositif d'alimentation automatique s'allume lorsque le papier est correctement chargé.

- 2 Si vous chargez un document dans le bac du dispositif d'alimentation automatique, ajustez les guides papier.

Remarque : Pour éviter d'obtenir une image coupée, vérifiez que le format du document original et de la copie sont identiques.

- 3 Appuyez sur la touche  du panneau de commandes de l'imprimante.

Copie à l'aide du chargeur automatique de documents

- 1 Chargez un document original face imprimée vers le haut, bord court d'abord dans le bac du dispositif d'alimentation automatique.

Remarques :

- Ne chargez pas de cartes postales, de photos, d'images trop petites, de transparents, de papier photo ou de supports trop fins (tels qu'une coupure de magazine) dans le bac du dispositif d'alimentation automatique. Placez ces éléments sur la vitre du scanner.
- Le voyant du DAA s'allume lorsque le papier est correctement chargé.

2 Ajustez les guide-papier.

3 Dans le panneau de commandes de l'imprimante, utilisez le pavé numérique pour entrer le nombre de copies, puis appuyez sur .

Copie à partir de la vitre du scanner

1 Posez un document sur la vitre du scanner dans le coin supérieur gauche.

2 Dans le panneau de commandes de l'imprimante, utilisez le pavé numérique pour entrer le nombre de copies, puis appuyez sur .

Remarque : Si vous souhaitez numériser un autre document, placez-le sur la vitre du scanner, appuyez sur la flèche gauche ou droite pour faire défiler jusqu'à **Numériser la page suivante**, puis appuyez sur .

3 Appuyez sur la flèche gauche ou droite pour faire défiler jusqu'à **Terminer le travail**, puis appuyez sur .

Copie de photos

1 Placez une photo face imprimée vers le bas, sur la vitre du scanner et dans l'angle supérieur gauche.

2 A partir du panneau de commandes de l'imprimante, allez sur :

 > **Copier** >  > **Type de contenu** > **Photo**

3 Dans le menu Source de contenu, choisissez le paramètre qui décrit le mieux la photo d'origine, puis appuyez sur .

Remarque : Si vous souhaitez copier une autre photo, placez-la sur la vitre du scanner, appuyez sur la flèche gauche ou droite pour faire défiler jusqu'à **Numériser la page suivante**, puis appuyez sur .

4 Appuyez sur la flèche gauche ou droite pour faire défiler jusqu'à **Terminer le travail**, puis appuyez sur .

Des copies sur des supports spéciaux

Copie sur transparents

- 1 Chargez un document original face imprimée vers le haut, bord court d'abord dans le bac du dispositif d'alimentation automatique ou face imprimée vers le bas sur la vitre du scanner.

Remarques :



- Ne chargez pas de cartes postales, de photos, d'images trop petites, de transparents, de papier photo ou de supports trop fins (tels qu'une coupure de magazine) dans le bac du dispositif d'alimentation automatique. Placez ces éléments sur la vitre du scanner.
- Le voyant du DAA s'allume lorsque le papier est correctement chargé.

- 2 Si vous chargez un document dans le bac du dispositif d'alimentation automatique, ajustez les guides papier.

- 3 A partir du panneau de commandes de l'imprimante, allez sur :

 > **Copier** >  > **Copier à partir de** > sélectionnez le format du document d'origine

- 4 Accédez à :

Copier vers >  > sélectionnez le tiroir qui renferme les transparents >  > sélectionnez le nombre de copies ou saisissez un nombre sur le pavé numérique > 

- 5 S'il n'y a des transparents dans aucun tiroir, procédez comme suit :

- a Accédez à :

Copier vers >  > **Dispositif d'alimentation manuelle** >  > sélectionnez le format des transparents >  > **Transparent** > 

- b Chargez les transparents dans le dispositif d'alimentation polyvalent, puis appuyez sur .

Remarque : Si vous souhaitez copier un autre document, placez-le sur la vitre du scanner, appuyez sur la flèche gauche ou droite pour faire défiler jusqu'à **Numériser la page suivante**, puis appuyez sur

.

- 6 Appuyez sur la flèche gauche ou droite pour faire défiler jusqu'à **Terminer le travail**, puis appuyez sur .

Copie sur du papier à en-tête

- 1 Chargez un document original face imprimée vers le haut, bord court d'abord dans le bac du dispositif d'alimentation automatique ou face imprimée vers le bas sur la vitre du scanner.

Remarques :

- Ne chargez pas de cartes postales, de photos, d'images trop petites, de transparents, de papier photo ou de supports trop fins (tels qu'une coupure de magazine) dans le bac du dispositif d'alimentation automatique. Placez ces éléments sur la vitre du scanner.



- Le voyant du DAA s'allume lorsque le papier est correctement chargé.

2 Si vous chargez un document dans le bac du dispositif d'alimentation automatique, ajustez les guides papier.

3 A partir du panneau de commandes de l'imprimante, allez sur :

 > **Copier** >  > **Copier à partir de** > sélectionnez le format du document d'origine

4 Accédez à :

Copier vers >  > sélectionnez le tiroir qui renferme le papier à en-tête >  > sélectionnez le nombre de copies ou saisissez un nombre sur le pavé numérique > 

5 S'il n'y a du papier à en-tête dans aucun tiroir, procédez comme suit :

a Accédez à :

Copier vers >  > **Dispositif d'alimentation manuelle** >  > sélectionnez le format du papier à en-tête > **Papier à en-tête**

b Placez le papier à en-tête face à imprimer vers le haut, bord supérieur en premier dans le dispositif d'alimentation polyvalent, puis appuyez sur .

Remarque : Si vous souhaitez copier un autre document, placez-le sur la vitre du scanner, appuyez sur la flèche gauche ou droite pour faire défiler jusqu'à **Numériser la page suivante**, puis appuyez sur .

6 Appuyez sur la flèche gauche ou droite pour faire défiler jusqu'à **Terminer le travail**, puis appuyez sur .

Personnalisation des paramètres de copie

Copie dans un autre format

1 Chargez un document original face imprimée vers le haut, bord court d'abord dans le bac du dispositif d'alimentation automatique ou face imprimée vers le bas sur la vitre du scanner.

Remarques :



- Ne chargez pas de cartes postales, de photos, d'images trop petites, de transparents, de papier photo ou de supports trop fins (tels qu'une coupure de magazine) dans le bac du dispositif d'alimentation automatique. Placez ces éléments sur la vitre du scanner.
- Le voyant du DAA s'allume lorsque le papier est correctement chargé.

2 Si vous chargez un document dans le bac du dispositif d'alimentation automatique, ajustez les guides papier.

3 A partir du panneau de commandes de l'imprimante, allez sur :

 > **Copier** >  > **Copier à partir de** > sélectionnez le format d'origine

4 Accédez à :

Copier vers >  > sélectionnez le nouveau format de copie > sélectionnez le nombre de copies ou saisissez un nombre sur le pavé numérique > 

Remarque : Si vous souhaitez copier un autre document, placez-le sur la vitre du scanner, appuyez sur la flèche gauche ou droite pour faire défiler jusqu'à **Numériser la page suivante**, puis appuyez sur .

5 Appuyez sur la flèche gauche ou droite pour faire défiler jusqu'à **Terminer le travail**, puis appuyez sur .

Copie avec sélection du tiroir pour le papier

1 Chargez un document original face imprimée vers le haut, bord court d'abord dans le bac du dispositif d'alimentation automatique ou face imprimée vers le bas sur la vitre du scanner.

Remarques :



- Ne chargez pas de cartes postales, de photos, d'images trop petites, de transparents, de papier photo ou de supports trop fins (tels qu'une coupure de magazine) dans le bac du dispositif d'alimentation automatique. Placez ces éléments sur la vitre du scanner.
- Le voyant du DAA s'allume lorsque le papier est correctement chargé.

2 Si vous chargez un document dans le bac du dispositif d'alimentation automatique, ajustez les guides papier.

3 A partir du panneau de commandes de l'imprimante, allez sur :

 > **Copier** >  > **Copier à partir de** > sélectionnez le format du document d'origine

4 Accédez à :

Copier vers >  > sélectionnez le tiroir qui renferme le papier du format et du type souhaités >  > sélectionnez le nombre de copies ou saisissez un nombre sur le pavé numérique > 

5 Si aucun tiroir ne renferme du papier de format et de type souhaités, procédez comme suit :

a Accédez à :

Copier vers >  > **Dispositif d'alimentation manuelle** >  > sélectionnez le format de papier > 
> sélectionnez le type de papier > 

b Chargez du papier de format et de type souhaités dans le dispositif d'alimentation polyvalent, puis appuyez sur .

Remarque : Si vous souhaitez copier un autre document, placez-le sur la vitre du scanner, appuyez sur la flèche gauche ou droite pour faire défiler jusqu'à **Numériser la page suivante**, puis appuyez sur .

6 Appuyez sur la flèche gauche ou droite pour faire défiler jusqu'à **Terminer le travail**, puis appuyez sur .

Réduction ou agrandissement de copies

Les copies peuvent être mises à l'échelle, de 25 % à 400 % du format du document d'origine.



- 1 Chargez un document original face imprimée vers le haut, bord court d'abord dans le bac du dispositif d'alimentation automatique ou face imprimée vers le bas sur la vitre du scanner.

Remarques :

- Ne chargez pas de cartes postales, de photos, d'images trop petites, de transparents, de papier photo ou de supports trop fins (tels qu'une coupure de magazine) dans le bac du dispositif d'alimentation automatique. Placez ces éléments sur la vitre du scanner.
- Le voyant du DAA s'allume lorsque le papier est correctement chargé.

- 2 Si vous chargez un document dans le bac du dispositif d'alimentation automatique, ajustez les guides papier.

- 3 A partir du panneau de commandes de l'imprimante, allez sur :

 > **Copier** >  > **Mettre à l'échelle** > réglez l'échelle > sélectionnez le nombre de copies ou saisissez un nombre sur le pavé numérique > 

Remarque : Si vous souhaitez copier un autre document, placez-le sur la vitre du scanner, appuyez sur la flèche gauche ou droite pour faire défiler jusqu'à **Numériser la page suivante**, puis appuyez sur

.

- 4 Appuyez sur la flèche gauche ou droite pour faire défiler jusqu'à **Terminer le travail**, puis appuyez sur .

Eclaircissement ou assombrissement d'une copie



- 1 Chargez un document d'origine face imprimée vers le haut, bord court d'abord dans le tiroir du DAA ou face imprimée vers le bas sur la vitre du scanner, dans le coin supérieur gauche.

Remarques :

- Ne chargez pas de cartes postales, de photos, d'images trop petites, de transparents, de papier photo ou de supports trop fins (tels qu'une coupure de magazine) dans le bac du dispositif d'alimentation automatique. Placez ces éléments sur la vitre du scanner.
- Le voyant du DAA s'allume lorsque le papier est correctement chargé.

- 2 Si vous chargez un document dans le bac du dispositif d'alimentation automatique, ajustez les guides papier.

- 3 A partir du panneau de commandes de l'imprimante, allez sur :

 > **Copier** >  > **Luminosité** > réglez la luminosité > sélectionnez le nombre de copies ou saisissez un nombre sur le pavé numérique > 

Remarque : Si vous souhaitez copier un autre document, placez-le sur la vitre du scanner, appuyez sur la flèche gauche ou droite pour faire défiler jusqu'à **Numériser la page suivante**, puis appuyez sur

.

- 4 Appuyez sur la flèche gauche ou droite pour faire défiler jusqu'à **Terminer le travail**, puis appuyez sur .

Réglage de la qualité des copies

1 Chargez un document original face imprimée vers le haut, bord court d'abord dans le bac du dispositif d'alimentation automatique ou face imprimée vers le bas sur la vitre du scanner.

Remarques :

- Ne chargez pas de cartes postales, de photos, d'images trop petites, de transparents, de papier photo ou de supports trop fins (tels qu'une coupure de magazine) dans le bac du dispositif d'alimentation automatique. Placez ces éléments sur la vitre du scanner.
- Le voyant du DAA s'allume lorsque le papier est correctement chargé.

2 Si vous chargez un document dans le bac du dispositif d'alimentation automatique, ajustez les guides papier.

3 A partir du panneau de commandes de l'imprimante, allez sur :

 > **Copier** >  > **Type de contenu** > sélectionnez le type de contenu du document d'origine.

4 Appuyez sur la touche gauche ou droite pour faire défiler jusqu'à une des options suivantes :

- **Texte** : le document d'origine contient essentiellement du texte ou des illustrations.
- **Texte/Photo** : le document d'origine associe du texte et des graphiques ou des photos.
- **Photo** : le document d'origine comporte essentiellement une photo ou une image.
- **Graphique** : le document original comporte essentiellement des graphiques professionnels, tels que des diagrammes à secteurs, des diagrammes à barres et des animations.

5 Appuyez sur la touche haut ou bas jusqu'à ce que **Source du contenu** apparaisse, puis appuyez sur la touche gauche ou droite pour faire défiler jusqu'à une des options suivantes :

- **Laser couleur** : le document d'origine a été imprimé à l'aide d'une imprimante laser couleur.
- **Jet d'encre** : le document d'origine a été imprimé à l'aide d'une imprimante jet d'encre.
- **Magazine** : le document d'origine est extrait d'un magazine.
- **Presse** : le document d'origine est extrait de presse.
- **Laser Noir et blanc** : le document d'origine a été imprimé à l'aide d'une imprimante laser monochrome.
- **Photo/Film** : le document d'origine est une photo tirée d'un film.
- **Journal** : le document d'origine est extrait d'un journal.
- **Autre** : le document d'origine a été imprimé à l'aide d'une autre imprimante ou d'une imprimante inconnue.

6 Sélectionnez le nombre de copies ou saisissez un nombre sur le pavé numérique, puis appuyez sur .

Remarque : Si vous souhaitez copier un autre document, placez-le sur la vitre du scanner, appuyez sur la flèche gauche ou droite pour faire défiler jusqu'à **Numériser la page suivante**, puis appuyez sur

.

7 Appuyez sur la flèche gauche ou droite pour faire défiler jusqu'à **Terminer le travail**, puis appuyez sur .

Assemblage de copies

Lorsque vous imprimez un document en plusieurs exemplaires, vous pouvez choisir d'imprimer chaque exemplaire en suivant l'ordre des pages (triées) ou d'imprimer les copies par groupes de pages (non triées).



Pour sélectionner un paramètre Assemblage :



- 1 Chargez un document original face imprimée vers le haut, bord court d'abord dans le bac du dispositif d'alimentation automatique ou face imprimée vers le bas sur la vitre du scanner.

Remarques :

- Ne chargez pas de cartes postales, de photos, d'images trop petites, de transparents, de papier photo ou de supports trop fins (tels qu'une coupure de magazine) dans le bac du dispositif d'alimentation automatique. Placez ces éléments sur la vitre du scanner.
- Le voyant du DAA s'allume lorsque le papier est correctement chargé.

- 2 Si vous chargez un document dans le bac du dispositif d'alimentation automatique, ajustez les guides papier.

- 3 A partir du panneau de commandes de l'imprimante, allez sur :

 > **Copier** >  > **Assemblage** > sélectionnez le paramètre d'assemblage souhaité > sélectionnez le nombre de copies ou saisissez un nombre sur le pavé numérique > 

Remarque : Si vous souhaitez copier un autre document, placez-le sur la vitre du scanner, appuyez sur la flèche gauche ou droite pour faire défiler jusqu'à **Numériser la page suivante**, puis appuyez sur

.

- 4 Appuyez sur la flèche gauche ou droite pour faire défiler jusqu'à **Terminer le travail**, puis appuyez sur .

Insertion de feuilles de séparation entre les copies

- 1 Chargez un document original face imprimée vers le haut, bord court d'abord dans le bac du dispositif d'alimentation automatique ou face imprimée vers le bas sur la vitre du scanner.

Remarques :

- Ne chargez pas de cartes postales, de photos, d'images trop petites, de transparents, de papier photo ou de supports trop fins (tels qu'une coupure de magazine) dans le bac du dispositif d'alimentation automatique. Placez ces éléments sur la vitre du scanner.
- Le voyant du DAA s'allume lorsque le papier est correctement chargé.

- 2 Si vous chargez un document dans le bac du dispositif d'alimentation automatique, ajustez les guides papier.

- 3 A partir du panneau de commandes de l'imprimante, allez sur :

 > **Copier** >  > **Feuilles de séparation**

- 4 Sélectionnez **Entre les copies**, **Entre les travaux**, **Entre les pages** ou **Désactivé**.

5 Sélectionnez le nombre de copies ou saisissez un nombre sur le pavé numérique, puis appuyez sur .

Remarque : Si vous souhaitez copier un autre document, placez-le sur la vitre du scanner, appuyez sur la flèche gauche ou droite pour faire défiler jusqu'à **Numériser la page suivante**, puis appuyez sur

.

6 Appuyez sur la flèche gauche ou droite pour faire défiler jusqu'à **Terminer le travail**, puis appuyez sur .

Copie de plusieurs pages sur une feuille

Pour économiser du papier, vous pouvez copier 2 ou 4 pages d'un document de plusieurs pages sur une seule feuille de papier.

Remarques :

- Vérifiez si Lettre, Légal, A4 ou JIS B5 est défini comme format de papier.
- La taille de la copie doit être définie sur 100 %.

1 Chargez un document original face imprimée vers le haut, bord court d'abord dans le bac du dispositif d'alimentation automatique ou face imprimée vers le bas sur la vitre du scanner.

Remarques :

- Ne chargez pas de cartes postales, de photos, d'images trop petites, de transparents, de papier photo ou de supports trop fins (tels qu'une coupure de magazine) dans le bac du dispositif d'alimentation automatique. Placez ces éléments sur la vitre du scanner.
- Le voyant du DAA s'allume lorsque le papier est correctement chargé.

2 Si vous chargez un document dans le bac du dispositif d'alimentation automatique, ajustez les guides papier.

3 A partir du panneau de commandes de l'imprimante, allez sur :

 > **Copier** >  > **Economiseur de papier** > sélectionnez le paramètre souhaité

4 Sélectionnez **Désactivé**, **Portrait 2 par page**, **Paysage 2 par page**, **Portrait 4 par page** ou **Paysage 4 par page**.

5 Sélectionnez le nombre de copies ou saisissez un nombre sur le pavé numérique, puis appuyez sur .

Remarque : Si vous souhaitez copier un autre document, placez-le sur la vitre du scanner, appuyez sur la flèche gauche ou droite pour faire défiler jusqu'à **Numériser la page suivante**, puis appuyez sur

.

6 Appuyez sur la flèche gauche ou droite pour faire défiler jusqu'à **Terminer le travail**, puis appuyez sur .

Disposition d'informations sur les copies

Insertion d'un message de fond de page sur chaque page

1 Chargez un document original face imprimée vers le haut, bord court d'abord dans le bac du dispositif d'alimentation automatique ou face imprimée vers le bas sur la vitre du scanner.

Remarques :

- Ne chargez pas de cartes postales, de photos, d'images trop petites, de transparents, de papier photo ou de supports trop fins (tels qu'une coupure de magazine) dans le bac du dispositif d'alimentation automatique. Placez ces éléments sur la vitre du scanner.
- Le voyant du DAA s'allume lorsque le papier est correctement chargé.

2 Si vous chargez un document dans le bac du dispositif d'alimentation automatique, ajustez les guides papier.

3 A partir du panneau de commandes de l'imprimante, allez sur :

 > **Copier** >  > **Fond de page** > sélectionnez le message de fond de page souhaité

4 Sélectionnez **Désactivé**, **Confidentiel**, **Copie**, **Brouillon**, **Urgent** ou **Personnalisé**.

5 Sélectionnez le nombre de copies ou saisissez un nombre sur le pavé numérique, puis appuyez sur .

Remarque : Si vous souhaitez copier un autre document, placez-le sur la vitre du scanner, appuyez sur la flèche gauche ou droite pour faire défiler jusqu'à **Numériser la page suivante**, puis appuyez sur

.

6 Appuyez sur la flèche gauche ou droite pour faire défiler jusqu'à **Terminer le travail**, puis appuyez sur .

Annulation d'une copie

Annulation d'un travail de copie à partir du panneau de commandes de l'imprimante

1 Dans le panneau de commandes de l'imprimante, appuyez sur .

2 Lorsqu'une liste de travaux de copie apparaît, sélectionnez le travail à annuler, puis appuyez sur .

3 Appuyez sur  pour revenir à l'écran d'accueil.

Présentation des options de copie

Copies

Cette option vous permet de définir le nombre de copies à imprimer.

Copier à partir de

Cette option ouvre un écran dans lequel vous pouvez sélectionner le format de papier du document d'origine.

- Pour afficher le format de papier approprié au document d'origine, appuyez sur la flèche gauche ou droite, puis appuyez sur **OK**.
- Pour copier un document d'origine contenant différents formats de papier de même largeur, appuyez sur la flèche gauche ou droite afin de sélectionner **Formats différents**, puis appuyez sur **OK**.

Copier vers

Cette option permet de sélectionner le format et le type de papier d'impression pour vos copies.

- Pour afficher le format et le type appropriés au papier chargé dans le bac ou l'alimentateur, appuyez sur la flèche gauche ou droite, puis appuyez sur **OK**.
- Si les paramètres de « Copier de » et « Copier vers » diffèrent, l'imprimante règle automatiquement le paramètre de mise à l'échelle pour adapter le format.
- Si le type ou le format de papier que vous souhaitez utiliser n'est pas chargé dans un des tiroirs, appuyez sur la flèche gauche ou droite pour faire défiler jusqu'à **Chargeur manuel**, appuyez sur **OK**, puis insérez le papier manuellement dans le dispositif d'alimentation manuelle ou le dispositif d'alimentation polyvalent.
- Pour que chaque copie corresponde au format de papier du document d'origine, réglez « Copie vers » sur Adaptation auto du format. Si un format de papier correspondant n'est pas chargé dans un des tiroirs, le message **Format de papier introuvable** s'affiche et vous êtes invité à charger du papier dans un tiroir, dans le dispositif d'alimentation manuelle ou dans le dispositif d'alimentation polyvalent.

Mettre à l'échelle

Cette option vous permet de réduire ou d'agrandir le document, de 25 à 400 % de sa taille d'origine. Vous pouvez également définir une échelle automatique.

- Lorsque vous effectuez une copie vers un format de papier différent (par exemple, du format Légal au format Lettre), définissez les formats de papier « Copier à partir de » ou « Copier vers » sur une valeur automatique pour adapter l'échelle de l'image numérisée au format du document d'origine.
- Pour diminuer ou augmenter la valeur de 1 %, appuyez sur la flèche gauche ou droite du panneau de commandes de l'imprimante. Pour diminuer ou augmenter la valeur en continu, appuyez sur le bouton pendant au moins deux secondes.

Intensité

Cette option permet de régler l'intensité lumineuse (plus clair ou plus sombre) des copies par rapport aux documents originaux.

Assembler

Cette option permet d'imprimer les pages d'un travail d'impression dans un ordre défini, lors de l'impression de plusieurs exemplaires de ce document.

Type de contenu

Cette option vous permet de définir le type de document d'origine.

Les types de contenu suivants sont disponibles :

- **Graphique** : le document original comporte essentiellement des graphiques professionnels, tels que des diagrammes à secteurs, des diagrammes à barres et des animations.
- **Photo** : le document d'origine comporte essentiellement une photo ou une image.
- **Texte** : le document d'origine contient essentiellement du texte ou des illustrations.
- **Texte/Photo** : le document d'origine associe du texte, des graphiques et des photos.

Source de contenu

Cette option vous permet de définir le document d'origine.

Les sources de contenu suivantes sont disponibles :

- **Laser couleur** : le document d'origine a été imprimé à l'aide d'une imprimante laser couleur.
- **Laser Noir et blanc** : le document d'origine a été imprimé à l'aide d'une imprimante laser monochrome.
- **Jet d'encre** : le document d'origine a été imprimé à l'aide d'une imprimante jet d'encre.
- **Photo/Film** : le document d'origine est une photo tirée d'un film.
- **Magazine** : le document d'origine est extrait d'un magazine.
- **Journal** : le document d'origine est extrait d'un journal.
- **Presse** : le document d'origine a été imprimé à l'aide d'une presse à imprimer.
- **Autre** : le document d'origine a été imprimé à l'aide d'une autre imprimante ou d'une imprimante inconnue.

Couleur

Cette option vous permet de choisir l'option couleur ou monochrome pour la sortie de l'image numérisée.

Fond de page

Cette option permet de créer un filigrane (ou message) inséré sur le contenu de votre copie. Les paramètres disponibles sont : Confidentiel, Copie, Brouillon, Urgent et Personnalisé. Vous pouvez entrer un message personnalisé dans le champ « Entrez le texte superposé personnalisé, puis appuyez sur OK ». Le message apparaîtra grisé, en gros caractères sur chaque page.



Séparateurs

Cette option permet de placer une feuille de papier vierge entre chaque copie, impression, page, travail d'impression ou travail de copie. Les séparateurs peuvent être extraits d'un tiroir contenant du papier de couleur différente de celui utilisé pour les copies.

Economie papier

Cette option vous permet d'imprimer deux ou plusieurs pages d'un document d'origine sur la même page. L'option d'économie papier est aussi appelée impression de *n pages par feuille*, où *N* représente le nombre de pages. Par exemple, si l'option "2 pages par feuille" est définie, deux pages de votre document seront imprimées sur une seule feuille. Avec l'option "4 pages par feuille", quatre pages seront imprimées sur une seule feuille.

Envoi d'e-mails

Dispositif d'alimentation automatique de documents (DAA)	Vitre du scanner
 <p>Utilisez le DAA pour les documents de plusieurs pages.</p> <p>Remarque : Le DAA ne numérise qu'un seul côté de la page.</p>	 <p>Utilisez la vitre du scanner pour les documents d'une page, les pages de livres, les petits éléments (tels que des cartes postales ou des photos), les transparents, le papier photo ou les supports fins (tels que des coupures de magazines).</p>

Vous pouvez utiliser l'imprimante pour envoyer des documents scannés par e-mail à un ou plusieurs destinataires. Vous pouvez saisir l'adresse e-mail ou utiliser un numéro de raccourci pour envoyer un e-mail depuis l'imprimante.

Configuration de l'imprimante pour l'envoi d'e-mails

Configuration de la fonction d'e-mail

1 Ouvrez un navigateur Web, puis tapez l'adresse IP de l'imprimante dans le champ d'adresse.

Remarques :

- L'adresse IP de l'imprimante figure dans la section TCP/IP du menu Réseau/Ports. L'adresse IP apparaît sous la forme de quatre séries de chiffres séparées par des points, par exemple 123.123.123.123.
- Si vous utilisez un serveur proxy, désactivez-le temporairement pour charger correctement la page Web.

2 Cliquez sur **Paramètres** > **Paramètres du courrier électronique/FTP** > **Paramètres de courrier électronique**.

3 Entrez les informations qui conviennent, puis cliquez sur **Envoyer**.

Configuration des paramètres de courrier électronique

1 Ouvrez un navigateur Web, puis tapez l'adresse IP de l'imprimante dans le champ d'adresse.

Remarques :

- L'adresse IP de l'imprimante figure dans la section TCP/IP du menu Réseau/Ports. L'adresse IP apparaît sous la forme de quatre séries de chiffres séparées par des points, par exemple 123.123.123.123.
- Si vous utilisez un serveur proxy, désactivez-le temporairement pour charger correctement la page Web.

2 Cliquez sur **Paramètres > Paramètres du courrier électronique/FTP > Paramètres de courrier électronique**.

3 Entrez les informations qui conviennent, puis cliquez sur **Envoyer**.

Création d'un raccourci pour envoyer un e-mail

Création d'un raccourci de messagerie à l'aide d'Embedded Web Server

1 Ouvrez un navigateur Web, puis tapez l'adresse IP de l'imprimante dans le champ d'adresse.

Remarques :

- L'adresse IP de l'imprimante figure dans la section TCP/IP du menu Réseau/Ports. L'adresse IP apparaît sous la forme de quatre séries de chiffres séparées par des points, par exemple 123.123.123.123.
- Si vous utilisez un serveur proxy, désactivez-le temporairement pour charger correctement la page Web.

2 Cliquez sur **Paramètres > Gérer les raccourcis > Configuration des raccourcis de messagerie**.

3 Tapez le nom du raccourci, puis entrez l'adresse email.

Remarque : Si vous saisissez plusieurs adresses, séparez chacune d'elles à l'aide d'une virgule (,).

4 Réglez les paramètres de numérisation, le cas échéant.

5 Entrez un numéro de raccourci et cliquez sur **Ajouter**.

Si vous entrez un numéro déjà utilisé, vous êtes invité à en sélectionner un autre.



Envoi d'un document par e-mail

Envoi d'un e-mail à l'aide d'un numéro de raccourci

1 Chargez un document original face imprimée vers le haut, bord court d'abord dans le bac du dispositif d'alimentation automatique ou face imprimée vers le bas sur la vitre du scanner.

Remarques :

- Ne chargez pas de cartes postales, de photos, d'images trop petites, de transparents, de papier photo ou de supports trop fins (tels qu'une coupure de magazine) dans le bac du dispositif d'alimentation automatique. Placez ces éléments sur la vitre du scanner.

- Le voyant du DAA s'allume lorsque le papier est correctement chargé.
- 2 Si vous chargez un document dans le bac du dispositif d'alimentation automatique, ajustez les guide-papier.
 - 3 Appuyez sur #, entrez le numéro de raccourci à l'aide du pavé numérique, puis appuyez sur .
 - 4 Appuyez sur .

Envoi d'un courrier électronique à partir du panneau de commandes de l'imprimante

- 1 Chargez un document original face imprimée vers le haut, bord court d'abord dans le bac du dispositif d'alimentation automatique ou face imprimée vers le bas sur la vitre du scanner.

Remarques :

- Ne chargez pas de cartes postales, de photos, d'images trop petites, de transparents, de papier photo ou de supports trop fins (tels qu'une coupure de magazine) dans le bac du dispositif d'alimentation automatique. Placez ces éléments sur la vitre du scanner.
 - Le voyant du DAA s'allume lorsque le papier est correctement chargé.
- 2 Si vous chargez un document dans le bac du dispositif d'alimentation automatique, ajustez les guides papier.
 - 3 Dans le panneau de commandes de l'imprimante, utilisez les flèches haut et bas pour accéder à l'option **Raccourcis**, puis appuyez sur .
 - 4 Appuyez sur **Raccourcis de courrier électronique** >  > sélectionnez le nom du destinataire >  ou .



Remarque : Les raccourcis ne peuvent être créés qu'avec Embedded Web Server.

Annulation d'un email

Appuyez sur la touche  du panneau de commandes de l'imprimante.

Numérisation

Numérisation vers une adresse FTP

Dispositif d'alimentation automatique de documents (DAA)	Vitre du scanner
	
<p>Utilisez le DAA pour les documents de plusieurs pages.</p> <p>Remarque : Le DAA ne numérise qu'un seul côté de la page.</p>	<p>Utilisez la vitre du scanner pour les documents d'une page, les pages de livres, les petits éléments (tels que des cartes postales ou des photos), les transparents, le papier photo ou les supports fins (tels que des coupures de magazines).</p>

Le scanner vous permet de numériser directement les documents vers un serveur FTP (File Transfer Protocol). Une seule adresse FTP à la fois peut être envoyée au serveur.

Une fois la destination FTP configurée par la personne chargée de l'assistance technique, le nom de la destination est disponible en tant que numéro de raccourci ou est répertorié dans une liste en tant que profil sous l'icône Travaux suspendus. Une destination FTP peut également être une autre imprimante PostScript.

Création de raccourcis

Plutôt que d'entrer l'adresse complète du site FTP sur le panneau de commandes de l'imprimante chaque fois que vous souhaitez envoyer un document vers le serveur FTP, vous pouvez créer une destination permanente vers le site FTP et lui attribuer un numéro de raccourci. Vous pouvez créer des numéros de raccourci de deux manières différentes : Utilisation d'Embedded Web Server ou de l'écran tactile de l'imprimante

Création d'un raccourci FTP à l'aide d'Embedded Web Server

- 1 Ouvrez un navigateur Web, puis tapez l'adresse IP de l'imprimante dans le champ d'adresse.

Remarques :

- L'adresse IP de l'imprimante figure dans la section TCP/IP du menu Réseau/Ports. L'adresse IP apparaît sous la forme de quatre séries de chiffres séparées par des points, par exemple 123.123.123.123.

- Si vous utilisez un serveur proxy, désactivez-le temporairement pour charger correctement la page Web.

2 Accédez à :

Paramètres > zone Autres paramètres > **Gérer les raccourcis** > **Configuration des raccourcis FTP**

3 Entrez les informations appropriées.

Remarque : Un mot de passe peut vous être demandé. Si vous n'avez ni ID, ni mot de passe, contactez votre technicien de support système.

4 Entrez un numéro de raccourci.

Si vous entrez un numéro déjà utilisé, vous êtes invité à en sélectionner un autre.

5 Cliquez sur **Ajouter**.

Numérisation vers une adresse FTP

Numérisation vers une adresse FTP à l'aide d'un numéro de raccourci

1 Chargez un document original face imprimée vers le haut, bord court d'abord dans le bac du dispositif d'alimentation automatique ou face imprimée vers le bas sur la vitre du scanner.

Remarques :

- Ne chargez pas de cartes postales, de photos, d'images trop petites, de transparents, de papier photo ou de supports trop fins (tels qu'une coupure de magazine) dans le bac du dispositif d'alimentation automatique. Placez ces éléments sur la vitre du scanner.
- Le voyant du DAA s'allume lorsque le papier est correctement chargé.

2 Si vous chargez un document dans le bac du dispositif d'alimentation automatique, ajustez les guide-papier.

3 Sur le panneau de commandes de l'imprimante, appuyez sur **#**, puis entrez le numéro de raccourci FTP.

4 Appuyez sur .

Numérisation vers une adresse FTP à partir du panneau de commandes de l'imprimante

1 Chargez un document original face imprimée vers le haut, bord court d'abord dans le bac du dispositif d'alimentation automatique ou face imprimée vers le bas sur la vitre du scanner.

Remarques :

- Ne chargez pas de cartes postales, de photos, d'images trop petites, de transparents, de papier photo ou de supports trop fins (tels qu'une coupure de magazine) dans le bac du dispositif d'alimentation automatique. Placez ces éléments sur la vitre du scanner.
- Le voyant du DAA s'allume lorsque le papier est correctement chargé.

2 Si vous chargez un document dans le bac du dispositif d'alimentation automatique, ajustez les guides papier.

3 Dans le panneau de commandes de l'imprimante, utilisez les flèches haut et bas pour accéder à l'option **Raccourcis**, puis appuyez sur **OK**.

4 Appuyez sur **Raccourcis de courrier électronique** > **OK** > sélectionnez le nom du destinataire > **OK** ou .

Remarque : Les raccourcis ne peuvent être créés qu'avec Embedded Web Server.

Numérisation vers un ordinateur

Dispositif d'alimentation automatique de documents (DAA)	Vitre du scanner
	
<p>Utilisez le DAA pour les documents de plusieurs pages. Remarque : Le DAA ne numérise qu'un seul côté de la page.</p>	<p>Utilisez la vitre du scanner pour les pages seules, les petits éléments (comme les cartes postales ou les photos), les transparents, le papier photo ou les supports fins (tels que les coupures de magazine).</p>

Le scanner vous permet de numériser directement des documents sur un ordinateur. L'ordinateur ne doit pas nécessairement être connecté directement à l'imprimante pour que vous puissiez recevoir des images durant la numérisation. Vous pouvez renumériser vers l'ordinateur en créant un profil de numérisation et en téléchargeant ensuite le profil sur l'imprimante.

Numérisation vers un ordinateur

1 Ouvrez un navigateur Web, puis tapez l'adresse IP de l'imprimante dans le champ d'adresse.

Remarques :

- L'adresse IP de l'imprimante figure dans la section TCP/IP du menu Réseau/Ports. L'adresse IP apparaît sous la forme de quatre séries de chiffres séparées par des points, par exemple 123.123.123.123.
- Si vous utilisez un serveur proxy, désactivez-le temporairement pour charger correctement la page Web.

2 Cliquez sur **Profil de numérisation** > **Créer un profil de numérisation**.

3 Sélectionnez vos paramètres de numérisation, puis cliquez sur **Suivant**.

4 Sélectionnez un emplacement sur votre ordinateur vers lequel vous souhaitez enregistrer le fichier numérisé de sortie.

5 Saisissez un nom de numérisation.

Le nom de numérisation est le nom qui apparaît dans la liste des profils de numérisation de l'affichage.

6 Cliquez sur **Envoyer**.

7 Passez en revue les instructions de l'écran de profil de numérisation.

Un numéro de raccourci est automatiquement attribué lorsque vous cliquez sur **Envoyer**. Vous pouvez utiliser ce numéro de raccourci lorsque vous êtes prêt à numériser vos documents.

a Chargez un document original face imprimée vers le haut, bord court d'abord dans le bac du dispositif d'alimentation automatique ou face imprimée vers le bas sur la vitre du scanner.

Remarques :

- Ne chargez pas de cartes postales, de photos, d'images trop petites, de transparents, de papier photo ou de supports trop fins (tels qu'une coupure de magazine) dans le bac du dispositif d'alimentation automatique. Placez ces éléments sur la vitre du scanner.
- Le voyant du DAA s'allume lorsque le papier est correctement chargé.

b Si vous chargez un document dans le bac du dispositif d'alimentation automatique, ajustez les guides papier.

c Sur le panneau de commandes de l'imprimante, appuyez sur **#** et tapez le numéro de raccourci à l'aide du pavé numérique, puis appuyez sur la touche haut ou bas pour faire défiler jusqu'à **Travaux en attente**, puis appuyez sur la touche haut ou bas pour faire défiler jusqu'à **Profils**.

Une fois que vous avez entré le numéro de raccourci, le scanner numérise et envoie le document dans le répertoire ou à le programme que vous avez spécifié. Si vous avez sélectionné **Profils** sur le panneau de commandes de l'imprimante, recherchez votre raccourci dans la liste.

8 Consultez le fichier sur l'ordinateur.

Le fichier de sortie est enregistré dans l'emplacement ou lancé dans le programme indiqué.

Présentation des menus de l'imprimante

Liste des menus

Menu fournitures	Menu Papier	Rapports	Réseau/Ports
Cartouche cyan	Source par défaut	Page des paramètres de menus	NIC actif
Cartouche magenta	Format/Type papier	Statistiques du périphérique	Réseau standard ou Réseau [x]
Cartouche jaune	Changer format	Page de configuration du réseau	USB standard
Cartouche noire	Texture du papier	Page de configuration du réseau [x]	Configuration de la SMTP - Ajouter
Bouteille de récupération de toner	Grammage du papier	Liste des raccourcis	
Kit trait. image	Chargement du papier types personnalisés	Raccourcis de copie	
Kit de maintenance	Formats de numérisation personnalisés	Raccourcis des courriers électroniques	
	Configuration générale	Raccourcis FTP	
		Liste des profils	
		Imprimer polices	
		Imprimer répertoire	
		Imprimer démo	
		Rapport d'inventaire	
		Résumé du journal des événements	
Sécurité	Paramètres	Aide	Menu Carte option
Impression confidentielle	Paramètres généraux	Imprimer tous les guides	[index de chaque DLE installé]
Journal d'audit de sécurité	Paramètres de copie	Guide de copie	
Définir la date et l'heure	Paramètres de messagerie	Guide du courrier électronique	
	Paramètres FTP	Guide FTP	
	Paramètres d'impression	Qualité couleur	
		Guide des défauts d'impression	
		Guide d'information	
		Guide des fournitures	

Menu Fournitures

Utilisez	Pour
Cartouche cyan	Afficher l'état des cartouches de toner, qui peut être l'un des suivants : 1er avertissement Faible Non valide Proche Fin de vie Remplacer Manquante Défectueuse &OK Non pris en charge
Cartouche magenta	
Cartouche jaune	
Cartouche noire	

Utilisez	Pour
Bouteille de récupération de toner Presque pleine Remplacer Manquante &OK	Afficher l'état de la bouteille de récupération de toner.
Kit trait. image &OK Remplacer le kit de traitement d'images noir et blanc Remplacer le kit de traitement d'images en couleur	Afficher l'état du kit de traitement d'images.
Kit de maintenance &OK Remplacer	Afficher l'état du kit de maintenance.

Menu papier

Alimentation par défaut, menu

Utiliser	Pour
Alimentation par défaut Tiroir [x] Chargeur MF Papier manuel Enveloppe manuelle	Indiquer l'alimentation papier par défaut pour tous les travaux d'impression. Remarques : <ul style="list-style-type: none"> • Le tiroir 1 (tiroir standard) correspond au paramètre usine. • Dans le menu Papier, définissez Configurer MF sur « Casette » pour que le chargeur MF s'affiche en tant que paramètre du menu. • Si vous avez chargé le même format et le même type de papier dans deux tiroirs et si les options Format papier et Type papier sont identiques, les tiroirs sont automatiquement liés. Lorsqu'un tiroir est vide, le papier de l'autre tiroir lié est utilisé pour l'impression.

Format/Type papier, menu

Utiliser	Pour
Format bac [x] A4 A5 JIS-B5 Lettre Légal Executive Oficio (Mexique) Folio Universal	Spécifiez le format du papier chargé dans chaque bac. Remarques : <ul style="list-style-type: none"> • Lettre US correspond au paramètre usine. A4 correspond au format international par défaut. • Si deux tiroirs contiennent du papier de même format et de même type, et s'ils possèdent les mêmes paramètres, ils sont automatiquement liés. Lorsqu'un bac est vide, le papier de l'autre bac lié est utilisé pour l'impression.
Remarque : Seuls les bacs et les chargeurs installés sont répertoriés dans ce menu.	

Utiliser	Pour
<p>Type bac [x]</p> <ul style="list-style-type: none"> Papier ordinaire Bristol Transparent Recyclé Etiquettes Glacé Papier de qualité Papier à en-tête Préimprimé Papier de couleur Papier léger Papier lourd Chiffon/grené Type perso [x] 	<p>Indiquer le type de papier chargé dans chaque bac d'alimentation.</p> <p>Remarques :</p> <ul style="list-style-type: none"> • Papier ordinaire correspond au paramètre usine pour Bac 1. Type perso [x] correspond au paramètre usine pour tous les autres bacs. • Le cas échéant, un nom défini par l'utilisateur s'affiche à la place de Type perso [x]. • Ce menu permet de configurer le chaînage automatique des bacs. • La transparence n'est prise en charge que dans le bac 250 feuilles.
<p>Format du dispositif d'alimentation polyvalent</p> <ul style="list-style-type: none"> A4 A5 A6 JIS B5 Lettre Légal Executive Oficio (Mexique) Folio Statement Universal Enveloppe 7 3/4 Enveloppe 9 Enveloppe 10 Enveloppe DL Enveloppe C5 Enveloppe B5 Autre enveloppe 	<p>Indiquez le format du papier chargé dans le dispositif d'alimentation polyvalent.</p> <p>Remarques :</p> <ul style="list-style-type: none"> • Lettre US correspond au paramètre usine. A4 correspond au format international par défaut. • L'élément du menu ne s'applique que quand le dispositif d'alimentation polyvalent est installé. • Le dispositif d'alimentation polyvalent ne détecte pas automatiquement le format du papier. La valeur pour le format du papier doit être définie.
<p>Remarque : Seuls les bacs et les chargeurs installés sont répertoriés dans ce menu.</p>	

Utiliser	Pour
<p>Type du dispositif d'alimentation polyvalent</p> <ul style="list-style-type: none"> Papier ordinaire Bristol Transparent Recyclé Glacé Etiquettes Papier de qualité Enveloppe Papier à en-tête Préimprimé Papier de couleur Papier léger Papier lourd Chiffon/grené Type perso [x] 	<p>Indiquer le format du papier chargé dans le chargeur multifonction.</p> <p>Remarque : Type perso [x] correspond au paramètre usine.</p>
<p>Format de papier manuel</p> <ul style="list-style-type: none"> A4 A5 A6 JIS B5 Lettre Légal Executive Oficio (Mexique) Folio Statement Universal 	<p>Indiquez le format du papier chargé manuellement.</p> <p>Remarque : Lettre US correspond au paramètre usine. A4 correspond au format international par défaut.</p>
<p>Type de papier manuel</p> <ul style="list-style-type: none"> Papier ordinaire Bristol Transparent Recyclé Glacé Etiquettes Papier de qualité Papier à en-tête Préimprimé Papier de couleur Papier léger Papier lourd Chiffon/grené Type perso [x] 	<p>Indiquer le type de papier chargé manuellement.</p> <p>Remarque : Papier ordinaire correspond au paramètre usine.</p>
<p>Remarque : Seuls les bacs et les chargeurs installés sont répertoriés dans ce menu.</p>	

Utiliser	Pour
Format d'enveloppe manuel Enveloppe 7 3/4 Enveloppe 9 Enveloppe 10 Enveloppe DL Enveloppe C5 Enveloppe B5 Autre enveloppe	Indiquer le format d'enveloppe chargé manuellement. Remarque : Enveloppe 10 correspond au format par défaut aux Etats-Unis. Enveloppe DL correspond au format international par défaut.
Type d'enveloppe manuel Enveloppe Type perso [x]	Indiquer le type d'enveloppe chargé manuellement. Remarque : Enveloppe correspond au paramètre usine.
Remarque : Seuls les bacs et les chargeurs installés sont répertoriés dans ce menu.	

Menu Changer format

Utilisation	A
Changer format Hors fonction Statement/A5 Lettre / A4 Liste complète	Changez le format de papier spécifiée si le format de papier demandé n'est pas disponible. Remarques : <ul style="list-style-type: none"> • Liste complète est le paramètre par défaut. Tous les changements possibles sont autorisés. • Hors fonction indique qu'aucun changement de format n'est autorisé. • La configuration d'un format de substitution permet que le travail d'impression continue sans que Modifier papier n'apparaisse.

Menu Texture du papier

Utiliser	Pour
Texture normale Lisse Normale Grenée	Indiquez la texture relative du papier ordinaire chargé. Remarque : Normale correspond au paramètre usine.
Texture bristol Lisse Normal Grenée	Indiquez la texture relative du bristol chargé. Remarques : <ul style="list-style-type: none"> • Normale correspond au paramètre usine. • Les options apparaissent uniquement si le bristol est pris en charge.
Texture transparent Lisse Normal Grenée	Indiquez la texture relative des transparents chargés. Remarque : Normale correspond au paramètre usine.
Text. papier recyclé Lisse Normal Grenée	Indiquez la texture relative du papier recyclé chargé. Remarque : Normale correspond au paramètre usine.

Utiliser	Pour
Texture glacée Lisse Normal Grenée	Indiquez la texture relative du papier glacé chargé. Remarque : Normale correspond au paramètre usine.
Texture étiquettes Lisse Normal Grenée	Indiquez la texture relative des étiquettes chargées. Remarque : Normale correspond au paramètre usine.
Texture papier qualité Lisse Normal Grenée	Indiquez la texture relative du papier à lettre chargé. Remarque : Grenée correspond au paramètre usine.
Texture enveloppe Lisse Normal Grenée	Indiquez la texture relative des enveloppes chargées. Remarque : Normale correspond au paramètre usine.
Texture papier en-tête Lisse Normal Grenée	Indiquez la texture relative du papier à en-tête chargé. Remarque : Normale correspond au paramètre usine.
Texture préimprimés Lisse Normal Grenée	Indiquez la texture relative du papier préimprimé chargé. Remarque : Normale correspond au paramètre usine.
Texture couleur Lisse Normal Grenée	Indiquez la texture relative du papier couleur chargé. Remarque : Normale correspond au paramètre usine.
Texture légère Lisse Normal Grenée	Indiquez la texture relative du papier léger chargé. Remarque : Normale correspond au paramètre usine.
Texture lourde Lisse Normal Grenée	Indiquez la texture relative du papier glacé lourd chargé. Remarque : Normale correspond au paramètre usine.
Texture grenée/chiffon Grenée	Indiquez la texture relative du papier coton chargé.
Texture [x] personnalisé Lisse Normal Grenée	Indiquez la texture relative du papier personnalisé chargé. Remarques : <ul style="list-style-type: none"> • Normale correspond au paramètre usine. • Les options s'affichent uniquement si le type personnalisé est pris en charge.

Menu Grammage du papier

Utilisation	A
Grammage normal Clair Normale Grammage élevé	Indiquez le grammage relatif du papier ordinaire chargé. Remarque : Normale correspond au paramètre usine.
Grammage bristol Clair Normale Grammage élevé	Indiquez le grammage relatif du bristol chargé. Remarque : Normale correspond au paramètre usine.
Grammage transparent Clair Normale Grammage élevé	Indiquez le grammage relatif des transparents chargés. Remarque : Normale correspond au paramètre usine.
Gram papier recyclé Clair Normale Grammage élevé	Indiquez le grammage relatif du papier recyclé chargé. Remarque : Normale correspond au paramètre usine.
Grammage glacé Clair Normale Grammage élevé	Indiquez le grammage relatif du papier glacé chargé. Remarque : Normale correspond au paramètre usine.
Grammage étiquettes Clair Normale Grammage élevé	Indiquez le grammage relatif des étiquettes chargées. Remarque : Normale correspond au paramètre usine.
Grammage qualité Clair Normale Grammage élevé	Indiquez le grammage relatif du papier à lettre chargé. Remarque : Normale correspond au paramètre usine.
Grammage enveloppe Clair Normale Grammage élevé	Indiquez le grammage relatif de l'enveloppe chargée. Remarque : Normale correspond au paramètre usine.
Grammage en-tête Clair Normale Grammage élevé	Indiquez le grammage relatif du papier à en-tête chargé. Remarque : Normale correspond au paramètre usine.
Grammage préimprimés Clair Normale Grammage élevé	Indiquez le grammage relatif du papier préimprimé chargé. Remarque : Normale correspond au paramètre usine.

Utilisation	A
Grammage couleur Clair Normale Grammage élevé	Indiquez le grammage relatif du papier couleur chargé. Remarque : Normale correspond au paramètre usine.
Grammage léger Clair	Pour indiquer que le grammage relatif du papier chargé est léger.
Grammage lourd Grammage élevé	Pour indiquer que le grammage relatif du papier chargé est lourd.
Grammage chiffon/grené Clair Normale Grammage élevé	Indiquez le grammage relatif du papier grené ou du papier chiffon chargé. Remarque : Normale correspond au paramètre usine.
Grammage perso [x] Clair Normale Grammage élevé	Indiquez le grammage relatif du papier personnalisé chargé. Remarques : <ul style="list-style-type: none"> • Normale correspond au paramètre usine. • Les options s'affichent uniquement lorsque le type personnalisé est pris en charge.

Menu Chargement du papier

Utilisation	A
Chargt papier recyclé Recto verso Désactiver	Déterminez et configurez les impressions en recto verso pour tous les travaux d'impression qui précisent le type de papier Recyclé.
Charg pap glacé Recto verso Désactiver	Déterminez et configurez les impressions en recto verso pour tous les travaux d'impression qui précisent le type de papier Glacé.
Chargement qualité Recto verso Désactiver	Déterminez et configurez les impressions en recto verso pour tous les travaux d'impression qui précisent le type de papier Bristol.
Chargement en-tête Recto verso Désactiver	Déterminez et configurez les impressions en recto verso pour tous les travaux d'impression qui précisent le type de papier à En-tête.
Chargement préimprimés Recto verso Désactiver	Déterminez et configurez les impressions en recto verso pour tous les travaux d'impression qui précisent le type de papier Pré-imprimé.
Chargement couleur Recto verso Désactiver	Déterminez et configurez les impressions en recto verso pour tous les travaux d'impression qui précisent le type de papier Couleur.
Remarques : <ul style="list-style-type: none"> • Recto verso définit par défaut l'impression recto verso de tous les travaux d'impression à moins qu'une impression recto soit sélectionnée dans Préférences d'impression ou dans la boîte de dialogue Imprimer. • Hors fonction correspond au paramètre usine pour tous les menus. 	

Utilisation	A
Chargement léger Recto verso Désactiver	Déterminez et configurez les impressions en recto verso pour tous les travaux d'impression qui précisent le type de papier Léger.
Chargement lourd Recto verso Désactiver	Déterminez et configurez les impressions en recto verso pour tous les travaux d'impression qui précisent le type de papier Lourd.
Chargement perso [x] Recto verso Désactiver	Déterminez et configurez les impressions recto verso pour tous les travaux d'impression qui précisent le type de papier Personnalisé [x]. Remarque : Chargement perso [x] est disponible uniquement si le type personnalisé est pris en charge.
Remarques : <ul style="list-style-type: none"> • Recto verso définit par défaut l'impression recto verso de tous les travaux d'impression à moins qu'une impression recto soit sélectionnée dans Préférences d'impression ou dans la boîte de dialogue Imprimer. • Hors fonction correspond au paramètre usine pour tous les menus. 	

Types personnalisés, menu

Utiliser	Pour
Type perso [x] Papier Bristol Transparent Glacé Chiffon/grené Etiquettes Enveloppe	Associer un type de papier ordinaire ou de papier spécial à un nom Type perso [x] correspondant au paramètre usine ou à un nom personnalisé défini par l'utilisateur dans Embedded Web Server ou MarkVision™ Professional. Remarques : <ul style="list-style-type: none"> • Papier correspond au paramètre usine pour le Type perso [x]. • Pour imprimer à partir de cette source, le type de papier personnalisé doit être pris en charge par le tiroir sélectionné ou le chargeur.
Recyclé Papier Bristol Transparent Glacé Chiffon/grené Etiquettes Enveloppe	Spécifier un type de papier quand le paramètre Recyclé est sélectionné. Remarques : <ul style="list-style-type: none"> • Papier correspond au paramètre usine. • Pour imprimer à partir de cette source, le type de papier Recyclé doit être pris en charge par le tiroir sélectionné ou le chargeur.

Menu Formats de numérisation personnalisés

Utilisez	Pour
Format de numérisation personnalisé [x] Nom de format de numérisation Largeur Hauteur Orientation 2 numérisations par face Désactiver Activer	Spécifier un nom de format de numérisation personnalisé, un format et une orientation de page. Remarques : <ul style="list-style-type: none"> • 8,5 pouces aux Etats-Unis. pour les Etats-Unis est 8,5 pouces. La valeur 216 millimètres correspond au réglage usine international par défaut de la largeur. • 14 pouces aux Etats-Unis. pour les Etats-Unis est 14 pouces. La valeur 356 millimètres correspond au réglage usine international par défaut de la hauteur. • Portrait correspond au paramètre usine pour l'orientation. • Désactivé correspond au paramètre usine pour l'option 2 numérisations par face.

Menu Configuration générale

Utilisation	A
Unités de mesure Pouces Millimètres	Identifier l'unité de mesure. Remarques : <ul style="list-style-type: none"> • L'unité par défaut pour les Etats-Unis est le pouce. • L'unité internationale par défaut est le millimètre.
Largeur portrait 3 à 8,5 pouces 76 à 216 mm	Définir la largeur portrait. Remarques : <ul style="list-style-type: none"> • Si la valeur dépasse la largeur maximum, l'imprimante utilise la valeur maximum autorisée. • La valeur 8,5 pouces correspond au paramètre usine pour les Etats-Unis. Vous pouvez augmenter la largeur par incrément de 0,01 pouce. • La valeur 216 mm correspond au paramètre usine utilisé à l'international. Vous pouvez augmenter la largeur par incrément de 1 mm.
Hauteur portrait 3 à 14,17 pouces 76 à 360 mm	Définir la hauteur portrait. Remarques : <ul style="list-style-type: none"> • Si la valeur dépasse la hauteur maximum, l'imprimante utilise la valeur maximum autorisée. • La valeur 14 pouces correspond au paramètre usine pour les Etats-Unis. Vous pouvez augmenter la hauteur par incrément de 0,01 pouce. • La valeur 356 mm correspond au paramètre usine utilisé à l'international. Vous pouvez augmenter la hauteur par incrément de 1 mm.
Sens d'alimentation Bord court Bord long	Indiquer le sens d'alimentation si le papier peut être chargé dans les deux sens. Remarques : <ul style="list-style-type: none"> • Bord court correspond au paramètre par défaut. • Bord long est affiché uniquement lorsque le bord le plus long est plus court que la largeur maximum prise en charge par le bac.

Menu Rapports

Menu Rapports

Utilisez	Pour
Page des paramètres de menus	Imprimer un rapport sur les paramètres de menu actuels de l'imprimante. Le rapport contient également des informations sur l'état des fournitures et la liste des options matérielles qui sont correctement installées.
Statistiques du périphérique	Imprimer un rapport contenant les statistiques de l'imprimante, notamment des informations sur les fournitures et sur le nombre de pages imprimées.
Page de configuration du réseau	Imprimer un rapport contenant des informations sur les paramètres réseau de l'imprimante. Remarque : Cet élément du menu est disponible uniquement sur les imprimantes connectées à un réseau Ethernet ou à des serveurs d'impression.
Page de configuration du réseau [x]	Imprimer un rapport contenant des informations sur les paramètres réseau de l'imprimante. Remarque : Cet élément du menu est disponible uniquement sur les imprimantes connectées à un réseau sans fil ou dotées d'un adaptateur de réseau sans fil.
Liste des raccourcis	Imprimer un rapport contenant des informations sur les raccourcis configurés.
Raccourcis des courriers électroniques	Imprimer un rapport contenant des informations sur les raccourcis des courriers électroniques.
Raccourcis FTP	Imprimer un rapport contenant des informations sur les raccourcis FTP.
Liste des profils	Imprimer la liste des profils stockés dans l'imprimante.
Imprimer polices	Imprimer un rapport de toutes les polices disponibles pour le langage d'imprimante sélectionné.
Rapport d'inventaire	Imprimer un rapport contenant des informations d'inventaire, notamment le numéro de série et le nom de modèle de l'imprimante. Le rapport contient du texte et des codes à barres UPC pouvant être numérisés pour être ajoutés à une base de données d'inventaire.
Résumé du journal des événements	Imprimer un récapitulatif des événements consignés.

Réseau/Ports

Menu NIC actif

Utilisation	A
NIC actif Auto [liste des cartes réseau disponibles]	Permettre à l'imprimante de se connecter à un réseau. Remarques : <ul style="list-style-type: none"> • Auto correspond au paramètre usine. • Cette option de menu apparaît uniquement si un adaptateur réseau optionnel est installé.

Menu Réseau standard ou Réseau [x]

Remarque : Seuls les ports actifs apparaissent dans ce menu.

Utilisation	A
Energy Efficient Ethernet Activer Désactiver	Configurez la connexion Ethernet de l'imprimante sur un mode d'économie d'énergie. Remarque : Activer correspond au paramètre usine.
PCL SmartSwitch Activé Désactiver	Configurer l'imprimante afin qu'elle passe automatiquement en mode d'émulation PCL lorsqu'une tâche d'impression le requiert, quel que soit le langage par défaut de l'imprimante. Remarques : <ul style="list-style-type: none"> • Activé correspond au paramètre usine. • Sur Hors fonction, l'imprimante n'analyse pas les données entrantes. Elle utilise l'émulation PostScript si PS SmartSwitch est activé. Si PS SmartSwitch est désactivé, il utilise le langage d'imprimante par défaut spécifié dans le menu Configuration.
PS SmartSwitch Activé Désactiver	Configurer l'imprimante afin qu'elle passe automatiquement en mode d'émulation PS lorsqu'une tâche d'impression le requiert, quel que soit le langage par défaut de l'imprimante. Remarques : <ul style="list-style-type: none"> • Activé correspond au paramètre usine. • Sur Hors fonction, l'imprimante n'analyse pas les données entrantes. Elle utilise l'émulation PCL si PCL SmartSwitch est activé. Si PCL SmartSwitch est désactivé, il utilise le langage d'imprimante par défaut spécifié dans le menu Configuration.
Mode NPA Désactiver Auto	Configurez l'imprimante afin qu'elle effectue le traitement spécial requis pour le mode de communication bidirectionnelle, conformément au protocole NPA. Remarques : <ul style="list-style-type: none"> • Auto correspond au paramètre usine. • La modification de ce paramètre à partir du panneau de commandes de l'imprimante entraîne le redémarrage de l'imprimante lorsque vous quittez les menus. La sélection de menu est ensuite mise à jour.
Tampon réseau Auto De 3 Ko à [taille maximale autorisée]	Configurer la taille du tampon d'entrée du réseau. Remarques : <ul style="list-style-type: none"> • Auto correspond au paramètre usine. • Cette valeur est modifiable par incrément de 1 Ko. • La taille maximale dépend de la quantité de mémoire de l'imprimante, de la taille des autres mémoires tampon et de la valeur définie pour l'option Economiser ressource (Activé ou Désactivé). • Pour augmenter au maximum la taille du tampon réseau, désactivez ou réduisez la taille des tampons parallèle, série et USB. • La modification de ce paramètre à partir du panneau de commandes entraîne le redémarrage de l'imprimante lorsque vous quittez le menu. La sélection de menu est ensuite mise à jour.

Utilisation	A
PS binaire Mac Activé Désactiver Auto	Configurez l'imprimante afin qu'elle traite les tâches d'impression PostScript binaire Macintosh. Remarques : <ul style="list-style-type: none"> • Auto correspond au paramètre usine. • Si l'option est désactivée, les tâches d'impression sont filtrées à l'aide d'un protocole standard. • Si l'option est activée, l'imprimante traite les tâches d'impression PostScript binaire bruts.
Configuration réseau standard OU Configuration réseau [x] Rapports Carte réseau TCP/IP IPv6 Sans fil AppleTalk	Afficher et définir les paramètres réseau de l'imprimante. Remarque : Le menu Sans fil s'affiche uniquement quand l'imprimante est connectée à un réseau sans fil.

Menu Rapports

Pour accéder au menu, naviguez jusqu'à l'une des options suivantes :

- Réseau/Ports > Réseau standard > Configuration du réseau standard > Rapports
- Réseau/Ports > Réseau [x] > Configuration du réseau [x] > Rapports

Utilisation	A
Imprimer page de configuration	Imprimer un rapport contenant des informations utiles sur les paramètres de l'imprimante réseau telles que l'adresse TCP/IP.

Menu Carte Réseau

Pour accéder au menu, naviguez jusqu'à l'une des options suivantes :

- Réseau/Ports > Réseau standard > Configuration du réseau standard > Carte réseau
- Réseau/Ports > Réseau [x] > Configuration du réseau [x] > Carte réseau

Utilisation	A
Afficher l'état de la carte Connectée Déconnectée	Affiche l'état de la connexion de l'adaptateur réseau sans fil.
Afficher la vitesse de la carte	Affiche la vitesse de l'adaptateur réseau sans fil actif.
Adresse réseau UAA AAL	Affiche les adresses réseau.

Utilisation	A
Délai d'exécution 0, 10–225 secondes	Fixe le temps (en secondes) qu'il faut pour annuler un travail d'impression réseau. Remarques : <ul style="list-style-type: none"> • 90 secondes correspond au paramètre usine par défaut. • La valeur 0 désactive le délai • Si une valeur entre 1 et 9 est sélectionnée, le message Non valide s'affiche à l'écran et la valeur n'est pas enregistrée.
Page d'en-tête Désactivé Activé	Permet à l'imprimante d'imprimer une page d'en-tête. Remarque : Désactivé correspond au paramètre usine.

Menu TCP/IP

Pour accéder au menu, naviguez jusqu'à l'une des options suivantes :

- Réseau/Ports > Réseau standard > Configuration du réseau standard > TCP/IP
- Réseau/Ports > Réseau [x] > Configuration du réseau [x] > TCP/IP

Remarque : Ce menu est disponible uniquement sur les imprimantes réseau ou les imprimantes connectées à des serveurs d'impression.

Utilisation	A
Définir le nom d'hôte	Définir le nom d'hôte TCP/IP actuel. Remarque : il peut être modifié uniquement depuis Embedded Web Server.
Adresse IP	Afficher et de modifier l'adresse TCP/IP actuelle. Remarque : la configuration manuelle de l'adresse IP définit les paramètres Activer DHCP et Activer IP auto sur Hors fonction. Elle définit également les paramètres Activer BOOTP et Activer RARP sur Désactivé sur les systèmes qui prennent en charge le BOOTP et le RARP.
Masque de réseau	Afficher et de modifier le masque de réseau TCP/IP actuel.
Passerelle	Afficher et de modifier la passerelle TCP/IP actuelle.
Activer DHCP Activé Désactivé	Spécifier le paramètre d'affectation de l'adresse et du paramètre DHCP. Remarque : Activé correspond au paramètre usine.
Activer RARP Activé Désactivé	Spécifier le paramètre d'affectation de l'adresse RARP. Remarque : Désactivé correspond au paramètre usine.
Activer BOOTP Activé Désactivé	Spécifier le paramètre d'affectation de l'adresse BOOTP. Remarque : Activé correspond au paramètre usine.
Activer AutoIP Oui Non	Spécifier le paramètre Réseau de configuration zéro. Remarque : oui correspond au paramètre usine.
Activer FTP/TFTP Oui Non	Activer le serveur FTP intégré qui permet d'envoyer des fichiers à l'imprimante à l'aide du protocole de transfert de fichiers FTP. Remarque : oui correspond au paramètre usine.

Utilisation	A
Activer serveur HTTP Oui Non	Activer le serveur Web incorporé (Embedded Web Server). Quand ce paramètre est activé, l'imprimante peut être contrôlée et gérée à distance par le biais d'un navigateur Web. Remarque : oui correspond au paramètre usine.
Adresse du serveur protocole WINS	Afficher et de modifier l'adresse actuelle du serveur WINS.
Activer DDNS Oui Non	Afficher et de modifier le paramètre DDNS actuel. Remarque : oui correspond au paramètre usine.
Activer mDNS Oui Non	Afficher et de modifier le paramètre mDNS actuel. Remarque : oui correspond au paramètre usine.
Adresse du serveur protocole DNS	Afficher et de modifier l'adresse actuelle du serveur DNS.
Adresse de sauvegarde du serveur DNS	Afficher et modifier les adresses de sauvegarde du serveur DNS.
Adresse de sauvegarde du serveur DNS 2	
Adresse de sauvegarde du serveur DNS 3	
Activer HTTPS Oui Non	Afficher et de modifier le paramètre HTTPS actuel. Remarque : oui correspond au paramètre usine.

Menu IPv6

Pour accéder au menu, naviguez jusqu'à l'une des options suivantes :

- **Menu Réseau/Ports > Réseau standard > Configuration du réseau standard > IPv6**
- **Menu Réseau/Ports > Réseau [x] > Réseau Configuration [x] > IPv6**

Remarque : Ce menu est disponible uniquement sur les imprimantes fonctionnant en réseau ou les imprimantes connectées à des serveurs d'impression.

Utilisation	Pour
Activer IPv6 En fonction Hors fonction	Activer IPv6 sur l'imprimante. Remarque : En fonction correspond au paramètre usine.
Configuration auto. En fonction Hors fonction	Indique si l'adaptateur réseau accepte ou non les entrées de configuration de l'adresse IPv6 automatiques fournies par un routeur. Remarque : En fonction correspond au paramètre usine.
Définir le nom d'hôte	Configurer le nom d'hôte
Afficher l'adresse	Remarque : Ces paramètres peuvent être modifiés uniquement à partir du serveur Web incorporé.
Voir adresse routeur	

Utilisation	Pour
Activer DHCPv6 En fonction Hors fonction	Active DHCPv6 sur l'imprimante. Remarque : En fonction correspond au paramètre usine.

Menu Sans fil

Remarque : Ce menu est disponible uniquement sur les imprimantes connectées à un réseau sans fil ou sur les modèles d'imprimantes équipés d'un adaptateur réseau sans fil.

Pour accéder au menu :

Réseau/Ports > Réseau [x] > Configuration du réseau [x] > Sans fil

Utilisation	A
Wi-Fi Protected Setup La méthode Démarrer le bouton de commande Démarrer Méthode PIN	Configurez un réseau sans fil et activez la sécurité du réseau. Remarques : <ul style="list-style-type: none"> La méthode Démarrer le bouton de commande permet de connecter l'imprimante à un réseau sans fil en appuyant sur des boutons de l'imprimante et du point d'accès (routeur sans fil) pendant un certain laps de temps. La méthode Démarrer PIN permet de connecter l'imprimante à un réseau sans fil en utilisant un code PIN sur l'imprimante et en le saisissant dans les paramètres sans fil du point d'accès.
Activer/désactiver la détection automatique WPS Activer Désactiver	Détecte automatiquement la méthode de connexion utilisée par un point d'accès équipé de WPS : méthode Démarrer le bouton de commande ou méthode Démarrer PIN. Remarque : Désactiver correspond au paramètre usine.
Mode Réseau Type BSS Infrastructure Ad-hoc	Définit le mode réseau. Remarques : <ul style="list-style-type: none"> Infrastructure correspond au paramètre usine. Il permet à l'imprimante d'accéder à un réseau via un point d'accès. Ad hoc configure la connexion sans fil directement entre l'imprimante et un ordinateur.
Compatibilité 802.11b/g 802.11b/g/n	Définit la norme sans fil pour le réseau sans fil. Remarque : 802.11b/g/n correspond au paramètre usine.
Choisir un réseau	Permet de sélectionner un réseau disponible pour l'imprimante.
Afficher la qualité du signal	Permet d'afficher la qualité de la connexion sans fil.
Afficher le mode de sécurité	Consultez la méthode de chiffrement du réseau sans fil.

Menu AppleTalk

Pour accéder au menu, naviguez jusqu'à l'une des options suivantes :

- Réseau/Ports > Réseau standard > Configuration du réseau standard > AppleTalk
- Réseau/Ports > Réseau[x] > Configuration du réseau[x] > AppleTalk

Utilisation	A
Activer Oui Non	Activer ou désactiver la prise en charge AppleTalk. Remarque : Non correspond au paramètre usine.
Afficher le nom	Afficher le nom de connexion AppleTalk attribué. Remarque : Le nom AppleTalk peut être modifié uniquement à partir d'Embedded Web Server.
Afficher l'adresse	Afficher l'adresse AppleTalk attribuée. Remarque : l'adresse AppleTalk peut être modifiée uniquement à partir d'Embedded Web Server.
Définir la zone [liste des zones disponibles sur le réseau]	Fournir la liste des zones AppleTalk disponibles sur le réseau. Remarque : La zone par défaut pour le réseau correspond au paramètre usine.

USB standard, menu

Utilisation	A
PCL SmartSwitch Activé Hors fonction	Configurez l'imprimante afin qu'elle passe automatiquement en mode d'émulation PCL lorsqu'un travail d'impression provenant du port USB le requiert, quel que soit le langage par défaut de l'imprimante. Remarques : <ul style="list-style-type: none"> • En fonction correspond au paramètre usine. • Lorsque cette option est désactivée, l'imprimante n'analyse pas les données entrantes. Elle utilise l'émulation PostScript si PS SmartSwitch est activé. Si PS SmartSwitch est désactivé, il utilise le langage d'imprimante par défaut spécifié dans le menu Configuration.
PS SmartSwitch En fonction Hors fonction	Configurez l'imprimante afin qu'elle passe automatiquement en mode d'émulation PS lorsqu'un travail d'impression provenant du port USB le requiert, quel que soit le langage par défaut de l'imprimante. Remarques : <ul style="list-style-type: none"> • En fonction correspond au paramètre usine. • Lorsque cette option est désactivée, l'imprimante n'analyse pas les données entrantes. Elle utilise l'émulation PCL si PCL SmartSwitch est activé. Si PCL SmartSwitch est désactivé, il utilise le langage d'imprimante par défaut spécifié dans le menu Configuration.
Mode NPA En fonction Hors fonction Auto	Configurez l'imprimante afin qu'elle effectue le traitement spécial requis pour le mode de communication bidirectionnelle, conformément au protocole NPA. Remarques : <ul style="list-style-type: none"> • Auto correspond au paramètre usine. Auto configure l'imprimante pour analyser les données, déterminer leur format et effectuer le traitement approprié. • La modification de ce paramètre à partir du panneau de commandes de l'imprimante entraîne le redémarrage automatique de l'imprimante. La sélection de menu est ensuite mise à jour.

Utilisation	A
Tampon USB Désactivé Auto De 3 Ko à [taille maximale autorisée]	Configurez la taille du tampon d'entrée USB. Remarques : <ul style="list-style-type: none"> • Auto correspond au paramètre usine. • Si cette option est désactivée, le tampon d'impression est désactivé. • Le paramètre de taille du tampon USB est modifiable par incrément de 1 Ko. • La taille maximale dépend de la quantité de mémoire de l'imprimante, de la taille des autres mémoires tampon et de la valeur définie pour l'option Economiser ressource (Activé ou Désactivé). • Pour augmenter au maximum la taille du tampon USB, désactivez ou réduisez la taille des tampons parallèle, série et réseau. • La modification de ce paramètre à partir du panneau de commandes de l'imprimante entraîne le redémarrage automatique de l'imprimante. La sélection de menu est ensuite mise à jour.
PS binaire Mac Activé Hors fonction Auto	Configurez l'imprimante afin qu'elle traite les travaux d'impression PostScript binaire Macintosh. Remarques : <ul style="list-style-type: none"> • Auto correspond au paramètre usine. • Si l'option est activée, l'imprimante traite les travaux d'impression PostScript binaire bruts. • Si l'option est désactivée, les travaux d'impression sont filtrés à l'aide d'un protocole standard.
Adresse ENA YYY.YYY.YYY.YYY	Configurez l'information de l'adresse réseau pour un serveur d'impression externe. Remarque : Cette option de menu est uniquement disponible lorsque l'imprimante est connectée à un serveur d'impression externe via un port USB.
Netmask ENA YYY.YYY.YYY.YYY	Configurez l'information masque de réseau pour un serveur d'impression externe. Remarque : Cette option de menu est uniquement disponible lorsque l'imprimante est connectée à un serveur d'impression externe via un port USB.
Passerelle ENA YYY.YYY.YYY.YYY	Configurez l'information de la passerelle pour un serveur d'impression externe. Remarque : Cette option de menu est uniquement disponible lorsque l'imprimante est connectée à un serveur d'impression externe via un port USB.

Menu Configuration SMTP

Utilisation	A
Passerelle SMTP principale Port du serveur SMTP primaire Passerelle SMTP secondaire Port du serveur SMTP secondaire	Définir les informations relatives à la passerelle et au port du serveur SMTP. Remarque : 25 correspond au port du serveur SMTP par défaut.
Délai SMTP 5–30	Préciser le délai (en secondes) avant que le serveur arrête d'envoyer un e-mail. Remarque : 30 secondes correspond au paramètre usine.
Adresse de réponse	Définir une adresse de réponse de 128 caractères maximum dans le message électronique envoyé par l'imprimante.

Utilisation	A
Utiliser SSL Désactivé Négocié Requis	Déterminer l'imprimante devant utiliser SSL pour plus de sécurité lors de la connexion au serveur SMTP. Remarques : <ul style="list-style-type: none"> • Désactivé correspond au paramètre usine. • Lorsque le paramètre Négocié est utilisé, le serveur SMTP détermine si SSL sera utilisé.
Authentification du serveur SMTP Aucune authentification requise Connexion/Ordinaire CRAM-MD5 Digest-MD5 NTLM Kerberos 5	Préciser le type d'authentification des utilisateurs nécessaire pour numériser vers les privilèges de messagerie. Remarque : "Aucune authentification requise" correspond au paramètre usine
E-mail du périphérique Aucun Utiliser informations d'authentif. du périphérique SMTP	Définir les informations d'authentification qui seront utilisées pour communiquer avec le serveur SMTP. Remarques : <ul style="list-style-type: none"> • Aucun correspond au paramètre usine de E-mail du périphérique. • Les options ID utilisateur du périphérique et Mot de passe du périphérique sont utilisées pour se connecter au serveur SMTP lorsque l'option Utiliser informations d'authentif. SMTP du périphérique est sélectionnée.
ID utilisateur du périphérique	
Mot de passe de périphérique	

Menu Sécurité

Menu Impression confidentielle

Utilisez	Pour
Expiration des travaux confidentiels Désactivé 1 heure 4 heures 24 heures 1 semaine	Définir la durée pendant laquelle l'imprimante stocke les travaux d'impression confidentiels. Remarques : <ul style="list-style-type: none"> • Si le paramètre Expiration du travail d'impression confidentiel est modifié alors que des travaux d'impression confidentiels sont stockés dans la mémoire de l'imprimante, le paramètre précédent est conservé pour ces travaux d'impression. • Si l'imprimante est mise hors tension, tous les travaux confidentiels stockés dans la mémoire de l'imprimante sont supprimés.
Répéter. expir. travail Désactivé 1 heure 4 heures 24 heures 1 semaine	Définir la durée pendant laquelle l'imprimante stocke les travaux d'impression.
Remarque : Désactivé correspond au paramètre usine.	

Utilisez	Pour
Vérifier expir. travail Désactivé 1 heure 4 heures 24 heures 1 semaine	Définir la durée pendant laquelle l'imprimante stocke les travaux d'impression nécessitant une vérification.
Différer expir. travail Désactivé 1 heure 4 heures 24 heures 1 semaine	Définir la durée pendant laquelle l'imprimante stocke les travaux d'impression pour une impression ultérieure.
Remarque : Désactivé correspond au paramètre usine.	

Menu Journal d'audit de sécurité

Utilisez	Pour
Exporter le journal	Permettre à un utilisateur autorisé d'exporter le journal d'audit de sécurité. Remarque : Le journal peut être téléchargé à partir du serveur Web incorporé et enregistré sur un ordinateur.
Supprimer le journal Oui Non	Indiquer si les journaux d'audit sont supprimés. Remarque : Oui correspond au paramètre usine.
Configurer le journal Activer l'audit Oui Non Activer syslog distant Non Oui Option de syslog distant 0 – 23 Sévérité des événements à journaliser 0 – 7	Définir la configuration des journaux d'audit. Remarques : <ul style="list-style-type: none"> • Activer l'audit détermine si les événements sont enregistrés dans le journal d'audit sécurisé et le syslog distant. Non correspond au paramètre usine. • Activer syslog distant détermine si les journaux sont envoyés à un serveur distant. Non correspond au paramètre usine. • Option de syslog distant détermine la valeur utilisée pour envoyer les journaux au serveur du syslog distant. 4 correspond au paramètre usine. • Si le journal d'audit de sécurité est activé, la sévérité de la valeur de chaque événement est enregistrée. 4 correspond au paramètre usine.

menu Définir la date et l'heure

Utilisation	A
Date et heure actuelles	Afficher les paramètres date et heure pour l'imprimante.

Utilisation	A
Définir heure/date manuel- lement [date/heure d'entrée]	Entrer la date et l'heure. Remarques : <ul style="list-style-type: none"> • La définition manuelle de l'heure et la date désactive l'option Activer NTP. • L'assistant vous permet de définir la date et l'heure au format AAAA-MM-JJ-HH:MM.
Fuseau horaire [liste des fuseaux horaires]	Sélectionnez le fuseau horaire. Remarque : GMT correspond au paramètre usine.
Observer auto l'heure d'été Activé Désactivé	Indiquer à l'imprimante d'utiliser les heures de début et de fin du paramètre Heure d'été associé au paramètre Fuseau horaire. Remarque : En fonction correspond au paramètre usine.
Activer NTP En fonction Hors fonction	Activer le protocole NTP (Network Time Protocol), qui synchronise les horloges des périphériques situés sur un réseau. Remarques : <ul style="list-style-type: none"> • Activé correspond au paramètre usine. • Ce paramètre est désactivé si vous définissez manuellement l'heure et la date.

Menu Paramètres

Paramètres généraux, menu

Utilisez	Pour
Langue d'affichage Anglais Français Allemand Italien Espagnol Danois Norvégien Néerlandais Suédois Portugais Finnois Russe Polonais Grec Magyar Turc Tchèque Chinois simplifié Chinois traditionnel Coréen Japonais	Sélectionner la langue du texte qui s'affiche à l'écran. Remarque : Toutes les langues ne sont pas disponibles sur tous les modèles. Du matériel complémentaire peut s'avérer nécessaire pour certaines langues.

Utilisez	Pour
Afficher estimations consommables Afficher estimations Ne pas afficher estimations	Afficher les estimations des consommables dans le panneau de commandes de l'imprimante, dans Embedded Web Server, dans les paramètres de menu et les rapports de statistiques du périphérique. Remarque : Afficher les estimations correspond au paramètre usine.
Mode éco Désactiver Energie Energie/Papier Papier	Réduit la consommation d'énergie, de papier ou de supports spéciaux Remarques : <ul style="list-style-type: none"> • Désactiver correspond au paramètre usine. • Si le mode Eco est défini sur Energie ou Papier, les performances peuvent être affectées mais pas la qualité des impressions.
bip de chargement DAA Activé Désactivé	Indique si le DAA émet un signal lorsque le papier est chargé. Remarque : Activé correspond au paramètre usine.
Mode silencieux Désactiver Activer	Réduire le bruit de l'imprimante. Remarque : Désactiver correspond au paramètre usine.
Exécuter la configuration initiale Oui Non	Exécuter l'assistant de configuration.
Formats de papier Etats-Unis Unités métriques	Préciser l'unité de mesure des formats de papier. Remarques : <ul style="list-style-type: none"> • US correspond au paramètre usine. • Le paramètre d'origine est déterminé par le pays ou la région sélectionné dans l'assistant de configuration initial.
Numériser vers une plage de ports de l'ordinateur [plage de ports]	Définir une plage de ports valides pour les imprimantes situées derrière un pare-feu bloquant les ports. Remarque : 9 751 :12000 correspond au paramètre usine.
Personnalisation de l'écran d'accueil Changer de langue Copie Raccourcis des courriers électroniques Raccourcis FTP Rechercher dans les travaux suspendus Travaux suspendus Signets Travaux par utilisateur	Changer les icônes qui s'affichent dans l'écran d'accueil. Pour chaque icône, choisissez parmi les options suivantes : Ecran Ne pas afficher
Copie d'une page Désactiver Activer	Définir les copies depuis la vitre du scanner à une seule page à la fois. Remarque : Désactiver correspond au paramètre usine.
Autoriser les paramètres Retrait arrière-plan Activer Désactiver	Indiquer si le retrait d'arrière-plan est autorisé. Remarque : Activé correspond au paramètre usine.

Utilisez	Pour
Autoriser les numérisations personnalisées Activer Désactiver	Numériser plusieurs travaux dans un fichier. Remarque : Activé correspond au paramètre usine. Lorsque vous avez choisi Activé, l'option « Autoriser la numérisation de travaux personnalisés » peut être sélectionné pour des travaux spécifiques.
Correction bourrage du scanner Au niveau du travail Au niveau de la page	Indiquer comment recharger un travail numérisé en cas de bourrage papier dans le DAA. Remarque : Le niveau de travail correspond au paramètre usine.
Alertes Contrôle de l'alarme Alarme cartouche	Définir le déclenchement d'une alarme lorsque l'imprimante requiert l'intervention de l'utilisateur. Pour chaque type d'alerte, sélectionnez l'une des options suivantes pour chaque type : Désactiver Unique Continu Remarques : <ul style="list-style-type: none"> • Unique correspond au paramètre usine. L'imprimante émet trois bips rapides. • Continu : l'imprimante émet des séries de trois signaux sonores toutes les dix secondes.
Délais Mode Veille Désactivé 1 – 60	Fixer la durée (en minutes) entre l'impression d'un travail et le passage de l'imprimante en mode Economie énergie. Remarques : <ul style="list-style-type: none"> • 20 correspond au paramètre usine. • Les paramètres de valeur plus faible permettent d'économiser de l'énergie mais nécessitent un temps de préchauffage plus long. • Sélectionnez le paramètre de valeur plus faible si votre imprimante est branchée sur le même circuit électrique que l'éclairage de la pièce et que vous remarquez des baisses de tension. • Si l'imprimante fonctionne en permanence, sélectionnez une valeur élevée. La plupart du temps, ce réglage permet de garder l'imprimante prête à imprimer avec un temps de préchauffage réduit. • Désactivé ne s'affiche que si le paramètre d'économie d'énergie est défini sur Hors fonction.
Délais Imprimer sans écran Autoriser impression sans écran Ecran act. pdt impression	Imprimer une tâche lorsque l'écran est éteint. Remarque : Ecran allumé lors de l'impression correspond au paramètre usine.

Utilisez	Pour
Délais Délai d'hibernation Désactivé 20 minutes 1–3 heure(s) 6 heures 1–3 jour(s) 1–2 semaine(s) 1 mois	Fixer le délai d'attente avant le passage de l'imprimante en mode Hibernation. Remarque : 3 jours correspond au paramètre usine.
Délai d'hibernation lors d'une connexion Hibernation Ne pas activer l'hibernation	Mettre l'imprimante en mode Hibernation même si une connexion Ethernet est active. Remarque : Ne pas activer l'hibernation correspond au paramètre usine.
Délais délai d'affichage 15 – 300	Définir le délai (en secondes) avant que le panneau de commandes retourne à l'état Prêt. Remarque : 30 correspond au paramètre usine.
Délais Délai d'impression Désactivé 1 – 255	Fixer le délai en secondes pendant lequel l'imprimante attend un message de fin de travail avant d'annuler le reste du travail. Remarques : <ul style="list-style-type: none"> • 90 correspond au paramètre usine. • Lorsque le délai expire, l'imprimante termine l'impression de la page qui se trouve encore dans l'imprimante et vérifie si d'autres tâches d'impression sont en attente. • L'option Délai d'impression est disponible uniquement lorsque vous utilisez l'émulation PCL.
Délais Délai d'attente Désactivé 15 – 65535	Fixer le délai en secondes pendant lequel l'imprimante peut recevoir des données supplémentaires avant l'annulation d'une tâche. Remarques : <ul style="list-style-type: none"> • 40 correspond au paramètre usine. • Le paramètre Délai d'attente est disponible uniquement lorsque l'imprimante utilise l'émulation PostScript.
Correction d'erreur Redémarrage automatique Redémarrer si inactif Toujours redémarrer Ne jamais redémarrer	Configurer l'imprimante pour redémarrer en cas d'erreur. Remarque : Toujours redémarrer correspond au paramètre usine.
Correction d'erreur Redémarrages automatiques max. 1–20	Déterminer le nombre de redémarrages automatiques que l'imprimante peut effectuer. Remarques : <ul style="list-style-type: none"> • 2 correspond au paramètre usine. • Si l'imprimante atteint le nombre maximum de redémarrages en une durée définie, elle cesse de redémarrer et le message d'erreur apparaît sur l'écran.

Utilisez	Pour
Imprimer récupération Auto continu Désactivé 5 – 255	Permettre à l'imprimante de poursuivre l'impression dans certains cas hors ligne non résolus dans le délai spécifié. Remarque : Désactivé correspond au paramètre usine.
Imprimer récupération Correction bourrage Activer Désactiver Auto	Indiquer si l'imprimante doit réimprimer les pages bloquées à la suite d'un bourrage papier. Remarques : <ul style="list-style-type: none"> • Auto correspond au paramètre usine. L'imprimante réimprime les pages à la suite d'un bourrage papier sauf si la mémoire utilisée pour suspendre ces pages est requise pour d'autres tâches d'impression. • Sur Activé, l'imprimante réimprime toujours les pages bloquées suite à un bourrage. • Sur Désactivé, l'imprimante ne réimprime jamais les pages bloquées suite à un bourrage.
Imprimer récupération Protection page Désactiver Activer	Imprimer une page qui ne l'aurait peut-être pas été dans d'autres circonstances. Remarques : <ul style="list-style-type: none"> • Désactiver correspond au paramètre usine. Imprime partiellement une page si la mémoire est insuffisante pour traiter la page entière. • Lorsque la fonction est activée, l'imprimante imprime la page entière.
Appuyer sur le bouton Veille Ne rien faire Veille Hibernation	Déterminer comment l'imprimante réagit à une brève pression sur le bouton Veille lorsqu'elle est inactive. Remarque : Veille correspond au paramètre usine.
Maintenir le bouton Veille enfoncé Ne rien faire Veille Hibernation	Déterminer comment l'imprimante réagit à une longue pression sur le bouton Veille lorsqu'elle est inactive. Remarque : Ne rien faire correspond au paramètre usine.
Paramètres par défaut d'origine Ne pas restaurer Restaurer maintenant	Utiliser les paramètres d'usine par défaut de l'imprimante. Remarques : <ul style="list-style-type: none"> • La valeur par défaut est Ne pas restaurer. • La valeur Restaurer maintenant permet de restaurer tous les paramètres usine de l'imprimante à l'exception des paramètres du menu Réseau/Ports. L'ensemble des ressources téléchargées stockées dans la mémoire vive est supprimé. Cette suppression n'affecte pas les ressources téléchargées stockées dans la mémoire flash ou sur un disque dur.
Message accueil perso Désactiver Adresse IP Nom d'hôte Nom du contact Emplacement Nom de configuration zéro Texte personnalisé [x]	Sélectionner un message d'accueil personnalisé qui apparaît en lieu et place de l'état de l'imprimante.

Menu Paramètres de copie

Utiliser	Pour
Type de contenu Texte Graphiques Texte/Photo Photo	Déterminer le contenu du document d'origine. Remarque : Texte/Photo correspond au paramètre usine.
Source du contenu Laser noir et blanc Laser couleur Jet d'encre Photo/Film Magazine Quotidien Appuyez sur Autre	Déterminer la manière dont le document d'origine est produit. Remarque : Couleur Laser correspond au paramètre usine.
Couleur Activer Désactiver	Déterminer si les copies sont imprimées en couleur. Remarque : Activer correspond au paramètre usine.
Autoriser les copies couleur Activer Désactiver	Activer les copies couleur. Remarques : <ul style="list-style-type: none"> • Activer correspond au paramètre usine. • Hors fonction masque tous les menus propres à la couleur. • Ce paramètre annule le paramètre Couleur.
Faces (recto verso) Recto sur recto Recto sur recto verso Recto verso sur recto Recto verso sur recto verso	Spécifier si un document d'origine est recto verso (deux côtés) ou recto (un côté), et préciser également si la copie doit être recto verso ou recto. Remarques : <ul style="list-style-type: none"> • Recto sur recto : le document d'origine est imprimé sur une face et la copie est elle aussi imprimée sur une face. • Recto sur recto verso : le document d'origine est imprimé sur une face et la copie est imprimée sur deux faces. • Recto verso sur recto : le document d'origine est imprimé sur les deux faces et la copie est imprimée sur une seule face. • Recto verso sur recto verso : le document d'origine est imprimé sur les deux faces et la copie est elle aussi imprimée sur les deux faces.
Economiseur de papier Hors fonction Portrait 2 par page Portrait 4 par page Paysage 2 par page Paysage 4 par page	Permettre la copie de 2 ou 4 feuilles d'un document sur une même page. Remarque : Désactiver correspond au paramètre usine.
Imprimer les bordures des pages Activer Désactiver	Permettre les bordures de page sur les copies imprimées. Remarque : Désactiver correspond au paramètre usine.

Utiliser	Pour
Assembler (1,1,1) (2,2,2) (1,2,3) (1,2,3)	Imprimer les pages d'un travail d'impression en respectant l'ordre défini lors de l'impression de plusieurs exemplaires de ce travail. Remarque : « (1,2,3) (1,2,3) » correspond au paramètre usine.
Format d'origine Lettre Légal Executive Folio Statement Oficio (Mexique) Universal Formats différents A4 A5 A6 JIS B5 Format de numérisation personnalisé [x] Original Carte de visite 3 x 5 po. 4 x 6 po. Fiche ID	Spécifier le format de papier du document d'origine. Remarques : <ul style="list-style-type: none"> • Lettre US correspond au paramètre usine. A4 correspond au format international par défaut. • Les formats de papier Légal, Folio, et Oficio (Mexique) sont pris en charge uniquement dans le DAA.
Copie vers l'alimentation Bac [x] Chargeur MF Chargeur manuel	Indiquer la source d'alimentation papier des travaux de copie. Remarque : Le bac 1 correspond aux paramètres usine.
Séparateurs de transparent En fonction Hors fonction	Placer une feuille de papier entre les transparents. Remarque : En fonction correspond au paramètre usine.
Séparateurs Hors fonction Entre copies Entre travaux Entre pages	Placer une feuille de papier entre les pages, les copies ou les travaux. Remarque : Hors fonction correspond au paramètre usine.
Source séparateur Bac [x] Chargeur MF	Indiquer la source d'alimentation des séparateurs. Remarque : Le bac 1 correspond aux paramètres usine.
Intensité 1–9	Déterminer le niveau d'intensité pour le travail de copie. Remarque : 5 correspond au paramètre usine.
Nombre de copies 1–999	Déterminer le nombre de copies du travail de copie. Remarque : 1 correspond au paramètre usine.

Utiliser	Pour
Fond de page Confidentiel Copier Brouillon Urgent Personnalisé Hors fonction	Déterminer le texte superposé qui est imprimé sur chaque page de la copie. Remarque : Désactiver correspond au paramètre usine.
Autoriser les priorités pour les copies Activer Désactiver	Permettre l'interruption d'un travail d'impression pour copier une page ou un document. Remarque : En fonction correspond au paramètre usine.
Suppression de l'arrière-plan -4 à 4	Régler la quantité d'arrière-plan visible sur une copie. Remarque : 0 correspond au paramètre usine.
Centrage automatique Hors fonction En fonction	Permettre de centrer automatiquement le contenu sur la page. Remarque : Désactiver correspond au paramètre usine.
Détourage couleur Détourage couleur Aucun Rouge Vert Bleu Seuil de rouge par défaut 0–255 Seuil de vert par défaut 0–255 Seuil de bleu par défaut 0–255	Spécifier quelle couleur détourer lors des numérisations et ajuster le paramètre de détourage pour chaque seuil de couleur. Remarques : <ul style="list-style-type: none"> • Aucun correspond au paramètre usine pour Détourage couleur. • 128 correspond au paramètre usine pour chaque seuil de couleur.
Contraste 0–5 Mieux adapté au contenu	Spécifie le contraste utilisé pour le travail de copie. Remarque : « Meilleur résultat pour le contenu » correspond au paramètre usine.
Image miroir Hors fonction En fonction	Créer une image miroir du document d'origine. Remarque : Hors fonction correspond au paramètre usine.
Image négative Hors fonction En fonction	Créer une image en négatif du document d'origine. Remarque : Hors fonction correspond au paramètre usine.
Détail des ombres -4 à 4	Régler la quantité de détails des ombres visible sur une copie. Remarque : 0 correspond au paramètre usine.
Numériser bord à bord Désactiver Activer	Permettre la numérisation bord à bord du document d'origine. Remarque : Désactiver correspond au paramètre usine.
Netteté 1–5	Régler la netteté d'une copie. Remarque : 3 correspond au paramètre usine.

Utiliser	Pour
Température -4 à 4	Permettre à l'utilisateur de choisir un résultat « chaud » ou « froid ». Remarque : Les valeurs « froides » génèrent un résultat plus bleu que celui obtenu par défaut alors que les valeurs « chaudes » génèrent un résultat plus rouge que celui obtenu par défaut.

Menu Paramètres de messagerie

Utilisez	Pour
Configuration du serveur de messagerie M'envoyer une copie N'apparaît jamais Activé par défaut Hors fonction par défaut Toujours activé	Renvoyer une copie du courrier électronique à l'expéditeur. Remarque : « N'apparaît jamais » correspond au paramètre usine.
Configuration du serveur de messagerie Taille maximale du courrier électronique 0–65 535 Ko	Préciser la taille maximale d'un e-mail. Remarque : Les courriers électroniques dépassant la taille maximale indiquée ne sont pas envoyés.
Format PDF (.pdf) TIFF (.tif) JPEG (.jpg) XPS (.xps)	Indiquer le format de fichier. Remarque : PDF (.pdf) correspond au paramètre usine.
Paramètres PDF Version PDF 1.2–1.7 A – 1a PDF sécurisé Désactivé Activé	Configurer les paramètres PDF. Remarques : <ul style="list-style-type: none"> • 1,5 correspond au paramètre usine pour la Version PDF. • Désactiver correspond au paramètre usine pour PDF sécurisé. Avec PDF sécurisé, vous devez saisir votre mot de passe deux fois.
Type de contenu Texte : Graphiques Texte/Photo Photo	Déterminer le contenu du document d'origine. Remarque : Texte/Photo (.pdf) correspond au paramètre usine.
Source de contenu Laser noir et blanc Laser couleur Jet d'encre Photo/Film Magazine Quotidien Appuyez sur Autre	Déterminer la manière dont le document d'origine a été produit. Remarque : Couleur Laser correspond au paramètre usine.

Utilisez	Pour
Couleur Désactivé Activé	Indiquer si l'imprimante capture et transmet le contenu en couleur. Remarque : Activé correspond au paramètre usine.
Résolution 75 ppp 150 ppp 200 ppp 300 ppp 400 ppp 600 ppp	Spécifier la résolution de numérisation en points par pouce. Remarque : 150 ppp correspond au paramètre usine.
Intensité 1 – 9	Eclaircir ou assombrir les travaux d'impression. Remarque : 5 correspond au paramètre usine.
Orientation Portrait Paysage	Déterminer l'orientation de l'image numérisée. Remarque : Portrait correspond au paramètre usine.
Format d'origine Lettre Légal Executive Folio Statement Oficio (Mexique) Universal Formats différents A4 A5 A6 JIS B5 Format de numérisation personnalisé [x] Original livre Carte de visite 3 x 5 pouces 4 x 6 pouces	Spécifier le format du document original. Remarques : <ul style="list-style-type: none"> • Le format Lettre est le paramètre appliquée par défaut aux Etats-Unis. A4 correspond au format international par défaut. • Les formats de papier Légal, Folio, et Oficio (Mexique) sont pris en charge uniquement dans le DAA.
Faces (recto verso) Désactivé Bord long Bord court	Déterminer l'orientation des documents d'origine chargés dans le DAA pour les numérisations recto verso. Remarque : Désactiver correspond au paramètre usine.
Qualité JPEG Mieux adapté au contenu 5 à 90	Définir la qualité de la photo JPEG en fonction de la taille du fichier et de la qualité de l'image. Remarques : <ul style="list-style-type: none"> • Meilleur résultat pour le contenu correspond au paramètre usine. • 5 diminue la taille du fichier et la qualité de l'image. • 90 fournit la meilleure qualité d'image mais le fichier est très volumineux.

Utilisez	Pour
Valeur par défaut du texte 5 à 90	Définir la qualité d'une image de texte en fonction de la taille du fichier et de la qualité de l'image. Remarque : 75 correspond au paramètre usine.
Valeur par défaut texte/photo 5 à 90	Définir la qualité d'un texte ou d'une photo en fonction de la taille du fichier et de la qualité de l'image. Remarque : 75 correspond au paramètre usine.
Valeur par défaut photo 5 à 90	Définir la qualité d'une photo en fonction de la taille du fichier et de la qualité de l'image. Remarque : 50 correspond au paramètre usine.
Images de l'e-mail envoyés en Pièces jointes Lien du site	Préciser comment les images seront envoyées. Remarque : Pièces jointes correspond au paramètre usine.
Utiliser l'option TIFF multipage Activé Désactivé	Offrir un choix entre des fichiers TIFF comprenant une seule page et des fichiers TIFF de plusieurs pages. Pour une numérisation d'un document de plusieurs pages vers le courrier électronique, vous créez un fichier TIFF comprenant toutes les pages ou plusieurs fichiers TIFF avec un fichier pour chaque page du travail. Remarque : Activé correspond au paramètre usine.
Journal des transmissions Journal d'impression Journal des travaux à ne pas imprimer Impression uniquement en cas d'erreur	Indiquer si vous souhaitez imprimer le journal de transmission. Remarque : Journal d'impression correspond au paramètre usine.
Alimentation du papier pour les journaux Tiroir [x] Chargeur MF	Déterminer l'alimentation pour l'impression des journaux de messagerie. Remarque : Le bac 1 correspond aux paramètres usine.
Nombre de bits de l'e-mail 1 bit 8 bits	Permettre au mode Texte/Photo de disposer de tailles de fichier inférieures en utilisant des images 1 bit lorsque la couleur est désactivée. Remarque : 8 bits correspond au paramètre usine.
Activer Enregistrer en tant que raccourci Activé Désactivé	Enregistrer des adresses électroniques comme raccourcis. Remarques : <ul style="list-style-type: none"> • Activé correspond au paramètre usine. • Lorsqu'il est désactivé, le bouton « Enregistrer comme raccourci » n'apparaît pas sur l'écran Destinations des courriers électroniques.
Suppression de l'arrière-plan -4 à 4	Régler la quantité d'arrière-plan visible sur une image numérisée. Remarque : 0 correspond au paramètre usine.

Utilisez	Pour
Détourage couleur Détourage couleur Aucune Rouge Vert Bleu Seuil de rouge par défaut 0 – 255 Seuil de vert par défaut 0 – 255 Seuil de bleu par défaut 0 – 255	Spécifier quelle couleur détourer et ajuster le paramètre de détourage pour chaque seuil de couleur. Remarques : <ul style="list-style-type: none"> • Aucun correspond au paramètre usine pour Détourage couleur. • 128 correspond au paramètre usine pour chaque seuil de couleur.
Contraste 0 – 5 Mieux adapté au contenu	Préciser le contraste de la sortie. Remarque : Meilleur résultat pour le contenu correspond au paramètre usine.
Image miroir Désactivé Activé	Créer une image miroir du document d'origine. Remarque : Désactiver correspond au paramètre usine.
Image négative Désactivé Activé	Créer une image en négatif du document d'origine. Remarque : Désactiver correspond au paramètre usine.
Détail des ombres -4 à 4	Régler la quantité de détail des ombres visible sur une image numérisée. Remarque : 0 correspond au paramètre usine.
Numériser bord à bord Désactivé Activé	Déterminer si le document d'origine est numérisé bord à bord. Remarque : Désactiver correspond au paramètre usine.
Netteté 1 – 5	Régler la netteté d'une image numérisée. Remarque : 3 correspond au paramètre usine.
Température -4 à 4	Spécifier des impressions chaudes ou froides. Les valeurs froides génèrent un résultat plus bleu que celui obtenu par défaut, tandis que les valeurs chaudes génèrent un résultat plus rouge que celui obtenu par défaut. Remarque : 0 correspond au paramètre usine.

Menu Paramètres FTP

Utilisez	Pour
Format PDF (.pdf) TIFF (.tif) JPEG (.jpg) XPS (.xps)	Indiquer le format de fichier. Remarque : PDF (.pdf) correspond au paramètre usine.

Utilisez	Pour
Paramètres PDF Version PDF 1.2–1.7 A – 1a PDF sécurisé Désactiver Activer	Configurer les paramètres PDF. Remarques : <ul style="list-style-type: none"> • 1,5 correspond au paramètre usine pour la Version PDF. • Désactiver correspond au paramètre usine pour PDF sécurisé. Avec PDF sécurisé, vous devez saisir votre mot de passe deux fois.
Type de contenu Texte : Graphiques Texte/Photo Photo	Déterminer le contenu du document d'origine. Remarque : Texte/Photo (.pdf) correspond au paramètre usine.
Source de contenu Laser noir et blanc Laser couleur Jet d'encre Photo/Film Magazine Quotidien Appuyez sur Autre	Déterminer la manière dont le document d'origine a été produit. Remarque : Couleur Laser correspond au paramètre usine.
Couleur Désactiver Activer	Indiquer si l'imprimante capture et transmet le contenu en couleur. Remarque : Activé correspond au paramètre usine.
Résolution 75 ppp 150 ppp 200 ppp 300 ppp 400 ppp 600 ppp	Spécifier la qualité de numérisation en points par pouce (ppp). Remarque : 150 ppp correspond au paramètre usine
Intensité 1 – 9	Eclaircir ou assombrir les travaux d'impression. Remarque : 5 correspond au paramètre usine.
Orientation Portrait Paysage	Déterminer l'orientation de l'image numérisée. Remarque : Portrait correspond au paramètre usine.

Utilisez	Pour
<p>Format d'origine</p> <ul style="list-style-type: none"> Lettre Légal Executive Folio Statement Oficio (Mexique) Universal Formats différents A4 A5 A6 JIS B5 Format de numérisation personnalisé [x] Original livre Carte de visite 3 x 5 pouces 4 x 6 pouces 	<p>Spécifier le format du document original.</p> <p>Remarques :</p> <ul style="list-style-type: none"> • Le format Lettre est le paramètre appliqué aux Etats-Unis. A4 correspond au format international par défaut. • Les formats de papier Légal, Folio, et Oficio (Mexique) sont pris en charge uniquement dans le DAA.
<p>Faces (recto verso)</p> <ul style="list-style-type: none"> Désactiver Bord long Bord court 	<p>Déterminer l'orientation des documents d'origine chargés dans le DAA pour les numérisations recto verso.</p> <p>Remarque : Désactiver correspond au paramètre usine.</p>
<p>Qualité JPEG</p> <ul style="list-style-type: none"> Mieux adapté au contenu 5 à 90 	<p>Définir la qualité de la photo JPEG en fonction de la taille du fichier et de la qualité de l'image.</p> <p>Remarques :</p> <ul style="list-style-type: none"> • Meilleur résultat pour le contenu correspond au paramètre usine. • 5 diminue la qualité de l'image et la taille du fichier. • 90 produit la meilleure qualité d'image, mais le fichier est très volumineux.
<p>Valeur par défaut du texte</p> <ul style="list-style-type: none"> 5 à 90 	<p>Définir la qualité du texte en fonction de la taille et de la qualité de l'image.</p> <p>Remarque : 75 correspond au paramètre usine.</p>
<p>Valeur par défaut texte/photo</p> <ul style="list-style-type: none"> 5 à 90 	<p>Définir la qualité d'un texte ou d'une photo en fonction de la taille et de la qualité de l'image.</p> <p>Remarque : 75 correspond au paramètre usine.</p>
<p>Valeur par défaut photo</p> <ul style="list-style-type: none"> 5 à 90 	<p>Définir la qualité d'une photo en fonction de la taille et de la qualité de l'image.</p> <p>Remarque : 50 correspond au paramètre usine.</p>
<p>Utiliser l'option TIFF multipage</p> <ul style="list-style-type: none"> Activer Désactiver 	<p>Permet de choisir entre des fichiers TIFF d'une page et des fichiers TIFF multipages. Pour une numérisation de plusieurs pages vers un FTP, un seul fichier TIFF comprenant toutes les pages est créé ou plusieurs fichiers TIFF sont créés comprenant un fichier pour chaque page du travail de numérisation.</p> <p>Remarque : Activé correspond au paramètre usine.</p>

Utilisez	Pour
Journal des transmissions Journal d'impression Journal des travaux à ne pas imprimer Impression uniquement en cas d'erreur	Indiquer si vous souhaitez imprimer le journal de transmission. Remarque : Journal d'impression correspond au paramètre usine.
Alimentation du papier pour les journaux Bac [x] Chargeur manuel	Déterminer une alimentation lorsque vous imprimez les journaux FTP. Remarque : Le bac 1 correspond aux paramètres usine.
Nombre de bits du FTP 8 bits 1 bit	Permettre au mode Texte/Photo de disposer de tailles de fichier inférieures en utilisant des images 1 bit lorsque la couleur est désactivée. Remarque : 8 bits correspond au paramètre usine.
Activer Enregistrer en tant que raccourci Activer Désactiver	Permettre la création de raccourcis pour les adresses FTP. Remarque : Activé correspond au paramètre usine.
Suppression de l'arrière-plan -4 à 4	Régler la quantité d'arrière-plan visible sur une copie. Remarque : 0 correspond au paramètre usine.
Détournage couleur Détournage couleur Aucune Rouge Vert Bleu Seuil de rouge par défaut 0 – 255 Seuil de vert par défaut 0 – 255 Seuil de bleu par défaut 0 – 255	Spécifier quelle couleur détourner et ajuster le paramètre de détournage pour chaque seuil de couleur. Remarques : <ul style="list-style-type: none"> • Aucun correspond au paramètre usine pour Détournage couleur. • 128 correspond au paramètre usine pour chaque seuil de couleur.
Contraste 0 – 5 Mieux adapté au contenu	Préciser le contraste de la sortie. Remarque : Meilleur résultat pour le contenu correspond au paramètre usine.
Image miroir Désactiver Activer	Créer une image miroir du document d'origine. Remarque : Désactiver correspond au paramètre usine.
Image négative Désactiver Activer	Créer une image en négatif du document d'origine. Remarque : Désactiver correspond au paramètre usine.
Détail des ombres -4 à 4	Régler la quantité de détail des ombres visible sur une image numérisée. Remarque : 0 correspond au paramètre usine.
Numériser bord à bord Désactiver Activer	Déterminer si le document d'origine est numérisé bord à bord. Remarque : Désactiver correspond au paramètre usine.

Utilisez	Pour
Netteté 1 – 5	Déterminer la netteté de l'image numérisée. Remarque : 3 correspond au paramètre usine.

Paramètres d'impression

Menu Configuration

Utilisez	Pour
Langage d'imprimante Emulation PCL Emulation PS	Définir le langage de l'imprimante par défaut. Remarques : <ul style="list-style-type: none"> • Emulation PS correspond au paramètre usine. L'émulation PS utilise un interpréteur PS pour le traitement des travaux d'impression. • L'émulation PCL utilise un interpréteur PCL pour le traitement des travaux d'impression. • Si vous sélectionnez un de ces deux éléments comme langage d'imprimante par défaut, le logiciel peut continuer à envoyer des travaux d'impression utilisant un autre langage.
Zone d'impression Normale Adapter à la page Page entière	Définir la zone d'impression logique et physique. Remarques : <ul style="list-style-type: none"> • Normale correspond au paramètre usine. Si vous essayez d'imprimer des données dans la zone non imprimable définie par la valeur Normale, l'image est tronquée. • Adapter à la page ajuste le contenu de la page au format de papier sélectionné. • Page entière permet de déplacer l'image dans une zone non imprimable définie par le paramètre Normal. Cependant, l'image est tronquée au niveau des limites définies pour la zone imprimable normale. Ce paramètre affecte uniquement les pages imprimées avec un interpréteur PCL 5e ; il n'a aucune incidence sur les pages imprimées avec un interpréteur PCL XL ou PostScript.
Util. imprim Rendement maximal Vitesse maximale	Définir le toner couleur utilisé pour l'impression. Remarque : Rendement maximal correspond au paramètre usine.
Mode Noir uniqmt Activé Désactivé	Imprimer du texte et des images en utilisant uniquement la cartouche de toner noir. Remarque : Désactivé correspond au paramètre usine.
Economiser ressource Activé Désactivé	Indiquer comment l'imprimante doit traiter les ressources temporaires téléchargées, telles que les polices et les macros stockées dans la mémoire RAM, lorsqu'elle reçoit un travail nécessitant une quantité de mémoire supérieure à celle disponible. Remarques : <ul style="list-style-type: none"> • Désactivé correspond au paramètre usine. L'imprimante conserve les ressources téléchargées tant que la mémoire n'est pas requise pour d'autres travaux. Les ressources téléchargées sont supprimées afin de traiter les travaux d'impression. • Lorsque cette option est activée, l'imprimante conserve les ressources téléchargées lorsqu'elle est réinitialisée ou que le langage est modifié. Si l'imprimante manque de mémoire, le message [38] Mémoire saturée s'affiche, mais les ressources téléchargées ne sont pas supprimées.

Menu Finition

Utilisez	Pour
Côtés (recto verso) Recto Recto verso	Définir le mode recto verso (impression sur les deux faces) comme valeur par défaut pour tous les travaux d'impression. Remarques : <ul style="list-style-type: none"> • « Recto » correspond au paramètre usine. • Vous pouvez définir l'impression recto verso à partir du logiciel de l'imprimante. Pour les utilisateurs Windows : Cliquez sur Fichier > Imprimer, puis cliquez sur Propriétés, Préférences, Options ou Configuration. Pour les utilisateurs Macintosh : Sélectionnez Fichier > Imprimer, puis réglez les paramètres à l'aide de la boîte de dialogue Imprimer et des menus contextuels.
Reliures recto verso Bord long Bord court	Définir la reliure pour une impression recto verso en fonction de l'orientation du papier. Remarques : <ul style="list-style-type: none"> • Le paramètre par défaut est Bord long. Cela suppose que les pages sont reliées par leur bord long (bord gauche pour l'orientation portrait et bord supérieur pour l'orientation paysage). • La reliure bord court suppose que les pages sont reliées par leur bord court (bord supérieur pour l'orientation portrait et bord gauche pour l'orientation paysage).
Copies 1–999	Indique le nombre de copies par défaut pour chaque impression. Remarque : 1 correspond au paramètre usine.
Pages vierges Ne pas imprimer Impression	Indiquer si des pages vierges sont insérées dans un travail d'impression. Remarque : Ne pas imprimer correspond au paramètre usine.
Assembler (1,1) (2,2) (1,2,3) (1,2,3)	Imprimer les pages d'un travail d'impression en respectant l'ordre défini lors de l'impression de plusieurs exemplaires de ce travail. Remarque : « (1,2,3) (1,2,3) » correspond au paramètre usine.
Séparateurs Hors fonction Entre copies Entre travaux Entre pages	Indiquer si des séparateurs vierges sont insérés. Remarques : <ul style="list-style-type: none"> • Hors fonction correspond au paramètre usine. • Entre copies permet d'insérer une feuille vierge entre chaque copie d'un travail d'impression si l'option Assembler est définie sur « (1,2,3) (1,2,3) ». Si l'option Assembler est définie sur « (1,1) (2,2,2) », une page vierge est insérée entre chaque série de pages imprimées (après toutes les pages 1 et toutes les pages 2 par exemple). • Entre travaux insère une page vierge entre les travaux d'impression. • Entre pages insère une page vierge entre chaque page d'un travail d'impression. Cette fonction est utile si vous imprimez des transparents ou lorsque vous souhaitez insérer des pages vierges dans un document.
Alimentation des pages de séparation Bac [x] Chargeur multifonction	Indiquer la source d'alimentation des séparateurs. Remarque : Bac 1 (bac standard) correspond au paramètre usine.

Utilisez	Pour
Economiseur de papier Désactiver 2 pages/feuille 3 pages/feuille 4 pages/feuille 6 pages/feuille 9 pages/feuille 12 pages/feuille 16 pages/feuille	Imprimer plusieurs pages sur une seule feuille de papier. Remarques : <ul style="list-style-type: none"> • Désactiver correspond au paramètre usine. • Lorsque le nombre de pages par feuille est sélectionné, chaque page est ajustée afin que le nombre de pages souhaité puisse s'afficher sur la feuille.
Position économie papier Horizontal Horizontal inversé Vertical inversé Vertical	Spécifier l'ordre dans lequel les pages sont imprimées sur une seule feuille lorsque vous utilisez Economiseur de papier. Remarques : <ul style="list-style-type: none"> • Horizontal correspond au paramètre usine. • Le positionnement dépend du nombre de pages et de leur orientation (Portrait ou Paysage).
Orientation économie papier Auto Paysage Portrait	Spécifier l'orientation dans laquelle les pages sont imprimées sur une seule feuille. Remarque : Auto correspond au paramètre usine. L'imprimante sélectionne automatiquement l'orientation (Portrait ou Paysage).
Bordure économie papier Aucun Unie	Imprimer une bordure lorsque l'option Economie papier est utilisée. Remarque : Aucun correspond au paramètre usine.

Qualité, menu

Utiliser	Pour
Mode d'impression Couleur Noir uniquement	Précise si les images sont imprimées en couleur ou en noir et blanc. Remarques : <ul style="list-style-type: none"> • Couleur correspond au paramètre usine. • Le pilote de l'imprimante peut annuler ce paramètre.
Correction couleur Auto Hors fonction Manuel	Ajuste les couleurs d'impression sur la page imprimée. Remarques : <ul style="list-style-type: none"> • Auto correspond au paramètre usine. Applique des tables de conversion des couleurs différentes à chaque objet de la page imprimée. • Hors fonction désactive la correction des couleurs. • Corr. manuelle permet de personnaliser les tables de couleurs à l'aide de paramètres disponibles dans le menu Couleur manuelle. • En raison des différences entre les couleurs additives et soustractives, certaines couleurs apparaissant à l'écran ne peuvent pas être reproduites par l'imprimante.
Résolution impression 1200 ppp 4800 CQ	Spécifie la résolution d'impression exprimée en points par pouce (ppp) ou en qualité couleur (CQ). Remarque : 4800 CQ correspond au paramètre usine.

Utiliser	Pour
Intensité toner 1–5	Eclaircit ou assombrit les travaux d'impression. Remarques : <ul style="list-style-type: none"> • 4 correspond au paramètre d'usine par défaut. • La sélection d'une valeur plus petite permet d'économiser le toner.
Amél. traits fins En fonction Eteinte	Activer le mode d'impression conseillé pour certains fichiers tels que des plans d'architecte, des cartes, des circuits électroniques ou des diagrammes. Remarques : <ul style="list-style-type: none"> • Hors fonction correspond au paramètre usine. • Pour définir cette option à partir d'Embedded Web Server, entrez l'adresse IP de l'imprimante réseau dans le champ d'adresse du navigateur Web. • Vous pouvez définir cette option à partir du programme. Utilisateurs de Windows : Cliquez sur Fichier > Imprimer , puis cliquez sur Propriétés, Préférences, Options ou Configuration . Utilisateurs de Mac : Sélectionnez Fichier > Imprimer , puis réglez les paramètres à l'aide de la boîte de dialogue Imprimer et des menus contextuels.
Economie couleur En fonction Eteinte	Réduit la quantité de toner utilisée pour l'impression de graphiques et d'images. Cela n'affecte pas la quantité de toner utilisée pour l'impression de texte. Remarques : <ul style="list-style-type: none"> • Hors fonction correspond au paramètre usine. • Lorsqu'il est activé, ce paramètre annule tout paramètre Intensité toner.
Luminosité RVB -6 à 6	Ajuste les travaux d'impression en les éclaircissant ou en les assombrissant. Vous pouvez économiser du toner en éclaircissant l'impression. Remarque : 0 correspond au paramètre usine.
Contraste RVB 0–5	Contrôle le contraste des impressions. Remarque : 0 correspond au paramètre usine.
Saturation RVB 0–5	Règle la saturation des impressions couleur. Remarque : 0 correspond au paramètre usine.
Equilibre des couleurs Cyan -5 à 5 Magenta -5 à 5 Jaune -5 à 5 Noir -5 à 5 Réinit. valeur défaut	Ajuster les couleurs des impressions en augmentant ou en diminuant la quantité de toner utilisée pour chaque couleur. Remarque : 0 correspond au paramètre usine.

Utiliser	Pour
<p>Exemples couleur</p> <p>Affichage sRVB Vives sRVB Affichage — vrai noir Vives RVB — hors fonction CMJN US CMJN euro CMJN vives CMJN — hors fonction</p>	<p>Imprime des pages d'échantillons de couleurs pour chacune des tables de conversion de couleurs RVB et CMJN utilisées dans l'imprimante.</p> <p>Remarques :</p> <ul style="list-style-type: none"> • Une page d'échantillons s'imprime pour chaque sélection. • Les pages d'exemples de couleurs représentent des zones de couleurs accompagnées de la combinaison RVB ou CMJN qui crée la couleur reproduite dans chacune de ces zones. Ces pages permettent de déterminer les combinaisons à utiliser afin d'obtenir l'impression souhaitée. • Pour accéder à la liste complète des pages d'exemples de couleurs au moyen d'Embedded Web Server, tapez l'adresse IP de l'imprimante dans le champ d'adresse du navigateur Web.
<p>Couleur manuelle</p> <p>Image RVB Texte RVB Graphiques RVB</p>	<p>Personnalise les conversions des couleurs RVB.</p> <p>Sélectionnez l'une des options suivantes :</p> <p>Vives Affichage sRVB Affichage — vrai noir Vives sRVB Eteinte</p> <p>Remarques :</p> <ul style="list-style-type: none"> • Affichage sRVB correspond au paramètre usine défini pour une image RGB. Il permet d'appliquer une table de conversion des couleurs afin d'obtenir une impression dont les couleurs s'approchent de celles du moniteur de l'ordinateur. • Vives sRVB est le paramètre usine défini pour le texte RGB et les graphiques RVB. Applique une table de couleurs qui augmente la saturation. Recommandé pour les graphiques et le texte à usage professionnel. • La valeur Vives applique une table de conversion des couleurs qui génère des couleurs plus vives et plus saturées. • « Affichage — vrai noir » applique une table de conversion des couleurs utilisant uniquement le toner noir pour les couleurs grises neutres. • Hors fonction désactive la conversion des couleurs.
<p>Couleur manuelle (suite)</p> <p>Image CMJN Texte CMJN Graphiques CMJN</p>	<p>Personnalise les conversions des couleurs CMYK.</p> <p>Sélectionnez l'une des options suivantes :</p> <p>CMJN US CMJN euro CMJN vives Eteinte</p> <p>Remarques :</p> <ul style="list-style-type: none"> • CMJN US correspond au paramètre usine. Cette valeur applique une table de conversion des couleurs qui tend vers une impression couleur conforme à la norme SWOP. • CMJNEurope correspond au paramètre usine utilisé à l'international. Applique une table de conversion des couleurs qui tend vers une impression couleur conforme à la norme Euroscale. • CMJN vive augmente la saturation des couleurs pour la table de conversion US. • Hors fonction désactive la conversion des couleurs.

Utiliser	Pour
Remplacement des tons directs	Attribue des valeurs CMJN spécifiques aux tons directs nommés. Remarque : Ce menu est uniquement disponible dans Embedded Web Server.
Réglage couleur	Opère un réétalonnage des tables de conversion des couleurs, ce qui permet à l'imprimante de régler les variations de couleurs à l'impression. Remarques : <ul style="list-style-type: none"> Le réglage des couleurs démarre une fois le menu sélectionné. Réglage de la couleur apparaît à l'écran pendant toute la durée du processus. La variation des couleurs à l'impression est parfois le résultat de conditions changeantes telles que la température et l'humidité de la pièce. Le réglage des couleurs est calculé par des algorithmes internes à l'imprimante. Un réétalonnage de l'alignement couleur est également effectué.

Menu Utilitaires

Utiliser	Pour
Activer le dépistage Hex	Permet d'isoler plus facilement la cause d'un problème d'impression. Remarques : <ul style="list-style-type: none"> Lorsque cette option est activée, toutes les données envoyées à l'imprimante sont imprimées sous la forme d'une représentation hexadécimale et alphabétique et les codes de commande ne sont pas exécutés. Pour quitter ou désactiver le mode Dépistage Hex, réinitialisez l'imprimante ou mettez-la hors tension.
Taux de couverture Hors fonction En fonction	Fournit une estimation du pourcentage de couverture en toner d'une page. L'estimation est imprimée sur une page distincte à la fin de chaque travail d'impression. Remarque : Hors fonction correspond au paramètre usine.

Menu XPS

Utilisation	Pour
Imprimer pages err. Hors fonction En fonction	Imprimer une page contenant des informations sur les erreurs, notamment sur les erreurs de marquage XML. Remarque : Hors fonction correspond au paramètre usine.

Menu PDF

Utilisation	A
Ajuster la page Oui Non	Ajustez le contenu de la page au format du papier sélectionné. Remarque : Non correspond au paramètre usine.
Commentaires Ne pas imprimer Impression	Impression des commentaires dans un fichier PDF. Remarque : Ne pas imprimer correspond au paramètre usine.

PostScript, menu

Utiliser	Pour
Impr. erreur PS En fonction Hors fonction	Impression d'une page mentionnant l'erreur PostScript. Remarque : Hors fonction correspond au paramètre usine.
Lock PS Startup Mode (Verrouiller le mode de démarrage PS) En fonction Hors fonction	Autoriser les utilisateurs à désactiver le fichier SysStart. Remarque : Hors fonction correspond au paramètre usine.
Lissage d'image En fonction Hors fonction	Améliorer le contraste et la précision des images de basse résolution et adoucir le passage d'une couleur à une autre. Remarques : <ul style="list-style-type: none"> • Hors fonction correspond au paramètre usine. • Le paramètre Lissage d'image n'a aucun effet sur les images dont la résolution est supérieure ou égale à 300 ppp.

Menu Emul PCL

Utiliser	Pour
Origine police Résident Télécharger Tout	Déterminer l'ensemble des polices utilisées dans le menu Nom police. Remarques : <ul style="list-style-type: none"> • « Résidente » correspond au paramètre usine. Il affiche le jeu de polices par défaut téléchargé dans la mémoire RAM. • « Téléchargement » affiche toutes les polices téléchargées dans la mémoire RAM. • « Tout » affiche toutes les polices disponibles, quelle que soit l'option.
Nom police Courier 10	Identifier une police spécifique et où il est stocké. Remarque : Courier 10 correspond au paramètre usine.
Jeu symboles 10U PC-8 12U PC-850	Déterminer le jeu de symboles pour chaque nom de police. Remarques : <ul style="list-style-type: none"> • Le format par défaut aux Etats-Unis est 10U PC-8. Le format international par défaut est 12U PC-850. • Un jeu de symboles est un ensemble de caractères alphanumériques, de signes de ponctuation et de symboles spéciaux. Les jeux de symboles prennent en charge les exigences propres à différentes langues ou programmes spécifiques, telles que les symboles mathématiques utilisés pour la notation scientifique. Seuls les jeux de symboles pris en charge sont affichés.
Paramètres émul. PCL Taille en points 1.00–1008.00	Modifier la taille en points pour les polices typographiques vectorielles. Remarques : <ul style="list-style-type: none"> • 12 correspond au paramètre usine. • Le terme « Taille en points » fait référence à la hauteur des caractères de la police. Un point équivaut à environ 0,014 pouce. Celle ci peut être augmentée ou diminuée de 0,25 points par incréments.

Utiliser	Pour
Paramètres émul. PCL Espacement 0.08–100.00	Spécifier l'espacement pour les polices vectorielles à espacement fixe. Remarques : <ul style="list-style-type: none"> • 10 correspond au paramètre usine. • L'espacement correspond au nombre de caractères à espacement fixe par pouce (cpp). Celui ci peut être réduit ou augmenté de 0,01 cpp par incrément. • Dans le cas de polices à espacement constant non vectorielles, l'espacement est affiché mais il ne peut pas être modifié.
Paramètres émul. PCL Orientation Portrait Paysage	Spécifier l'orientation du texte et des images sur une page. Remarques : <ul style="list-style-type: none"> • Portrait correspond au paramètre usine. Il imprime le texte et les graphiques parallèlement au bord court du papier. • Paysage imprime le texte et les graphiques parallèlement au bord long du papier.
Paramètres émul. PCL Lignes par page 1–255	Spécifier le nombre de lignes imprimées sur chaque page. Remarques : <ul style="list-style-type: none"> • La valeur 60 correspond au réglage par défaut pour les Etats-Unis. 64 correspond à la valeur internationale par défaut. • L'imprimante définit l'espace disponible entre chaque ligne en fonction des paramètres Lignes par page, Format papier et Orientation. Sélectionnez l'orientation et le format de papier requis avant de définir le nombre de lignes par page.
Paramètres émul. PCL Largeur A4 198 mm 203 mm	Configurer l'imprimante pour impression sur format A4. Remarques : <ul style="list-style-type: none"> • 198 mm correspond au paramètre usine. • 203 mm configure la largeur de la page de façon à pouvoir imprimer 80 caractères avec espacement de 10.
Paramètres émul. PCL CR Auto après LF En fonction Hors fonction	Indique si l'imprimante effectue automatiquement un retour chariot (CR) après une commande de saut de ligne (LF). Remarque : Hors fonction correspond au paramètre usine.
Paramètres émul. PCL LF Auto après CR En fonction Hors fonction	Indiquer si l'imprimante insère automatiquement un saut de ligne (LF) après une commande de retour chariot (CR). Remarque : Hors fonction correspond au paramètre usine.

Utiliser	Pour
<p>Renommer les bacs</p> <p>Attribuer le dispositif d'alimentation polyvalent</p> <p>Hors fonction</p> <p>Aucun</p> <p>0-199</p> <p>Attribuer bac [x]</p> <p>Hors fonction</p> <p>Aucun</p> <p>0-199</p> <p>Affecter papier man.</p> <p>Hors fonction</p> <p>Aucun</p> <p>0-199</p> <p>Attribuer enveloppe manuel</p> <p>Hors fonction</p> <p>Aucun</p> <p>0-199</p>	<p>Configurer l'imprimante pour qu'elle fonctionne avec des logiciels ou des programmes qui utilisent une numérotation différente pour les tiroirs et les chargeurs.</p> <p>Remarques :</p> <ul style="list-style-type: none"> • « Hors fonction » correspond au paramètre usine. • « Aucun » ignore la commande de sélection de la source d'alimentation. Cette option apparaît uniquement lorsqu'elle est sélectionnée par l'interpréteur PCL 5e. • « 0-199 » permet d'attribuer des paramètres personnalisés.
<p>Renommer les bacs</p> <p>Afficher les paramètres usine</p> <p>MPF par défaut = 8</p> <p>T1 par défaut = 1</p> <p>T2 par défaut = 4</p> <p>T3 par défaut = 5</p> <p>T4 par défaut = 20</p> <p>T5 par défaut = 21</p> <p>Env par défaut = 6</p> <p>MPapier par défaut = 2</p> <p>MEnv par défaut = 3</p>	<p>Afficher la valeur par défaut attribuée à chaque tiroir ou chargeur.</p>
<p>Renommer les bacs</p> <p>Restaurer les valeurs par défaut</p> <p>Oui</p> <p>Non</p>	<p>Restaurer les paramètres par défaut de tous les tiroirs et chargeurs.</p>

Menu HTML

Utilisation		Pour
Nom police Albertus MT Antique Olive Apple Chancery Arial MT Avant Garde Bodoni Bookman Chicago Clarendon Cooper Black Copperplate Coronet Courier Eurostile Garamond Geneva Gill Sans Goudy Helvetica Hoefler Text Intl CG Times Intl Courier Intl Univers	Joanna MT Letter Gothic Lubalin Graph Marigold MonaLisa Recut Monaco New CenturySbk New York Optima Oxford Palatino Stempel Garamond Taffy Times Times New Roman Univers Zapf Chancery NewSansMTCS NewSansMTCT New SansMTJA NewSansMTKO	Définir la police par défaut pour les documents HTML. Remarque : la police Times est utilisée pour les documents HTML dont la police n'est pas spécifiée.

Utilisation	Pour
Taille de la police 1–255 pt	Définir la taille de police par défaut pour les documents HTML. Remarques : <ul style="list-style-type: none"> • 12 pt correspond au paramètre usine. • La taille de police peut être augmentée par incrément de 1 pt.
Échelle 1–400%	Etablir la police par défaut pour les documents HTML. Remarques : <ul style="list-style-type: none"> • 100 % correspond au paramètre usine. • La mise à l'échelle peut se faire par incrément de 1 %.
Orientation Portrait Paysage	Définir l'orientation de la page pour les documents HTML. Remarque : Portrait correspond au paramètre usine.
Taille de la marge 8–255 mm	Définir la marge de la page pour les documents HTML. Remarques : <ul style="list-style-type: none"> • 19 mm correspond au paramètre usine. • La taille de la marge peut être augmentée par incrément de 1 mm.

Utilisation	Pour
Arrière-plans Ne pas imprimer Impression	Indiquer s'il faut ou non imprimer les arrière-plans des documents HTML. Remarque : Imprimer correspond au paramètre usine.

Menu Image

Utilisation	Pour
Ajustement auto En fonction Hors fonction	Sélectionner le format, l'échelle et l'orientation du papier les plus appropriés. Remarque : En fonction correspond au paramètre usine. Il annule les paramètres de mise à l'échelle et d'orientation définis pour certaines images.
Inverser En fonction Hors fonction	Inverser les images monochromes à deux tons. Remarques : <ul style="list-style-type: none"> • Hors fonction correspond au paramètre usine. • Ce paramètre ne s'applique pas aux images de format GIF ou JPEG.
Echelle Ancrage sup. gauche Meilleure corres Ancrage au centre Ajuster en haut./larg. Ajuster en hauteur Ajuster en largeur	Ajuster l'image au format de support sélectionné. Remarques : <ul style="list-style-type: none"> • Meilleure corres. correspond à la valeur usine. • Lorsque le paramètre Ajustement auto est en fonction, l'échelle est automatiquement définie sur Meilleure corres.
Orientation Portrait Paysage Portrait inv. Paysage inversé	Définir l'orientation de l'image. Remarque : Portrait correspond au paramètre usine.

Aide, menu

Option de menu	Description
Imprimer tous les guides	Imprimer toutes les pages du guide
Guide de copie	Fournit des informations sur la réalisation de copies et la modification des paramètres.
Guide du courrier électronique	Fournit des informations sur l'envoi d'e-mails et la configuration des paramètres
Guide FTP	Fournit des informations sur la numérisation de documents et la configuration des paramètres
Qualité couleur	Fournit des informations sur la manière de résoudre les problèmes de qualité des couleurs
Guide des défauts d'impression	Fournit de l'aide pour la résolution de défaillances répétées lors de la réalisation de copies et d'impressions.
Guide d'information	Indique où trouver des informations supplémentaires.
Guide des fournitures	Affiche des informations sur la commande de consommables.

Economiser de l'argent et protéger l'environnement

Lexmark s'engage dans la protection de l'environnement et ne cesse d'améliorer ses imprimantes afin de réduire leur impact sur l'environnement. Nous concevons nos produits dans un souci de respect de l'environnement, fabriquons nos emballages de manière à réduire les matériaux utilisés et proposons des programmes de retrait et de recyclage. Pour plus d'informations, reportez-vous à la rubrique suivante :

- Le chapitre Avis
- La section Responsabilité environnementale du site Web Lexmark est disponible à l'adresse : www.lexmark.com/environnement
- Le programme de recyclage Lexmark à www.lexmark.com/recycle

La sélection de certains paramètres ou de certaines tâches de votre imprimante peut vous permettre de réduire encore plus l'impact de votre imprimante. Ce chapitre indique quels paramètres et tâches sont plus respectueux de l'environnement.

Economies de papier et de toner

Des études démontrent que l'utilisation de papier est responsable de l'empreinte carbone d'une imprimante à hauteur de 80 %. Vous pouvez réduire votre empreinte carbone de manière significative en utilisant du papier recyclé et en suivant ces suggestions d'impression, par exemple l'impression recto verso et l'impression de pages multiples sur une seule feuille de papier.

Pour plus d'informations sur l'économie de papier et d'énergie à l'aide d'un paramètre de l'imprimante, reportez-vous à la rubrique « [Utilisation du mode Eco](#) » à la page 126.

Utilisation de papier recyclé

En tant qu'entreprise sensible au respect de l'environnement, Lexmark prend en charge l'utilisation du papier recyclé spécialement destiné aux imprimantes laser. Pour plus d'informations sur les papiers recyclés pris en charge par votre imprimante, reportez-vous à « [Utilisation de papier recyclé et d'autres papiers de bureau](#) » à la page 48.

Economie des fournitures

- Effectuez des impressions recto verso.

Remarque : L'impression recto verso est le paramètre par défaut dans le pilote d'impression.

- Imprimer plusieurs pages sur une seule feuille de papier.
- Utilisez la fonction de prévisualisation pour visualiser le document avant de l'imprimer.
- Imprimez une copie du document pour en vérifier le contenu et le format.

Economie d'énergie

Utilisation du mode Eco

Utilisez le mode Eco pour sélectionner rapidement une ou plusieurs manières de réduire l'impact de votre imprimante sur l'environnement.

1 A partir du panneau de commandes de l'imprimante, parcourez :

 > Paramètres >  > Paramètres >  > Paramètres généraux >  > Mode Eco >  > sélectionnez le paramètre de votre choix

Utiliser	Pour
Hors fonction	Utiliser les paramètres usine par défaut pour tous les paramètres associés au mode Eco. Ce paramètre prend en charge les spécifications de performance de votre imprimante.
Energie	Réduire la consommation d'énergie, notamment quand l'imprimante est en attente. Remarques : <ul style="list-style-type: none"> • Les moteurs de l'imprimante ne démarrent pas avant qu'un travail soit prêt pour l'impression. Vous constaterez peut-être un bref délai avant l'impression de la première page. • L'imprimante entre en mode Veille après une minute d'inactivité.
Energie/Papier	Utiliser tous les paramètres associés aux modes Energie et Papier.
Papier normal	<ul style="list-style-type: none"> • Activer l'impression recto verso automatique. • Désactiver les fonctions de journal d'impression.

2 Appuyez sur .

Réduction du bruit de l'imprimante

Activez le mode Silencieux pour réduire le bruit de l'imprimante.

1 A partir du panneau de commandes de l'imprimante, allez sur :

 > Paramètres >  > Paramètres >  > Paramètres généraux >  > Mode silencieux > 

2 Sélectionnez un paramètre.

Utilisation	A
Activé	Réduire le bruit de l'imprimante. Remarques : <ul style="list-style-type: none"> • La vitesse de traitement des travaux d'impression est réduite. • Les moteurs de l'imprimante ne démarrent pas avant qu'un document soit prêt pour l'impression. Il y a un bref délai avant l'impression de la première page. • Les sons du réglage avertisseur et de l'alarme cartouche sont désactivés. • L'imprimante ignore la commande Démarrage avancé.
Désactivé	Utiliser les paramètres usine par défaut. Remarque : Ce paramètre prend en charge les spécifications de performance de l'imprimante.

3 Appuyez sur .

Réglage du Mode veille

Pour économiser de l'énergie, réduisez le délai avant la mise en veille de l'imprimante. Sélectionnez une valeur entre 1 et 120. 30 minutes correspond au paramètre usine.

Remarque : L'imprimante continue d'accepter les travaux d'impression lorsqu'elle est en mode Veille.

Utilisation d'Embedded Web Server

1 Ouvrez un navigateur Web, puis tapez l'adresse IP de l'imprimante dans le champ d'adresse.

Remarques :

- Dans la section TCP/IP du menu Réseau/Ports, affichez l'adresse IP. L'adresse IP apparaît sous la forme de quatre séries de chiffres séparées par des points, par exemple 123.123.123.123.
- Si vous utilisez un serveur proxy, désactivez-le temporairement pour charger correctement la page Web.

2 Accédez à :

Paramètres > Paramètres généraux > Délais

3 Dans le champ Mode Veille, indiquez le délai d'attente avant la mise en veille de l'imprimante.

4 Cliquez sur **Envoyer**.

A partir du panneau de commandes de l'imprimante

1 A partir du panneau de commandes de l'imprimante, allez sur :

 > **Paramètres** >  > **Paramètres** >  > **Paramètres généraux** >  > **Délais** >  > **Mode Veille**
> 

2 Dans le champ Mode Veille, indiquez le délai d'attente (en minutes) avant la mise en veille de l'imprimante.

3 Appuyez sur .

Utilisation du mode Hibernation

Le mode Hibernation est un mode d'économie d'énergie à très basse consommation.

Remarques :

- Le délai par défaut avant que l'imprimante entre en mode Hibernation est de trois jours.
- Assurez-vous de sortir l'imprimante du mode Hibernation avant d'envoyer un nouveau travail d'impression. Une réinitialisation du disque dur ou une pression longue sur le bouton Veille permet de sortir l'imprimante du mode Hibernation.
- Le serveur Web incorporé est désactivé lorsque l'imprimante est en mode Hibernation.

1 A partir du panneau de commandes, accédez à :

 > Paramètres >  > Paramètres >  > Paramètres généraux > 

2 Sélectionnez **Appuyer sur le bouton Veille** ou **Maintenir le bouton veille enfoncé**, puis appuyez sur .

3 Appuyez sur **Mode Hibernation** > .

Définition du Délai d'hibernation

Délai d'hibernation permet de fixer la durée entre le traitement d'un travail d'impression et le passage de l'imprimante en mode Economie énergie.

Utilisation d'Embedded Web Server

1 Ouvrez un navigateur Web, puis tapez l'adresse IP de l'imprimante dans le champ d'adresse.

Remarques :

- L'adresse IP de l'imprimante figure dans la section TCP/IP du menu Réseau/Ports. L'adresse IP apparaît sous la forme de quatre séries de chiffres séparées par des points, par exemple 123.123.123.123.
- Si vous utilisez un serveur proxy, désactivez-le temporairement pour charger correctement la page Web.

2 Cliquez sur **Paramètres** > **Paramètres généraux** > **Délais**.

3 Dans le menu Délai d'hibernation, sélectionnez le nombre d'heures, de jours, de semaines ou de mois que l'imprimante doit attendre avant de passer en mode Economie énergie.

4 Cliquez sur **Envoyer**.

A partir du panneau de commandes de l'imprimante

1 A partir du panneau de commandes de l'imprimante, naviguez jusqu'à :

 > Paramètres >  > Paramètres >  > Paramètres généraux >  > Délais >  > Délais
d'hibernation > 

2 Sélectionnez la durée entre le traitement d'un travail d'impression et le passage de l'imprimante en mode Hibernation.

3 Appuyez sur .

Utilisation de l'option Progr. modes alim.

L'option Progr. modes alim. vous permet de planifier le passage de l'imprimante en mode Economie énergie ou à l'état Prêt.

Remarque : Cette fonctionnalité n'est disponible que sur les imprimantes réseau et les imprimantes connectées à des serveurs d'impression.

1 Ouvrez un navigateur Web, puis tapez l'adresse IP de l'imprimante dans le champ d'adresse.

Remarques :

- L'adresse IP de l'imprimante figure dans la section TCP/IP du menu Réseau/Ports. L'adresse IP apparaît sous la forme de quatre séries de chiffres séparées par des points, par exemple 123.123.123.123.
- Si vous utilisez un serveur proxy, désactivez-le temporairement pour charger correctement la page Web.

2 Cliquez sur **Paramètres > Paramètres généraux > Progr. modes alim..**

3 Dans le menu Action, sélectionnez le mode d'alimentation.

4 Dans le menu Heure, sélectionnez l'heure.

5 Dans le menu Jour(s), sélectionnez le ou les jours.

6 Cliquez sur **Ajouter.**

Recyclage

Lexmark propose des programmes de collecte et encourage une approche au recyclage progressiste et bénéfique à l'environnement. Pour plus d'informations, reportez-vous à la rubrique suivante :

- Le chapitre Avis
- La section Responsabilité environnementale du site Web Lexmark est disponible à l'adresse : www.lexmark.com/environment
- Le programme de recyclage Lexmark à www.lexmark.com/recycle

Recyclage des produits Lexmark

Pour renvoyer des produits Lexmark en vue de leur recyclage :

1 Rendez-vous sur le site www.lexmark.com/recycle.

2 Recherchez le type de produit que vous souhaitez recycler, puis sélectionnez votre pays ou région dans la liste.

3 Suivez les instructions qui s'affichent à l'écran.

Remarque : Le matériel et les fournitures de l'imprimante qui ne sont pas couverts par un programme de collecte Lexmark peuvent être recyclés dans votre déchetterie habituelle. Contactez votre déchetterie pour vérifier ce qui est accepté.

Recyclage de l'emballage Lexmark

Lexmark s'efforce continuellement à réduire l'emballage. En utilisant moins de matériaux d'emballage, nous nous assurons que les imprimantes Lexmark sont transportées de la manière la plus efficace et écologique possible, et que moins de matériaux d'emballage seront à jeter. Ceci se traduit par la réduction des émissions de gaz à effet de serre, par des économies d'énergie et de ressources naturelles.

Les cartons Lexmark sont entièrement recyclables si vous disposez des installations de recyclage adéquates. Il se peut que vous ne disposiez de telles installations à proximité.

La mousse utilisée dans les emballages Lexmark est recyclable si vous disposez des installations de recyclage adéquates. Il se peut que vous ne disposiez de telles installations à proximité.

Lorsque vous renvoyez une cartouche à Lexmark, vous pouvez réutiliser le carton qui contenait la cartouche. Lexmark recyclera le carton.

Retour des cartouches Lexmark pour réutilisation ou recyclage

Le programme de collecte de cartouches Lexmark vous permet de retourner gratuitement vos cartouches usagées à Lexmark pour qu'elles soient réutilisées ou recyclées. Cent pour cent des cartouches vides retournées à Lexmark sont réutilisées ou recyclées. Les cartons utilisés pour le retour des cartouches sont également recyclés.

Pour retourner des cartouches Lexmark pour réutilisation ou recyclage, procédez comme suit :

- 1 Rendez-vous sur le site www.lexmark.com/recycle.
- 2 Sélectionnez le produit que vous souhaitez recycler.

Sécurisation de l'imprimante

Utilisation de la fonction de verrouillage

L'imprimante est équipée d'une fonction de verrouillage. Installez le verrou compatible avec la majorité des ordinateurs portables à l'emplacement indiqué afin de verrouiller l'imprimante en position.



Déclaration relative à la volatilité

Votre imprimante comporte différents types de mémoires pouvant stocker les paramètres de l'imprimante et du réseau, ainsi que les données d'utilisateur.

Type de mémoire	Description
Mémoire volatile	Votre imprimante utilise une <i>mémoire vive</i> (RAM) standard pour mettre temporairement en mémoire tampon les données d'utilisateur durant les travaux d'impression simples.
Mémoire non volatile	Votre imprimante peut utiliser deux types de mémoire non volatile : EEPROM et NAND (mémoire flash). Ces deux types sont utilisés pour stocker le système d'exploitation, les paramètres du périphérique et les informations du réseau.

Dans les circonstances suivantes effacez le contenu de toute mémoire installée dans l'imprimante :

- L'imprimante est mise hors service.
- L'imprimante est déplacée dans un autre service ou site.
- L'entretien de l'imprimante est effectué par une personne externe à votre organisation.
- L'imprimante est envoyée en réparation.
- L'imprimante est vendue à une autre organisation.

Effacement de la mémoire volatile

La mémoire volatile (RAM) installée sur votre imprimante nécessite une source d'alimentation pour conserver les informations. Mettez l'imprimante hors tension pour effacer les données en mémoire tampon.

Effacement de la mémoire non volatile

Effacez des paramètres individuels, des paramètres de périphérique et du réseau, des paramètres de sécurité et des solutions intégrées en procédant comme suit :

- 1 Eteignez l'imprimante.
- 2 Maintenez les boutons **2** et **6** du clavier enfoncés pendant la mise sous tension de l'imprimante. Relâchez les boutons uniquement lorsque l'écran de la barre de progression apparaît.

L'imprimante effectue une séquence de tests de mise sous tension, puis le menu Configuration apparaît. Une fois l'imprimante sous tension, une liste de fonctions s'affiche sur l'écran de l'imprimante.

- 3 Appuyez sur la flèche vers le haut ou vers le bas jusqu'à ce que **Effacer tous les paramètres** s'affiche .

L'imprimante redémarre à plusieurs reprises au cours du processus.

Remarque : La fonction Effacer tous les paramètres supprime en toute sécurité les paramètres du périphérique, les solutions, les travaux et les mots de passe de la mémoire de l'imprimante.

- 4 Accédez à :

Retour > Quitter le menu config.

L'imprimante active la réinitialisation, puis rétablit son mode de fonctionnement normal.

Recherche des informations de sécurité sur l'imprimante

Dans les environnements de haute sécurité, il peut être nécessaire de prendre des mesures supplémentaires pour vous assurer que les données confidentielles stockées dans l'imprimante ne sont pas accessibles à des personnes non autorisées. Pour plus d'informations, reportez-vous à la

[Page Web de Lexmark consacrée à la sécurité.](#)

Vous pouvez aussi consulter *Embedded Web Server — Sécurité : Guide de l'administrateur* pour obtenir des informations supplémentaires :

- 1 Accédez à www.lexmark.com, puis naviguez jusqu'à **Assistance & Téléchargements** > sélectionnez votre imprimante.
- 2 Cliquez sur l'onglet **Manuels**, puis sélectionnez *Embedded Web Server — Sécurité : Guide de l'administrateur*.

Maintenance de l'imprimante

Avertissement—Danger potentiel : Le fait de ne pas remplacer les pièces et les fournitures, le cas échéant, pourrait endommager votre imprimante. En revanche, leur remplacement permet d'améliorer la performance de l'appareil.

Stockage des fournitures

Stockez les fournitures de l'imprimante dans un lieu propre et frais. Rangez-les côté droit orienté vers le haut et ne les sortez pas de leur emballage avant de les utiliser.

Veillez à ne pas exposer les fournitures à :

- la lumière directe du soleil,
- des températures supérieures à 35°C,
- une humidité élevée (supérieure à 80 %),
- un environnement salé,
- des gaz corrosifs,
- une poussière excessive.

Nettoyage de l'imprimante

Nettoyage de l'imprimante

 **ATTENTION—RISQUE D'ELECTROCUTION** : pour éviter tout risque d'électrocution lors du nettoyage de l'extérieur de l'imprimante, débranchez le cordon d'alimentation électrique de la prise et déconnectez tous les câbles de l'imprimante avant de continuer.

Remarques :

- Exécutez cette tâche après quelques mois d'utilisation.
- les dégâts sur l'imprimante provoqués par une mauvaise manipulation ne sont pas couverts par sa garantie.

- 1** Mettez l'imprimante hors tension, puis débranchez le cordon d'alimentation de la prise électrique.
- 2** Retirez le papier du réceptacle standard et du chargeur multifonction.
- 3** Nettoyez l'imprimante à l'aide d'une brosse souple ou d'un aspirateur pour retirer la poussière, les peluches du ruban et les bouts de papier.
- 4** Essuyez l'extérieur de l'imprimante avec un chiffon doux et non pelucheux humide.

Remarques :

- N'utilisez pas de nettoyants ni de détergents de ménage, car ils peuvent détériorer le fini de l'imprimante.
- Assurez-vous que toutes les zones de l'imprimante sont sèches après le nettoyage.

- 5** Branchez le cordon d'alimentation, puis mettez l'imprimante sous tension.

Nettoyage de la vitre du scanner

Nettoyez la vitre du scanner lorsque vous constatez des problèmes de qualité d'impression tels que des rayures sur les images copiées ou numérisées.

- 1 Utilisez un tissu ou un papier légèrement humide, doux et non pelucheux.
- 2 Ouvrez le capot du scanner.



- 3 Nettoyez toutes les zones indiquées et laissez-les sécher.



1	Dessous blanc du couvercle du CAD
2	Dessous blanc du couvercle du scanner
3	Vitre du scanner
4	Vitre du CAD

- 4 Fermez le capot du scanner.

Vérification de l'état des pièces et fournitures

Lorsqu'un consommable doit être remplacé ou qu'une opération de maintenance est nécessaire, un message apparaît à l'écran.

Vérification de l'état des pièces et fournitures à partir du panneau de commandes de l'imprimante

A partir du panneau de commandes de l'imprimante, naviguez jusqu'à :

 > **Etat/Fournitures** >  **Voir fournitures** > 

Vérification de l'état des pièces et fournitures à partir du serveur Web incorporé

Remarque : Vérifiez que l'ordinateur et l'imprimante sont connectés au même réseau.

- 1 Ouvrez un navigateur Web, puis tapez l'adresse IP de l'imprimante dans le champ d'adresse.

Remarques :

- Dans la section TCP/IP du menu Réseau/Ports, affichez l'adresse IP. L'adresse IP apparaît sous la forme de quatre séries de chiffres séparées par des points, par exemple 123.123.123.123.
- Si vous utilisez un serveur proxy, désactivez-le temporairement pour charger correctement la page Web.

- 2 Cliquez sur **Etat du périphérique** > **Plus de détails**.

Estimation du nombre de pages restantes

L'estimation du nombre de pages restantes est basée sur l'historique d'impression récent de l'imprimante. La précision de cette estimation peut varier fortement et dépend de nombreux facteurs, tel que le contenu du document, les paramètres de qualité d'impression et d'autres paramètres d'impression.

La précision de l'estimation du nombre de pages restantes peut diminuer lorsque la consommation d'impression effective diffère de la consommation relevée dans l'historique d'impression. Tenez compte de la variabilité du niveau de précision avant d'acheter ou de remplacer des fournitures sur la base de l'estimation. En l'absence d'un historique d'impression approprié sur l'imprimante, les estimations initiales calculent la consommation future de fournitures sur la base des méthodes de test de l'Organisation internationale de normalisation* et le contenu de la page.

* Rendement noir moyen continu déclaré conformément à la norme ISO/IEC 19752.

Commande de fournitures

Pour commander des fournitures aux Etats-Unis, contactez Lexmark au 1-800-539-6275 afin d'obtenir des informations sur les revendeurs de fournitures agréés Lexmark de votre région. Dans les autres pays ou régions, consultez le site Web de Lexmark à l'adresse www.lexmark.com ou contactez le revendeur de votre imprimante.

Remarque : Toutes les estimations de durée de vie des fournitures de l'imprimante supposent que vous utilisiez du papier ordinaire au format Lettre US ou A4.

Utilisation de pièces et autres consommables authentiques Lexmark

Pour un fonctionnement optimal de votre imprimante Lexmark, installez toujours des consommables et des composants Lexmark. L'utilisation de consommables ou de composants tiers risque d'affecter les performances, la fiabilité ou la durée de vie de l'imprimante et de ses composants de traitement d'images. L'utilisation de consommables ou de composants tiers peut avoir des conséquences sur la couverture de la garantie. Les dommages causés par l'utilisation de fournitures ou de composants tiers ne sont pas couverts par la garantie. Tous les indicateurs de longévité sont conçus pour fonctionner avec des consommables et des composants Lexmark et risquent de fournir des résultats inattendus en cas d'utilisation de consommables ou de composants tiers. Les composants de traitement d'images utilisés au-delà de la durée de vie prévue risquent d'endommager votre imprimante Lexmark ou ses composants.

Commande de cartouches de toner

Remarques :

- L'estimation de rendement des cartouches repose sur la norme ISO/IEC 19798.
- Une couverture d'impression très basse sur des périodes prolongées peut avoir des conséquences néfastes sur le rendement et peut entraîner la défaillance de certains composants de la cartouche avant que le toner soit épuisé.

Cartouches de toner du programme de retour CX310

Elément	Canada et Etats-Unis	Espace économique (EEA+)	Reste de l'Europe, Moyen-Orient et Afrique (RoEMEA)	Distribution d'Amérique Latine (LAD)	Reste de la région Asie-Pacifique (RoAP)	Australie et Nouvelle-Zélande (ANZ)
Cartouches de toner du programme de retour						
Noir	80C10K0	80C20K0	80C80K0	80C80K0	80C80K0	80C80K0
Cyan	80C10C0	80C20C0	80C80C0	80C80C0	80C80C0	80C80C0
Magenta	80C10M0	80C20M0	80C80M0	80C80M0	80C80M0	80C80M0
Jaune	80C10Y0	80C20Y0	80C80Y0	80C80Y0	80C80Y0	80C80Y0
Cartouches de toner du programme de retour à rendement standard						
Noir	80C1SK0	80C2SK0	80C8SK0	80C8SK0	80C8SK0	80C8SK0
Cyan	80C1SC0	80C2SC0	80C8SC0	80C8SC0	80C8SC0	80C8SC0
Magenta	80C1SM0	80C2SM0	80C8SM0	80C8SM0	80C8SM0	80C8SM0
Pour plus d'informations sur les pays de chaque région, visitez le site à l'adresse www.lexmark.com/regions .						

Elément	Canada et Etats-Unis	Espace économique (EEA+)	Reste de l'Europe, Moyen-Orient et Afrique (RoEMEA)	Distribution d'Amérique Latine (LAD)	Reste de la région Asie-Pacifique (RoAP)	Australie et Nouvelle-Zélande (ANZ)
Jaune	80C1SY0	80C2SY0	80C8SY0	80C8SY0	80C8SY0	80C8SY0

Pour plus d'informations sur les pays de chaque région, visitez le site à l'adresse www.lexmark.com/regions.

Cartouches ordinaires CX310

Elément	Mondial
Cartouches de toner ordinaires à rendement standard	
Noir	80C0S10
Cyan	80C0S20
Magenta	80C0S30
Jaune	80C0S40

Pour plus d'informations sur les pays de chaque région, visitez le site à l'adresse www.lexmark.com/regions.

Cartouches de toner du programme de retour CX317

Elément	Canada et Etats-Unis	Espace économique (EEA+)	Reste de l'Europe, Moyen-Orient et Afrique (RoEMEA)	Distribution d'Amérique Latine (LAD)	Reste de la région Asie-Pacifique (RoAP)	Australie et Nouvelle-Zélande (ANZ)
Cartouches de toner du programme de retour						
Noir	71B10K0	71B20K0	71B50K0	71B40K0	71B30K0	71B60K0
Cyan	71B10C0	71B20C0	71B50C0	71B40C0	71B30C0	71B60C0
Magenta	71B10M0	71B20M0	71B50M0	71B40M0	71B30M0	71B60M0
Jaune	71B10Y0	71B20Y0	71B50Y0	71B40Y0	71B30Y0	71B60Y0

Pour plus d'informations sur les pays de chaque région, visitez le site à l'adresse www.lexmark.com/regions.

Cartouches ordinaires CX317

Elément	Mondial
Cartouches de toner ordinaires	
Noir	71B0010
Cyan	71B0020
Magenta	71B0030
Jaune	71B0040

Pour plus d'informations sur les pays de chaque région, visitez le site à l'adresse www.lexmark.com/regions.

Commande de kits de traitement d'images

Élément	Tous les pays et régions
Kit de traitement d'images en noir et blanc	700Z1
Kit de traitement d'images couleur	700Z5

Commande d'un kit de maintenance

Remarques :

- L'utilisation de certains types de papier peut entraîner un remplacement du kit de maintenance plus fréquent.
- Le bloc séparateur, l'unité de fusion et le module de transfert sont compris dans le kit de maintenance. Vous pouvez également les commander et les remplacer individuellement, si nécessaire. Le bloc séparateur peut être remplacé par le client.
- Pour changer le kit de maintenance, contactez l'assistance clientèle à l'adresse <http://support.lexmark.com> ou votre technicien.

Nom de la pièce	Type	Référence
Kit de maintenance	115 V	40X7615
	220 V	40X7616
	100 V	40X7617

Élément	Référence
Bloc séparateur	40X6247

Commande d'une bouteille de récupération de toner

Option	Tous les pays et régions
Bouteille de récupération de toner	C540X75G

Remplacement des fournitures

Remplacement de la bouteille de récupération de toner

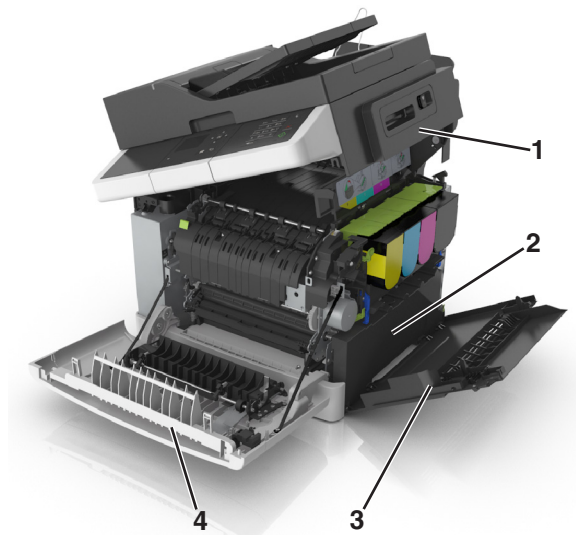

1	Porte supérieure
2	Bouteille de récupération de toner
3	Capot latéral droit
4	Porte avant

1 Déballez la bouteille de récupération de toner.

2 Ouvrez la porte avant.



ATTENTION—SURFACE CHAUDE : L'intérieur de l'imprimante risque d'être brûlant. Pour réduire le risque de brûlure, laissez la surface ou le composant refroidir avant d'y toucher.

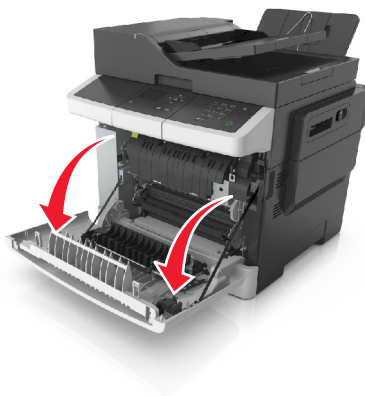

3 Ouvrez le capot.



4 Retirez le capot latéral droit.

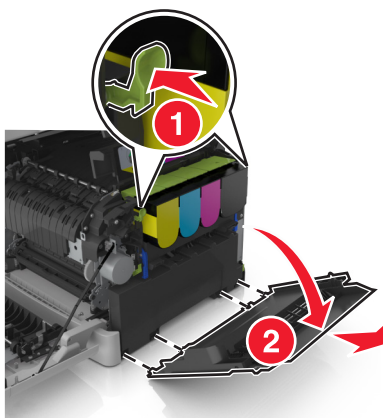

5 Appuyez sur les leviers de couleur verte situés de chaque côté de la bouteille de récupération de toner, puis retirez cette dernière.

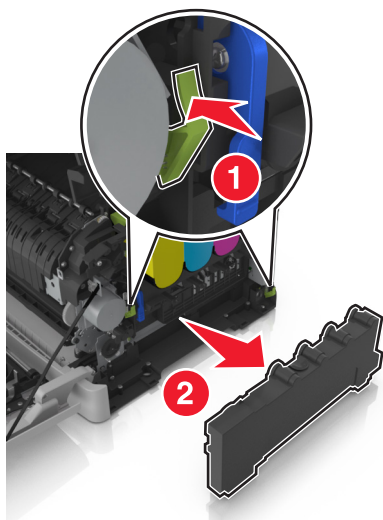

6 Placez la bouteille de récupération de toner usagée dans un conditionnement fermé.

Pour plus d'informations, reportez-vous à la section « [Recyclage des produits Lexmark](#) » à la page 129.

7 Insérez la nouvelle bouteille de récupération de toner.

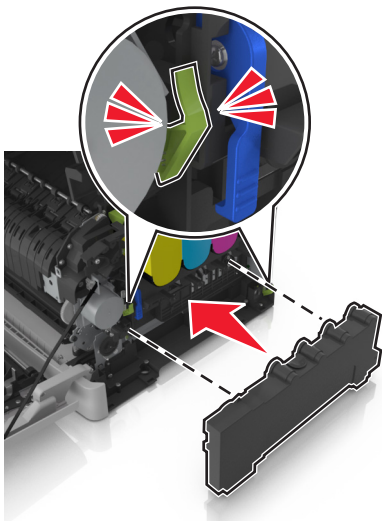

8 Insérez le capot latéral droit.

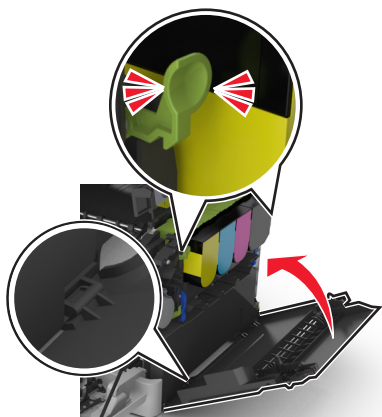

- 9 Faites glisser et retenez le loquet d'ouverture situé sur le côté droit de l'imprimante, puis fermez lentement la porte supérieure.

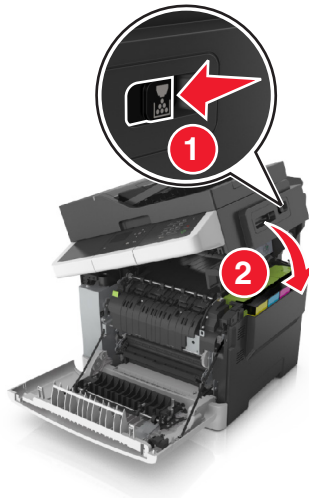

- 10 Fermez la porte avant.

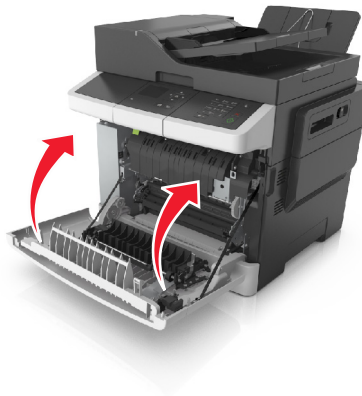

Remplacement d'un kit de traitement d'images en noir et blanc et en couleur

- 1 Ouvrez la porte avant.



ATTENTION—SURFACE CHAUDE : L'intérieur de l'imprimante risque d'être brûlant. Pour réduire le risque de brûlure, laissez la surface ou le composant refroidir avant d'y toucher.

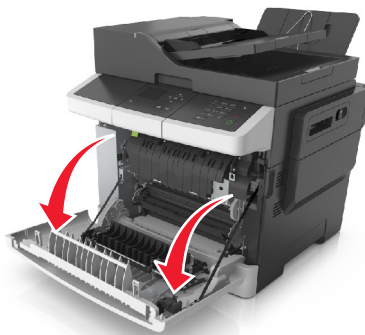

2 Ouvrez le capot.

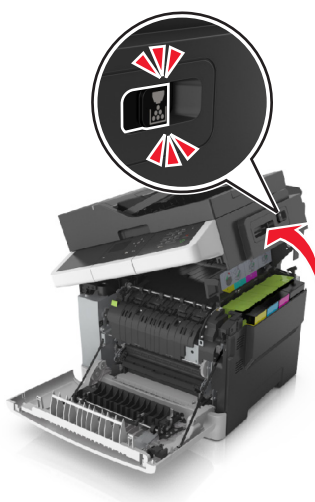

3 Retirez les cartouches de toner en soulevant les poignées, puis tirez doucement les cartouches pour les éloigner du kit de traitement d'images.

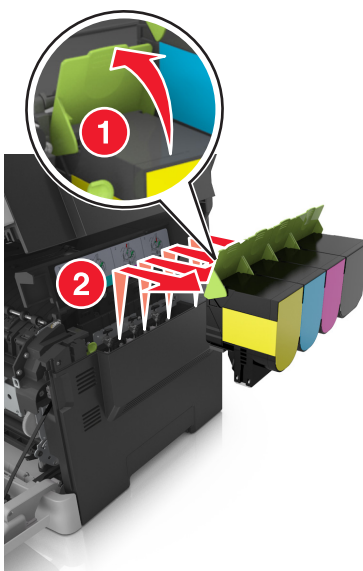

4 Retirez le capot latéral droit.

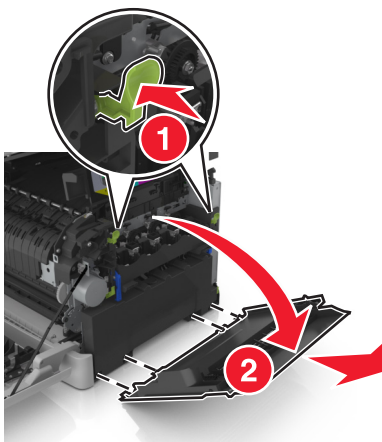

5 Appuyez sur les leviers de couleur verte situés de chaque côté de la bouteille de récupération de toner, puis retirez cette dernière.

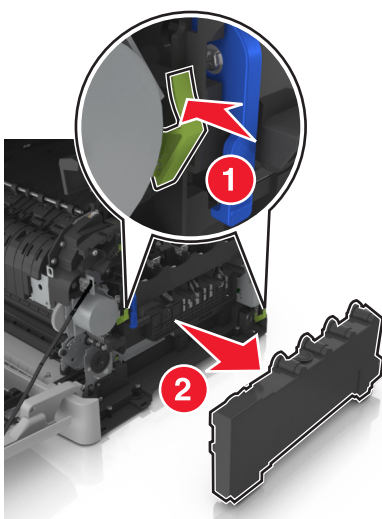

6 Soulevez les leviers de couleur bleue situés sur le kit de traitement d'images, puis tirez ce dernier jusqu'à la butée.

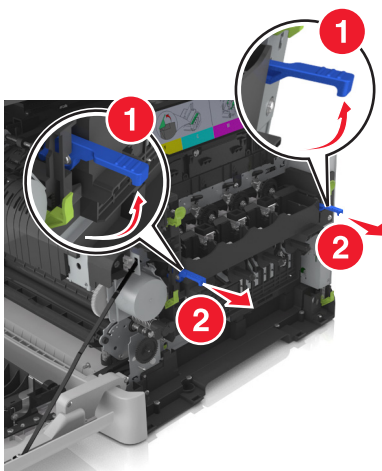

- 7** Appuyez sur le levier de couleur bleue, puis saisissez les poignées latérales vertes pour extraire le kit de traitement d'images.

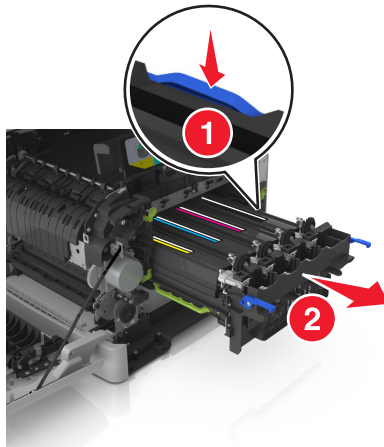

- 8** Déballez le nouveau kit de traitement d'images couleur et noir et blanc.

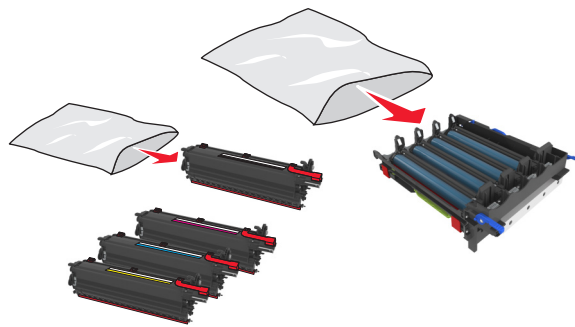

Remarques :

- Le kit de traitement d'images couleur comprend le kit de traitement d'images ainsi que les unités de développement cyan, magenta, jaune et noire.
 - Le kit de traitement d'images noir comprend le kit de traitement d'images ainsi que l'unité de développement noire.
- 9** Placez le kit de traitement d'images usagé dans le sac qui contenait le kit de recharge.
Pour plus d'informations, reportez-vous à la section « [Recyclage des produits Lexmark](#) » à la page 129.

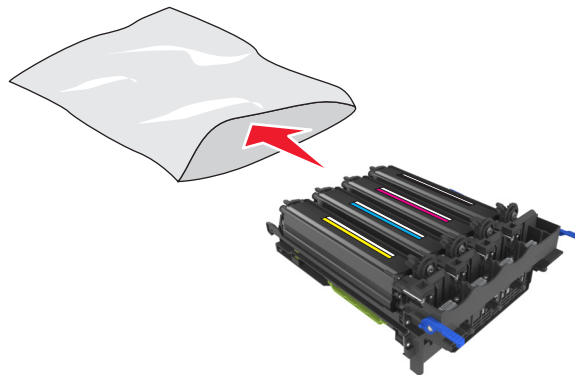

Remarque : Lors du remplacement du kit de traitement d'images noir, conservez les unités de développement cyan, magenta et jaune. Débarrassez-vous uniquement de l'unité de développement noire.

- 10** Secouez légèrement les unités de développement noire, jaune, cyan et magenta de gauche à droite.

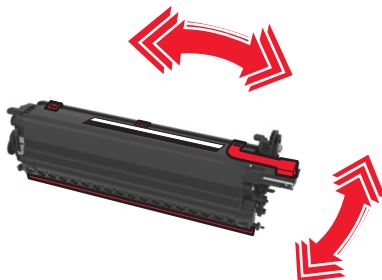

- 11** Retirez la bande d'emballage rouge et le tissu de protection des unités de développement.

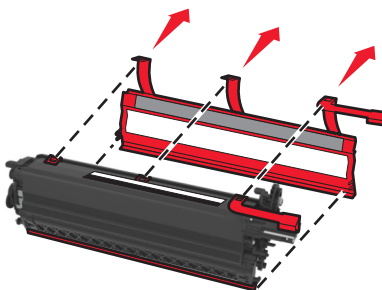

- 12** Insérez délicatement les unités de développement jaune, cyan, magenta et noire.

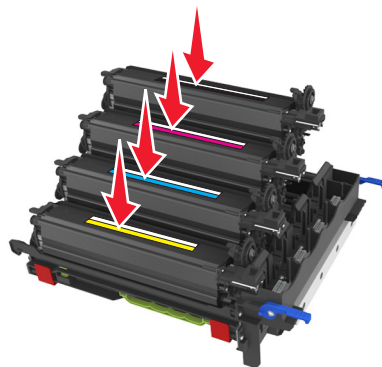

Remarque : Vérifiez que chaque unité de développement est insérée dans l'emplacement de couleur qui lui correspond.

- 13** Retirez la bande d'emballage rouge du kit de traitement d'images.

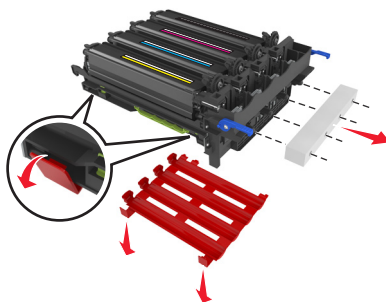

Avertissement—Danger potentiel : Ne touchez pas le tambour brillant du photoconducteur situé sous le kit de traitement d'images. Dans le cas contraire, vous risqueriez d'altérer la qualité des prochains travaux.



- 14** Alignez, puis insérez le kit de traitement d'images.

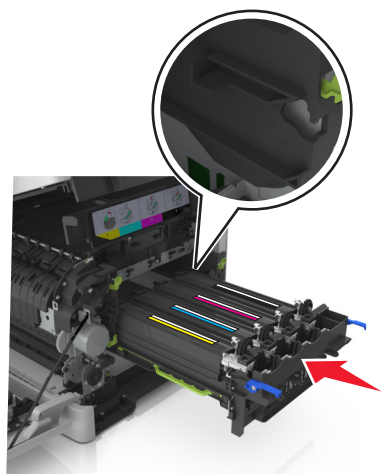

- 15** Appuyez fermement, mais avec précaution, sur les leviers de couleur bleue jusqu'à ce que le kit de traitement d'images soit correctement mis en place.

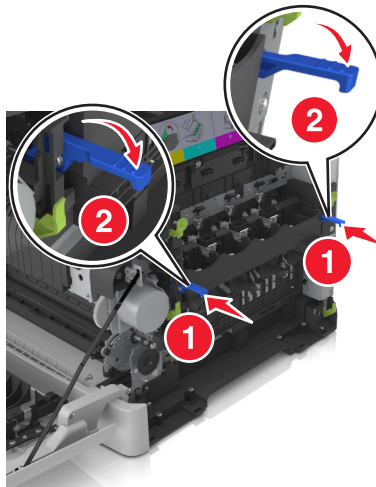

Remarque : Vérifiez que le kit de traitement d'images est fermement installé.

- 16** Insérez la bouteille de récupération de toner.

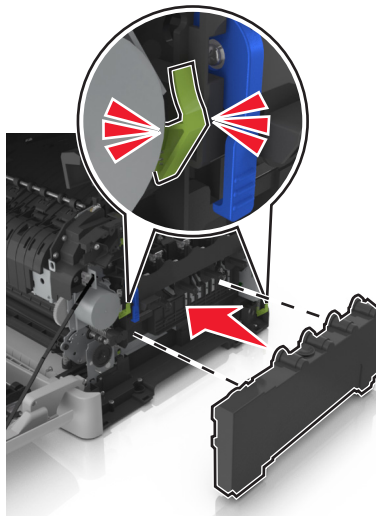

- 17** Insérez le capot latéral droit.

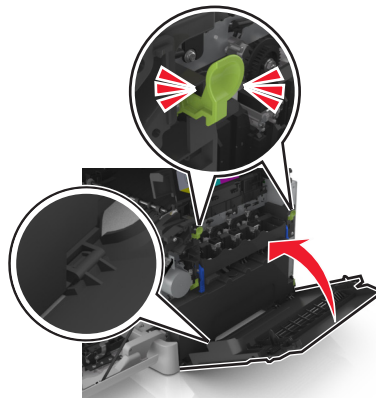

18 Insérez les cartouches de toner.

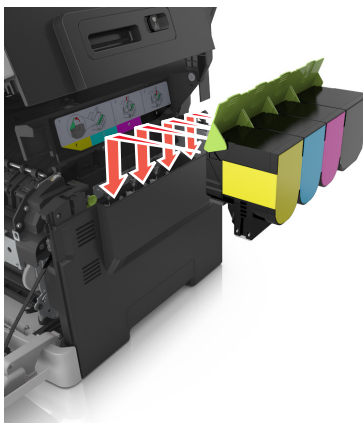

19 Faites glisser et retenez le loquet d'ouverture situé sur le côté droit de l'imprimante, puis fermez lentement la porte supérieure.

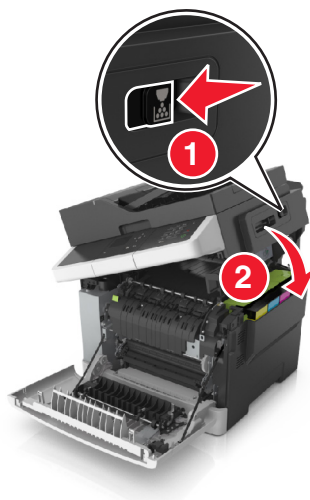

20 Fermez la porte avant.

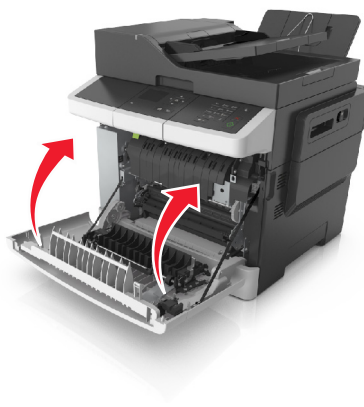

Remplacement de cartouche de toner

Avertissement—Danger potentiel : les dommages causés par l'utilisation de cartouches de toner autres que Lexmark ne sont pas couverts par la garantie.

Remarque : L'utilisation de cartouches de toner autres que Lexmark peut entraîner une réduction de la qualité d'impression.

- 1 Ouvrez le capot.

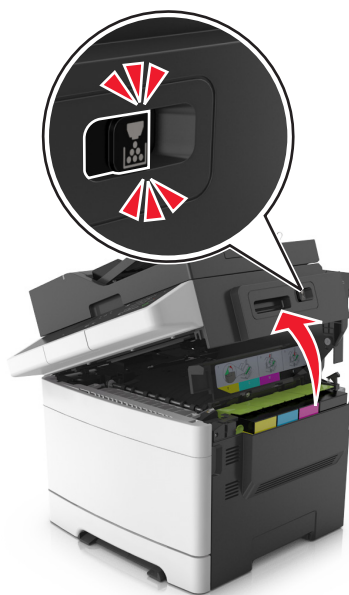

- 2 Retirez la cartouche de toner en soulevant la poignée, puis tirez doucement dessus pour l'éloigner du kit de traitement d'images.

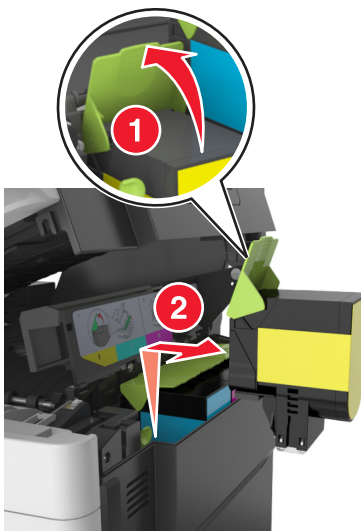

- 3** Déballez la nouvelle cartouche de toner, puis retirez son emballage.

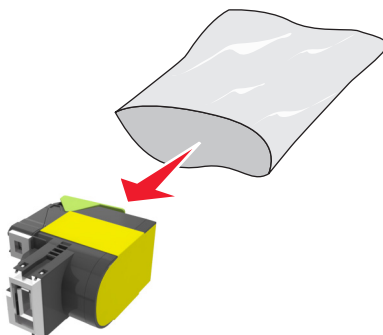

- 4** Alignez la nouvelle cartouche de toner, puis appuyez dessus jusqu'à ce qu'elle se mette en place.

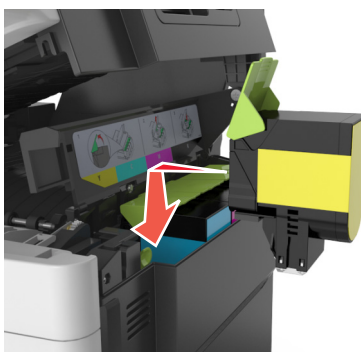

- 5** Faites glisser et retenez le loquet d'ouverture situé sur le côté droit de l'imprimante, puis fermez lentement la porte supérieure.

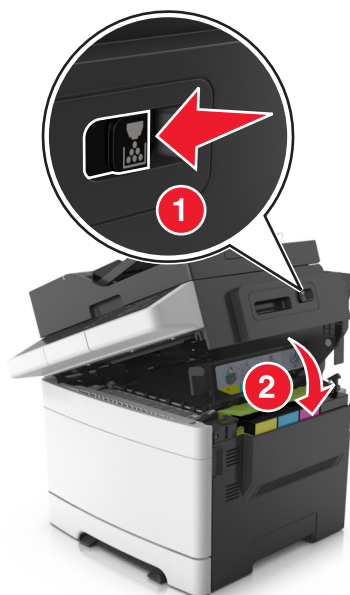

- 6** Placez la cartouche de toner usagée dans le sac qui contenait la cartouche de recharge.
Pour plus d'informations, reportez-vous à la section [« Recyclage des produits Lexmark »](#) à la page 129.

Remplacement d'une unité de développement

Remplacez l'unité de développement lorsque la qualité d'impression se dégrade ou lorsque des dommages se produisent sur l'imprimante.

- 1 Ouvrez la porte avant.

 **ATTENTION—SURFACE CHAUDE** : L'intérieur de l'imprimante risque d'être brûlant. Pour réduire le risque de brûlure, laissez la surface ou le composant refroidir avant d'y toucher.

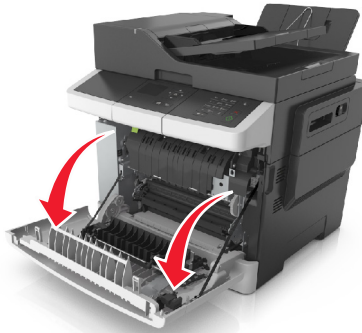

- 2 Ouvrez le capot.



3 Soulevez la poignée de la cartouche de toner, puis retirez-la délicatement du kit de traitement d'images.

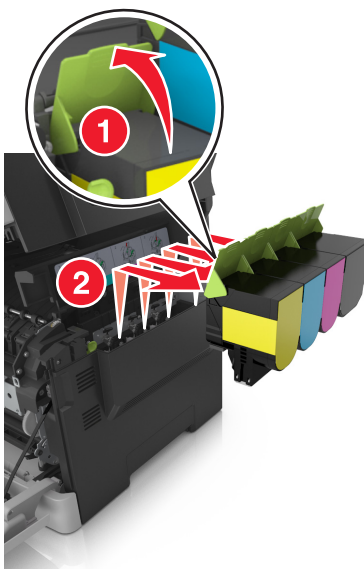

4 Retirez le capot latéral droit.

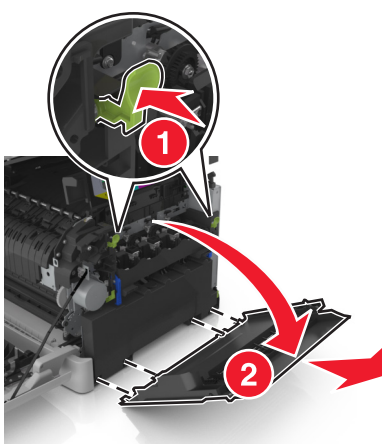

- 5 Appuyez sur les leviers de couleur verte situés de chaque côté de la bouteille de récupération de toner, puis retirez cette dernière.

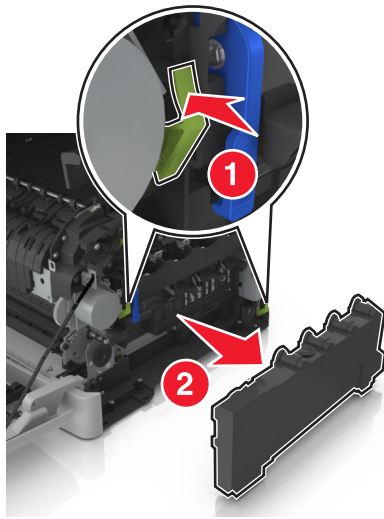

- 6 Soulevez les leviers de couleur bleue situés sur le kit de traitement d'images, puis tirez ce dernier jusqu'à la butée.

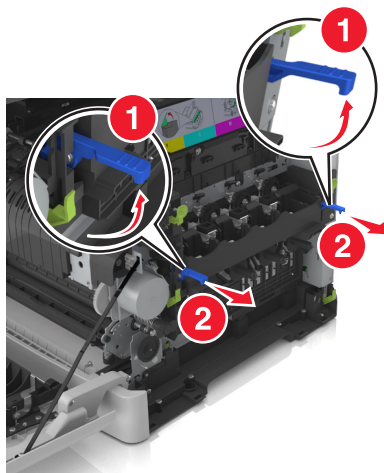

- 7 Appuyez sur le levier de couleur bleue, puis saisissez les poignées latérales vertes pour extraire le kit de traitement d'images.

Avertissement—Danger potentiel : ne touchez pas le dessous du kit de traitement d'images. Cela risquerait de l'endommager.

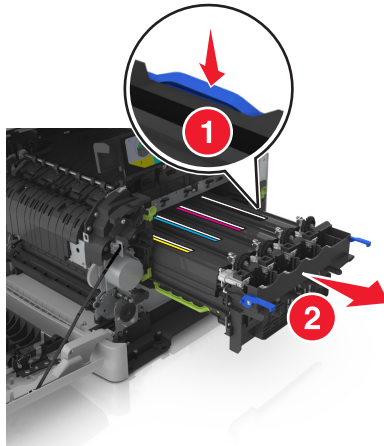

8 Retirez l'unité de développement usagée.

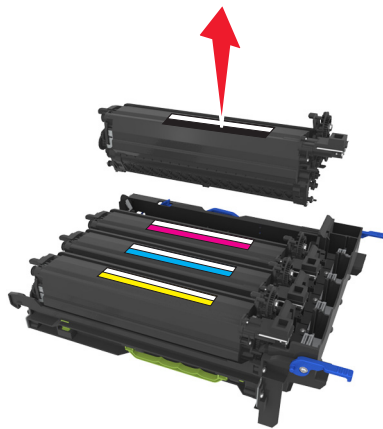

9 Secouez légèrement de gauche à droite l'unité de développement de recharge avant de la retirer de son emballage.

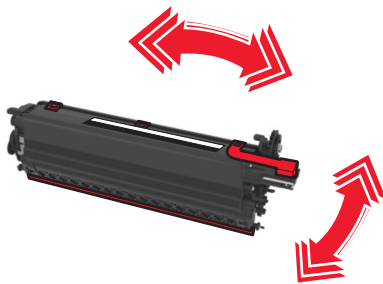

10 Retirez la protection rouge utilisée pour le transport de l'unité de développement.

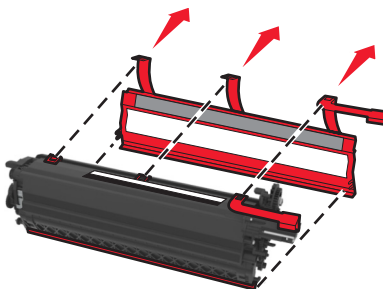

11 Insérez l'unité de développement.

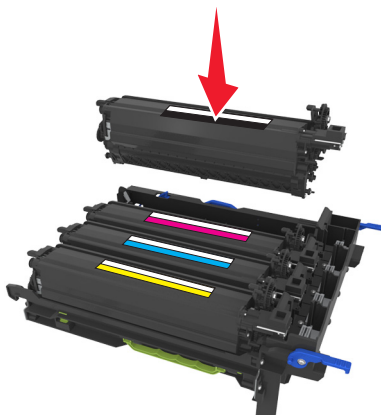

12 Alignez, puis insérez le kit de traitement d'images.

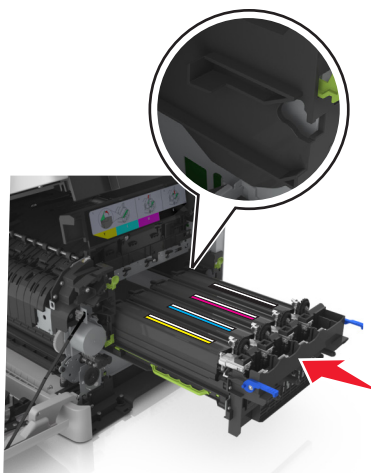

13 Appuyez fermement, mais avec précaution, sur les leviers de couleur bleue jusqu'à ce que le kit de traitement d'images soit correctement mis en place.

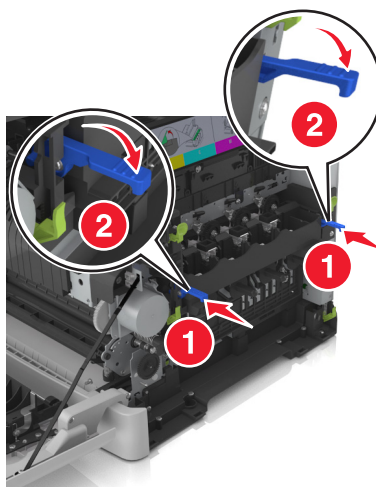

Remarque : Vérifiez que le kit de traitement d'images est fermement installé.

14 Remplacez la bouteille de récupération de toner.

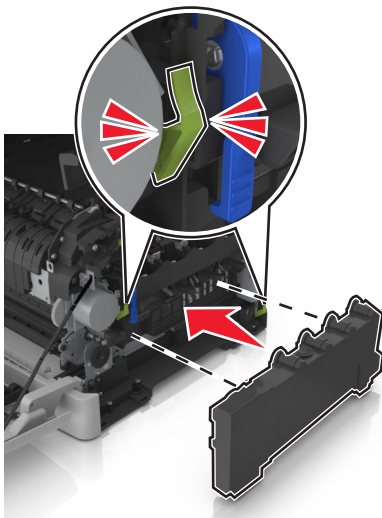

15 Insérez le capot latéral droit.

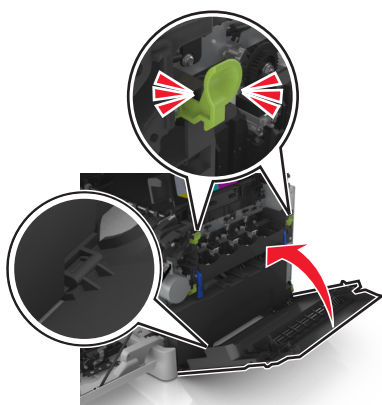

16 Insérez les cartouches de toner.

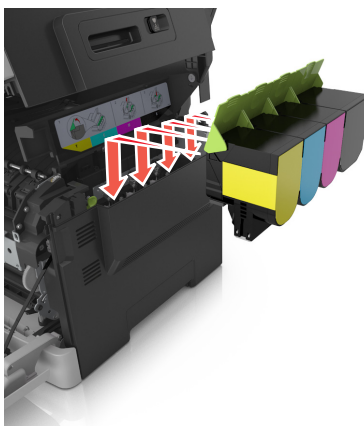

- 17** Faites glisser et retenez le loquet d'ouverture situé sur le côté droit de l'imprimante, puis fermez lentement la porte supérieure.

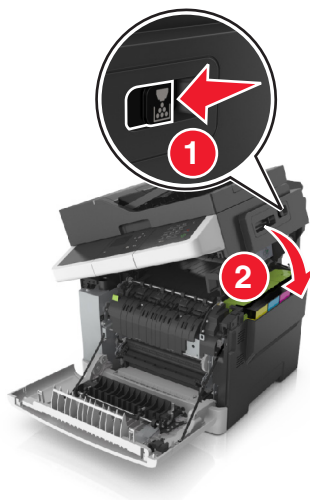

- 18** Fermez la porte avant.

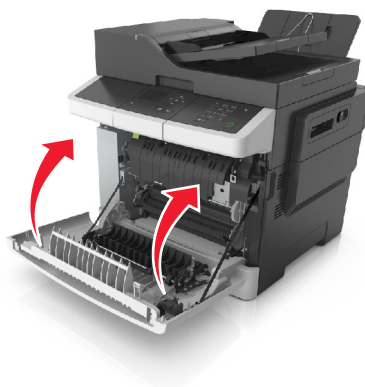

- 19** Placez l'unité de développement usagée dans le sac qui contenait l'unité de recharge.

Pour plus d'informations, reportez-vous à la section « [Recyclage des produits Lexmark](#) » à la page 129.

Déplacement de l'imprimante

Déplacement de l'imprimante

- ⚠ ATTENTION—RISQUE DE BLESSURE** : L'imprimante pèse plus de 18 kg. L'intervention d'au moins deux personnes est donc nécessaire pour la soulever sans risque.
- ⚠ ATTENTION—RISQUE DE BLESSURE** : Pour éviter tout risque d'incendie ou d'électrocution, utilisez uniquement le câble d'alimentation fourni avec ce produit ou un câble de remplacement autorisé par le fabricant.

 **ATTENTION—RISQUE DE BLESSURE** : Avant de déplacer l'imprimante, suivez les instructions ci-dessous pour éviter de vous blesser ou d'endommager l'imprimante :

- Vérifiez que tous les tiroirs et portes sont correctement fermés.
- Mettez l'imprimante hors tension, puis débranchez le cordon d'alimentation de la prise électrique.
- Débranchez tous les cordons et câbles de l'imprimante.
- Si l'imprimante est équipée d'un socle à roulettes, roulez-la avec précaution vers le nouvel emplacement. Manipulez l'ensemble avec précaution lors du passage sur des seuils et des différences de niveau du sol.
- Si l'imprimante ne dispose pas d'un socle à roulettes, mais est dotée de bacs en option, soulevez-la pour la séparer de ces bacs. N'essayez pas de soulever l'imprimante et les tiroirs en même temps.
- Utilisez toujours les poignées de l'imprimante pour la soulever.
- Si vous utilisez un chariot pour déplacer l'imprimante, veillez à ce que sa surface puisse accueillir toute la base de l'imprimante.
- Si vous utilisez un chariot pour déplacer les options matérielles, veillez à ce que sa surface puisse accueillir les dimensions de ces options.
- Maintenez l'imprimante en position verticale.
- Evitez tout mouvement brusque.
- Prenez garde de ne pas laisser vos doigts sous l'imprimante lorsque vous la posez.
- Assurez-vous qu'il y a suffisamment d'espace autour de l'imprimante.

Remarque : les dégâts sur l'imprimante provoqués par un déplacement incorrect ne sont pas couverts par sa garantie.

Transport de l'imprimante

Pour transporter l'imprimante, utilisez l'emballage d'origine.

Gestion de votre imprimante

Recherche d'informations sur l'administrateur et la mise en réseau avancée

Ce chapitre traite des tâches de support administratif de base à l'aide d'Embedded Web Server. Pour des tâches de support système avancées, reportez-vous au *Guide de mise en réseau* sur le CD *Logiciel et documentation* ou à *Embedded Web Server – Sécurité : Guide de l'administrateur* sur le site Web de l'assistance Lexmark à l'adresse <http://support.lexmark.com>.

Consultation de l'écran virtuel

- 1 Ouvrez un navigateur Web, puis tapez l'adresse IP de l'imprimante dans le champ d'adresse.

Remarques :

- Dans la section TCP/IP du menu Réseau/Ports, affichez l'adresse IP. L'adresse IP apparaît sous la forme de quatre séries de chiffres séparées par des points, par exemple 123.123.123.123.
- Si vous utilisez un serveur proxy, désactivez-le temporairement pour charger correctement la page Web.

- 2 Consultez l'écran virtuel qui apparaît dans l'angle supérieur gauche de votre ordinateur.

L'écran virtuel fonctionne comme un écran qui serait relié au panneau de commandes de l'imprimante.

Configuration des alertes par courrier électronique

Configurez l'imprimante pour envoyer des alertes par courrier électronique lorsque le niveau des fournitures est faible ou lorsqu'il faut changer, ajouter ou dégager du papier.

- 1 Ouvrez un navigateur Web, puis tapez l'adresse IP de l'imprimante dans le champ d'adresse.

Remarques :

- L'adresse IP de l'imprimante figure dans la section TCP/IP du menu Réseau/Ports. L'adresse IP apparaît sous la forme de quatre séries de chiffres séparées par des points, par exemple 123.123.123.123.
- Si vous utilisez un serveur proxy, désactivez-le temporairement pour charger correctement la page Web.

- 2 Cliquez sur **Paramètres**.

- 3 Dans le menu Autres paramètres, cliquez sur **Configurer les alertes email**.

- 4 Sélectionnez les éléments pour lesquels vous souhaitez recevoir une notification, puis tapez les adresses email.

- 5 Cliquez sur **Envoyer**.

Remarque : pour plus d'informations sur la configuration du serveur de messagerie, contactez la personne responsable du support de votre système.

Affichage de rapports

Vous pouvez afficher certains rapports depuis le serveur Web incorporé. Ces rapports sont utiles pour l'évaluation de l'état de l'imprimante, du réseau et des fournitures.

1 Ouvrez un navigateur Web, puis tapez l'adresse IP de l'imprimante dans le champ d'adresse.

Remarques :

- L'adresse IP de l'imprimante figure dans la section TCP/IP du menu Réseau/Ports. L'adresse IP apparaît sous la forme de quatre séries de chiffres séparées par des points, par exemple 123.123.123.123.
- Si vous utilisez un serveur proxy, désactivez-le temporairement pour charger correctement la page Web.

2 Cliquez sur **Rapports**, puis sur le type de rapport à afficher.

Configuration des notifications des fournitures à partir d'Embedded Web Server

En définissant des alertes sélectionnables, vous pouvez choisir la manière dont vous souhaitez être averti lorsque les fournitures atteignent un niveau presque bas, bas, très bas ou lorsqu'elles sont en fin de vie.

Remarques :

- Vous pouvez sélectionner des alertes pour les cartouches de toner, le kit de maintenance et la bouteille de récupération de toner.
- Toutes les alertes peuvent être définies pour les niveaux de fournitures presque bas, bas et très bas. Toutes les alertes ne peuvent pas être définies pour le niveau de fin de vie des fournitures. L'alerte e-mail est disponible pour tous les états des fournitures.
- Le pourcentage estimé de fourniture restante qui déclenche l'alerte peut être défini pour certaines fournitures et pour certains états.

1 Ouvrez un navigateur Web, puis tapez l'adresse IP de l'imprimante dans le champ d'adresse.

Remarques :

- L'adresse IP de l'imprimante figure dans la section TCP/IP du menu Réseau/Ports. L'adresse IP apparaît sous la forme de quatre séries de chiffres séparées par des points, par exemple 123.123.123.123.
- Si vous utilisez un serveur proxy, désactivez-le temporairement pour charger correctement la page Web.

2 Cliquez sur **Paramètres > Paramètres d'impression > Notifications fournitures**.

3 Dans le menu déroulant de chaque fourniture, sélectionnez une des options de notification suivantes :

Notification	Description
Eteinte	L'imprimante se comporte normalement pour toutes les fournitures.
Email seulement	L'imprimante envoie un email lorsque l'état de la fourniture est atteint. L'état de la fourniture apparaît dans la page des menus et dans la page d'état.
Avertissement	L'imprimante affiche le message d'avertissement et envoie un email décrivant l'état de la fourniture. L'imprimante ne cesse pas de fonctionner lorsque l'état de la fourniture est atteint.
Arrêt réversible ¹	L'imprimante cesse de traiter les travaux lorsque l'état de la fourniture est atteint. L'utilisateur doit appuyer sur un bouton pour poursuivre l'impression.
Arrêt irréversible ^{1,2}	L'imprimante cesse de fonctionner lorsque l'état de la fourniture est atteint. La fourniture doit être remplacée pour poursuivre l'impression.
¹ Lorsque la notification des fournitures est activée, l'imprimante envoie un email décrivant l'état des fournitures.	
² Pour éviter les dégâts, l'imprimante cesse de fonctionner lorsque certaines fournitures viennent à manquer.	

4 Cliquez sur **Envoyer**.

Copie des paramètres de l'imprimante sur d'autres imprimantes

Remarque : Cette fonction est disponible uniquement pour les imprimantes réseau.

1 Ouvrez un navigateur Web, puis tapez l'adresse IP de l'imprimante dans le champ d'adresse.

Remarques :

- Dans la section TCP/IP du menu Réseau/Ports, affichez l'adresse IP. L'adresse IP apparaît sous la forme de quatre séries de chiffres séparées par des points, par exemple 123.123.123.123.
- Si vous utilisez un serveur proxy, désactivez-le temporairement pour charger correctement la page Web.

2 Cliquez sur **Copier les paramètres de l'imprimante**.

3 Pour changer la langue, sélectionnez une langue dans la liste déroulante, puis cliquez sur **Cliquer ici pour ajouter une langue**.

4 Cliquez sur **Paramètres de l'imprimante**.

5 Saisissez les adresses IP des imprimantes source et cible dans leurs champs respectifs.

Remarque : Si vous souhaitez ajouter ou supprimer une imprimante cible, cliquez ensuite sur **Ajouter IP cible** ou **Supprimer IP cible**.

6 Cliquez sur **Copier les paramètres de l'imprimante**.

Restauration des paramètres usine

Si vous souhaitez conserver une liste des paramètres de menus actuels pour référence, imprimez une page de paramètres de menu avant de restaurer les paramètres usine. Pour plus d'informations, reportez-vous à la section « [Impression d'une page des paramètres de menu](#) » à la page 30.

Si vous souhaitez une méthode plus complète de restauration des paramètres usine par défaut de l'imprimante, choisissez l'option Effacer tous les paramètres. Pour plus d'informations, reportez-vous à la section « [Effacement de la mémoire non volatile](#) » à la page 132.

Avertissement—Danger potentiel : restaurer les paramètres usine permet de rétablir la plupart des paramètres usine de l'imprimante. Parmi les exceptions figurent la langue d'affichage, les formats et les messages personnalisés ainsi que les paramètres du menu Réseau/Port. L'ensemble des ressources téléchargées stockées dans la mémoire vive est supprimé.

A partir du panneau de commandes de l'imprimante, allez sur :

 > Paramètres >  > Paramètres >  > Paramètres généraux >  > Paramètres usine >  >
Restaurer maintenant > 

Elimination des brourages

Un choix de papier et de supports spéciaux judicieux ainsi qu'un chargement approprié vous permettra de réduire les risques de brourage. Si un brourage papier se produit, suivez les étapes décrites dans ce chapitre.

Avertissement—Danger potentiel : N'utilisez jamais d'outils pour retirer du papier coincé, sous peine d'endommager définitivement l'unité de fusion.

Réduction des risques de brourage

Chargez le papier correctement

- Assurez-vous que le papier est chargé bien à plat dans le tiroir.

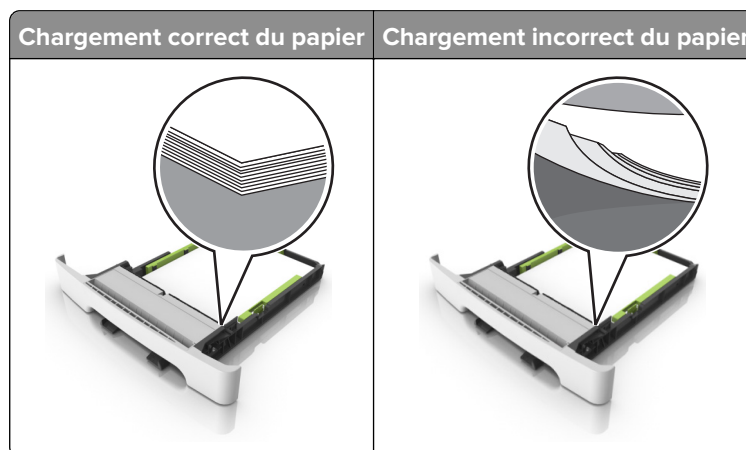

- Ne chargez ou n'enlevez pas un tiroir lorsqu'une impression est en cours.
- Ne chargez pas trop de papier. Assurez-vous que la hauteur de la pile est en dessous du repère de chargement maximal.

- Ne faites pas glisser le papier dans le tiroir. Chargez le papier comme illustré.

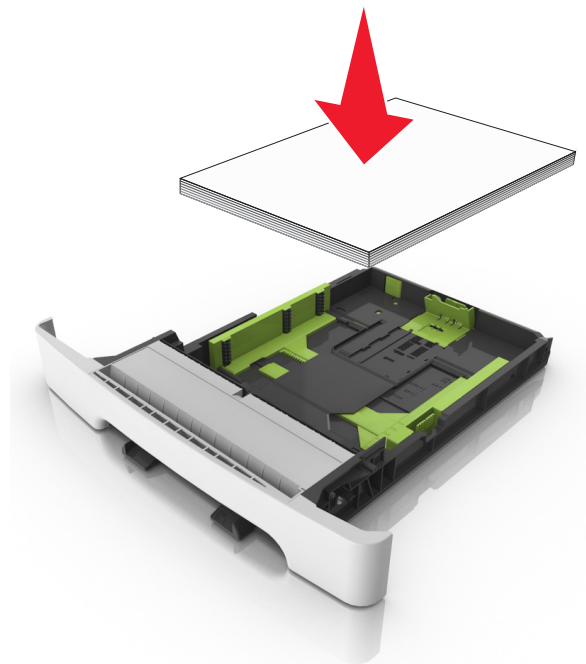

- Assurez-vous que les guides-papier sont correctement positionnés et qu'ils ne sont pas trop serrés contre le papier ou les enveloppes.
- Poussez fermement le tiroir dans l'imprimante une fois le papier chargé.

Utilisez le papier recommandé.

- Utilisez uniquement les types de papier et de support spéciaux recommandés.
- Ne chargez pas de papier froissé, plié, humide, gondolé ou recourbé.
- Déramez, ventilez et alignez les bords du papier avant de le charger.

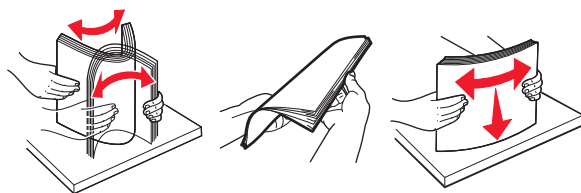

- N'utilisez pas de papier découpé ou rogné manuellement.
- Ne mélangez pas les formats, les grammages ou les types de papier dans un même tiroir.
- Assurez-vous que le format et le type de papier sont définis correctement sur l'ordinateur ou sur le panneau de commandes de l'imprimante.
- Stockez le papier en suivant les recommandations du fabricant.

Identification des zones de brourage

Remarques :

- Lorsque Assistance brourage papier est réglé sur Activé, l'imprimante éjecte automatiquement les pages vierges ou les pages partiellement imprimées dès qu'une page coincée a été dégagée. Vérifiez les pages vierges imprimées.
- Lorsque l'option Correction brourage est définie sur Activé ou Auto, l'imprimante réimprime les pages coincées.

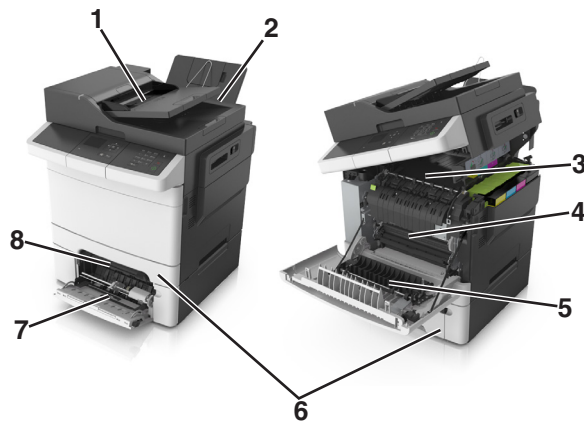

	Zone de brourage
1	Dispositif d'alimentation automatique de documents (DAA)
2	Réceptacle standard
3	Unité de fusion
4	Porte avant
5	Zone recto verso
6	Bacs
7	Chargeur multifonction
8	Chargeur manuel

Bouffrage papier dans le réceptacle standard

- 1 Ouvrez le capot.



- 2 Retirez le papier coincé.

Remarque : Assurez-vous qu'il ne reste plus de morceaux de papier.



3 Refermez le capot.

Bouillage papier derrière la porte avant

Bouillage papier dans l'unité de fusion

1 Ouvrez les portes avant et supérieure.

 **ATTENTION—SURFACE CHAUDE** : L'intérieur de l'imprimante risque d'être brûlant. Pour réduire le risque de brûlure, laissez la surface ou le composant refroidir avant d'y toucher.

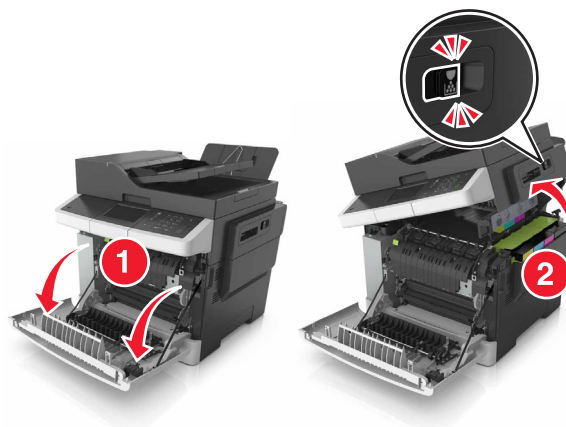

2 Retirez le papier coincé.

Remarque : Assurez-vous qu'il ne reste plus de morceaux de papier.

- Sous l'unité de fusion

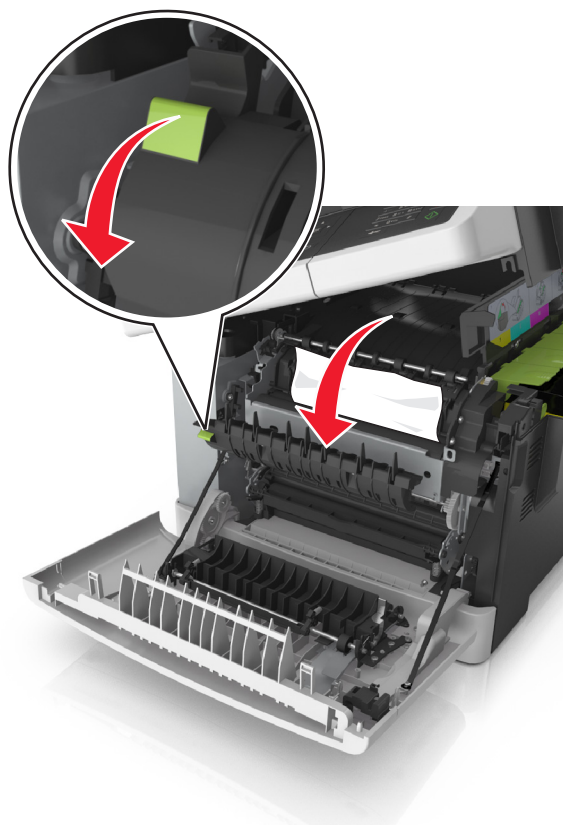

- Dans la porte d'accès à l'unité de fusion

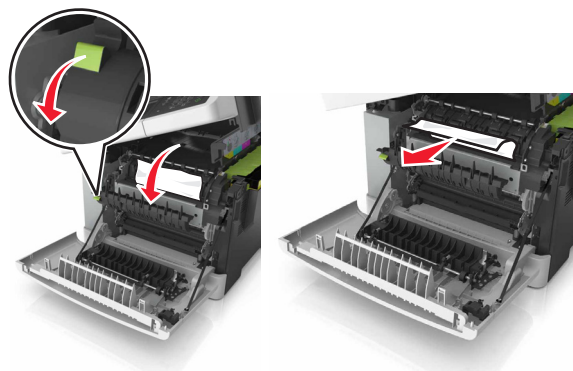

3 Fermez les portes supérieure et avant.

Boufrage papier dans l'unité d'impression recto verso

- 1 Ouvrez la porte avant.

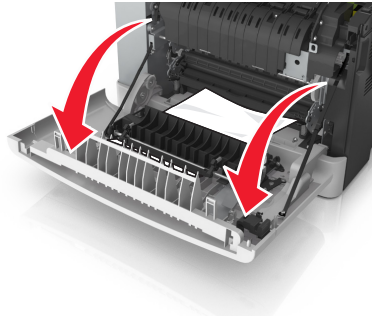

- 2 Retirez le papier coincé.

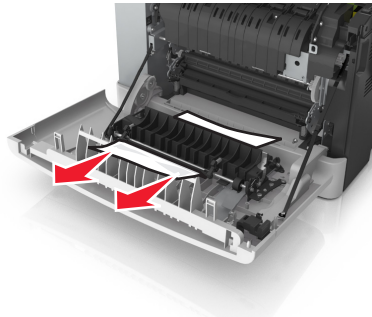

- 3 Fermez la porte avant.

Boufrage papier dans les tiroirs

- 1 Tirez sur le tiroir pour le dégager.



- 2 Retirez le papier coincé.

Remarque : Assurez-vous qu'il ne reste plus de morceaux de papier.



3 Insérez le bac.

Bourrage papier dans le chargeur manuel

1 Retirez le tiroir.

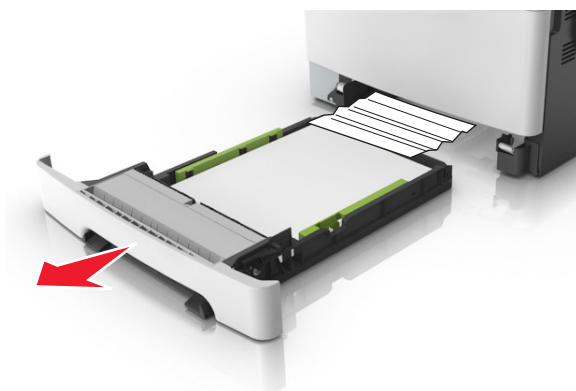

2 Retirez le papier coincé.

Remarque : Assurez-vous qu'il ne reste plus de morceaux de papier.

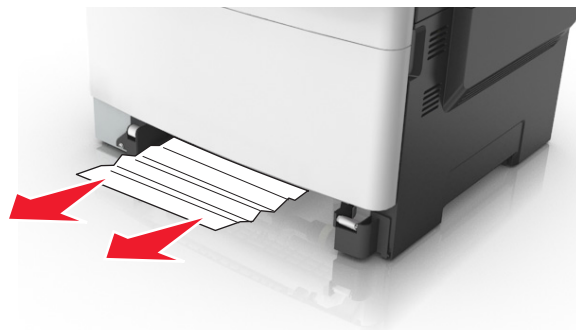

3 Insérez le bac.

Bourrage papier dans le chargeur multifonction

1 Retirez le papier du chargeur multifonction.

2 Retirez le papier coincé.

Remarque : Assurez-vous qu'il ne reste plus de morceaux de papier.

3 Déramez, ventilez et alignez les bords du papier avant de le charger.

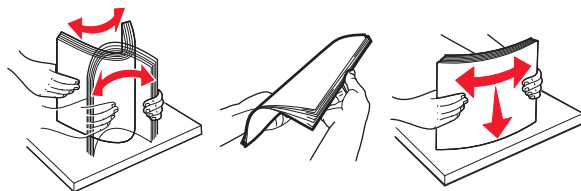

4 Rechargez du papier.



Boufrage papier dans le dispositif d'alimentation automatique

- 1 Retirez tous les documents originaux du bac du DAA.
- 2 Ouvrez le capot du DAA.

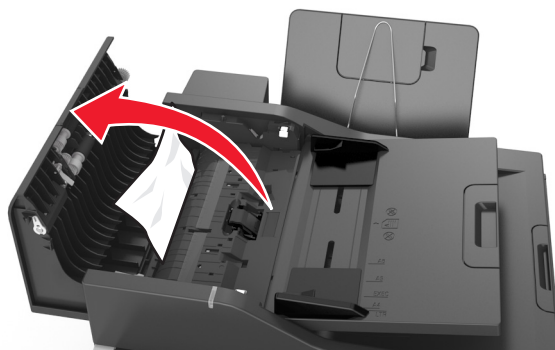

3 Retirez le papier coincé.

Remarque : Assurez-vous qu'il ne reste plus de morceaux de papier.

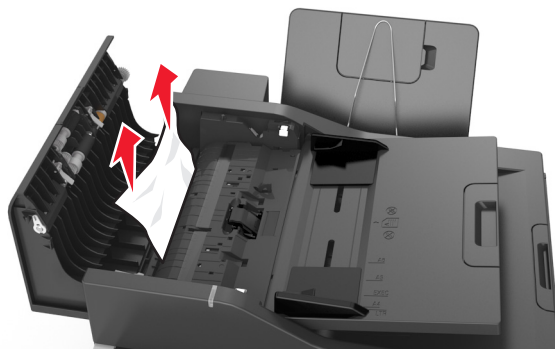

4 Fermez le capot du DAA.

5 Déramez, ventilez et alignez les bords du papier avant de le charger.

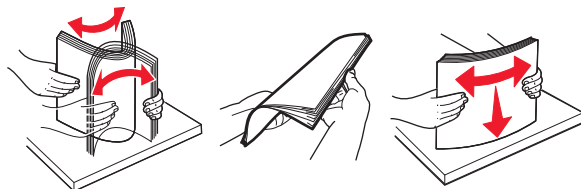

6 Rechargez les documents dans le DAA.

Dépannage

Présentation des messages de l'imprimante

Réglage de la couleur

Attendez la fin du processus.

Changer [alimentation papier] avec [nom du type personnalisé]

Essayez l'une ou plusieurs des solutions suivantes :

- Chargez du papier de type et de format appropriés dans le tiroir, puis sélectionnez **Changement de papier effectué** dans le panneau de commandes de l'imprimante pour effacer le message et poursuivre l'impression. Sur les modèles d'imprimantes non tactiles, appuyez sur  pour confirmer.
Remarque : Assurez-vous que les valeurs de type et de format de papier sont définies dans le menu Papier du panneau de commandes de l'imprimante.
- Annulez l'impression.

Changer [alimentation papier] avec [chaîne personnalisée]

Essayez l'une ou plusieurs des solutions suivantes :

- Chargez du papier de type et de format appropriés dans le tiroir, puis sélectionnez **Changement de papier effectué** dans le panneau de commandes de l'imprimante pour effacer le message et poursuivre l'impression. Sur les modèles d'imprimantes non tactiles, appuyez sur  pour confirmer.
Remarque : Assurez-vous que les valeurs de type et de format de papier sont définies dans le menu Papier du panneau de commandes de l'imprimante.
- Annulez l'impression.

Changer [alimentation papier] avec [format de papier] [type de papier]

Essayez l'une ou plusieurs des solutions suivantes :



- Chargez du papier de type et de format appropriés dans le tiroir, puis sélectionnez **Changement de papier effectué** dans le panneau de commandes de l'imprimante pour effacer le message et poursuivre l'impression. Sur les modèles d'imprimantes non tactiles, appuyez sur  pour confirmer.
Remarque : Assurez-vous que les valeurs de type et de format de papier sont définies dans le menu Papier du panneau de commandes de l'imprimante.
- Annulez l'impression.

Fermer la porte



Vérifiez que le capot latéral droit est installé, puis fermez les portes avant et supérieure pour effacer le message.

[2yy.xx] Fermer le couvercle du scanner à plat et charger les originaux pour reprendre le travail

A partir du panneau de commandes de l'imprimante, essayez une ou plusieurs des solutions suivantes :

- Sélectionnez **Numériser depuis le DAA**, puis appuyez sur  pour continuer la numérisation à partir du DAA immédiatement après le dernier travail de numérisation réussi.
- Sélectionnez **Numériser depuis le scanner**, puis appuyez sur  pour continuer la numérisation depuis la vitre du scanner immédiatement après le dernier travail de numérisation réussi.
- Sélectionnez **Terminer l'impr. sans poursuivre la num.**, puis appuyez sur  pour terminer le dernier travail de numérisation réussi.

Remarque : Cette action n'annule pas le travail de numérisation. Toutes les pages correctement numérisées seront ensuite utilisées pour la copie ou l'envoi par e-mail.

- Sélectionnez **Redémarrer le travail**, puis appuyez sur  pour redémarrer le travail de numérisation avec les mêmes paramètres que le travail de numérisation précédent.
- Sélectionnez **Annuler le travail**, puis appuyez sur  pour supprimer le message et annuler le travail de numérisation.

[88.xy] Niveau cartouche [couleur] bas

Vous devez commander une cartouche de toner. Si nécessaire, sélectionnez **Continuer** pour faire disparaître le message et poursuivre l'impression. Sur les modèles d'imprimantes non tactiles, appuyez sur  pour confirmer.

[88.xy] Niv. cartouche [couleur] presque bas

Si nécessaire, sélectionnez **Continuer** dans le panneau de commandes de l'imprimante pour effacer le message et poursuivre l'impression. Sur les modèles d'imprimantes non tactiles, appuyez sur  pour confirmer.

[88.xy] Niveau cartouche[couleur] très bas, nombre de pages restantes estimé [x]

Vous devrez peut-être très rapidement remplacer la cartouche de toner. Pour plus d'informations, reportez-vous à la rubrique « Remplacement des fournitures » du *Guide de l'utilisateur*.

Si nécessaire, sélectionnez **Continuer** dans le panneau de commandes de l'imprimante pour effacer le message et poursuivre l'impression. Sur les modèles d'imprimantes non tactiles, appuyez sur  pour confirmer.

[39] Page complexe, des données risquent de ne pas être imprimées

Essayez l'une ou plusieurs des solutions suivantes :

- Sur le panneau de commandes de l'imprimante, sélectionnez **Continuer** pour ignorer le message et poursuivre l'impression. Sur les modèles d'imprimantes non tactiles, appuyez sur **OK** pour confirmer.
- Annulez le travail d'impression en cours. Sur les modèles d'imprimantes non tactiles, appuyez sur **OK** pour confirmer.
- Install additional printer memory.

[57] Config. modifiée, certains trav. suspendus n'ont pas été restaurés

Les travaux suspendus ont été annulés en raison de l'une des modifications suivantes dans l'imprimante :

- Le microcode de l'imprimante a été mis à jour.
- Le tiroir sélectionné pour le travail d'impression a été retiré.
- Le travail d'impression est envoyé à partir d'un lecteur flash qui n'est plus connecté au port USB.
- Le disque dur de l'imprimante contient des travaux d'impression stockés alors que le disque dur était installé sur un autre modèle d'imprimante.

Remarque : Le disque dur de l'imprimante et le lecteur flash ne sont pris en charge que par certains modèles d'imprimantes.

Sur le panneau de contrôle de l'imprimante, appuyez sur **Continuer** pour effacer le message. Pour les imprimantes à écran tactile, appuyez sur **OK** pour confirmer.

[51] Mémoire flash défectueuse détectée

Essayez l'une ou plusieurs des solutions suivantes :

- Remplacez la carte mémoire flash défectueuse.
- Sur le panneau de commandes de l'imprimante, sélectionnez **Continuer** pour ignorer le message et poursuivre l'impression. Sur les modèles d'imprimantes non tactiles, appuyez sur **OK** pour confirmer.
- Annulez le travail d'impression en cours.

Erreur de lecture du pilote USB. Retirez USB.

Un périphérique USB non pris en charge a été inséré. Retirez-le, puis insérez un périphérique pris en charge par l'imprimante.

Erreur de lecture du concentrateur USB. Retirez le concentrateur.

Un concentrateur USB non pris en charge a été inséré. Retirez-le, puis installez un concentrateur pris en charge par l'imprimante.

[59] Tiroir incompatible [x]

Retirez le tiroir indiqué, puis réinstallez-le pour effacer le message.

Format de papier incorrect, ouvrir [alimentation papier] [34]

Remarque : La source de papier peut être un bac ou un dispositif d'alimentation.

Essayez l'une ou plusieurs des solutions suivantes :

- Chargez la source d'alimentation avec le format de papier approprié.
- Dans le panneau de commandes de l'imprimante, sélectionnez **Continuer** pour supprimer le message et effectuer l'impression en utilisant une autre source de papier. Pour les imprimantes à écran tactile, appuyez sur  pour confirmer.
- Vérifiez les guides de longueur et de largeur de la source de papier et veillez à ce que le papier soit correctement chargé.
- Assurez-vous que les valeurs de type et de format de papier sont correctement définies dans les préférences d'impression ou la boîte de dialogue Imprimer.
- Assurez-vous que les valeurs de type et de format de papier sont définies dans le menu Papier du panneau de commandes de l'imprimante.
- Vérifiez que le format de papier est correctement défini. Par exemple, si l'option Format dispositif d'alimentation polyvalent est définie sur Universal, vérifiez que la largeur du papier est adaptée aux données imprimées.
- Annulez l'impression.

Insérer le tiroir [x]

Insérez le tiroir indiqué dans l'imprimante.

[37] Mémoire insuffisante, travaux suspendus supprimés

L'imprimante a supprimé certains travaux suspendus afin de traiter les travaux en cours.

Sélectionnez **Continue** pour effacer ce message. Pour les imprimantes à écran tactile, appuyez sur  pour confirmer.

[37] Mémoire insuffisante pour assembler les travaux

Essayez l'une ou plusieurs des solutions suivantes :

- Dans le panneau de commandes de l'imprimante, sélectionnez **Continuer** pour imprimer la partie du travail déjà stockée et commencer l'assemblage du reste du travail d'impression. Sur les modèles d'imprimantes non tactiles, appuyez sur  pour confirmer.
- Annulez le travail d'impression en cours.

[35] Mémoire insuffisante pour prendre en charge la fonction Economiser ressources

Installez davantage de mémoire dans l'imprimante ou sélectionnez **Continuer** dans le panneau de commandes de l'imprimante pour désactiver Economiser ressources, faire disparaître le message et poursuivre l'impression. Sur les modèles d'imprimantes non tactiles, appuyez sur  pour confirmer.

[37] Mémoire insuffisante, certains travaux suspendus ne seront pas restaurés

Essayez l'une ou plusieurs des solutions suivantes :

- Sur le panneau de contrôle de l'imprimante, appuyez sur **Continuer** pour effacer le message. Pour les imprimantes à écran tactile, appuyez sur  pour confirmer.
- Supprimez d'autres travaux suspendus pour libérer la mémoire de l'imprimante.

Alimenter [alimentation papier] avec [nom du type personnalisé]

Essayez l'une ou plusieurs des solutions suivantes :

- Chargez du papier de type et de format appropriés.
- Pour utiliser le tiroir papier avec le format ou type de papier approprié, sélectionnez **Chargement du papier terminé** sur le panneau de commandes de l'imprimante. Sur les modèles d'imprimantes non tactiles, appuyez sur  pour confirmer.

Remarque : Si l'imprimante détecte un tiroir qui contient du papier de type et de format appropriés, les documents sont imprimés à partir de ce tiroir. Dans le cas contraire, les documents sont imprimés à partir de la source de papier par défaut.

- Annulez le travail d'impression en cours.

Alimenter [source du papier] avec [chaîne personnalisée]

Essayez l'une ou plusieurs des solutions suivantes :

- Chargez du papier de type et de format appropriés dans le tiroir indiqué.
- Pour utiliser le tiroir papier avec le format ou type de papier approprié, sélectionnez **Chargement du papier terminé** sur le panneau de commandes de l'imprimante. Sur les modèles d'imprimantes non tactiles, appuyez sur  pour confirmer.

Remarque : Si l'imprimante détecte un tiroir qui contient du papier de type et de format appropriés, les documents sont imprimés à partir de ce tiroir. Dans le cas contraire, les documents sont imprimés à partir de la source de papier par défaut.

- Annulez le travail d'impression en cours.

Alimenter [alimentation papier] avec [format de papier]

Essayez l'une ou plusieurs des solutions suivantes :

- Alimentez le chargeur ou le tiroir avec du papier au format approprié.
- Pour utiliser le tiroir ou chargeur avec le format de papier approprié, sélectionnez **Chargement du papier terminé** sur le panneau de commandes de l'imprimante. Sur les modèles d'imprimantes non tactiles, appuyez sur  pour confirmer.

Remarque : Si l'imprimante détecte un tiroir qui contient du papier au format approprié, les documents sont imprimés à partir de ce tiroir. Dans le cas contraire, les documents sont imprimés à partir de la source de papier par défaut.

- Annulez le travail d'impression en cours.

Alimenter [alimentation papier] avec [type de papier] [format de papier]

Essayez l'une ou plusieurs des solutions suivantes :

- Chargez du papier de type et de format appropriés.
- Pour utiliser le tiroir ou chargeur avec le format et le type de papier appropriés, sélectionnez **Chargement du papier terminé** sur le panneau de commandes de l'imprimante. Sur les modèles d'imprimantes non tactiles, appuyez sur  pour confirmer.

Remarque : Si l'imprimante détecte un tiroir qui contient du papier de format et de type appropriés, les documents sont imprimés à partir de ce tiroir. Dans le cas contraire, les documents sont imprimés à partir de la source de papier par défaut.

- Annulez le travail d'impression en cours.

Charger chargeur manuel avec [chaîne perso]

Essayez l'une ou plusieurs des solutions suivantes :

- Alimenter le chargeur avec du papier de format et de type appropriés.
- Selon le modèle de votre imprimante, appuyez sur **Demander pour chaque page, papier chargé** ou sur  dans le panneau de commandes de l'imprimante pour effacer le message et poursuivre l'impression.
- Annulez le travail d'impression en cours.

Charger chargeur manuel avec [nom type perso]

Essayez l'une ou plusieurs des solutions suivantes :

- Alimenter le chargeur avec du papier de format et de type appropriés.
- Selon le modèle de votre imprimante, appuyez sur **Demander pour chaque page, papier chargé** ou sur  dans le panneau de commandes de l'imprimante pour effacer le message et poursuivre l'impression.
- Annulez le travail d'impression en cours.

Alimenter le chargeur manuel avec [format de papier]

Essayez l'une ou plusieurs des solutions suivantes :

- Alimenter le chargeur avec du papier au format approprié.
- Selon le modèle de votre imprimante, appuyez sur **Demander pour chaque page, papier chargé** ou sur  dans le panneau de commandes de l'imprimante pour effacer le message et poursuivre l'impression.
- Annulez le travail d'impression en cours.

Alimenter le chargeur manuel avec [type de papier] [format de papier]

Essayez l'une ou plusieurs des solutions suivantes :

- Alimenter le chargeur avec du papier de format et de type appropriés.
- Selon le modèle de votre imprimante, appuyez sur **Demander pour chaque page, papier chargé** ou sur  dans le panneau de commandes de l'imprimante pour effacer le message et poursuivre l'impression.
- Annulez le travail d'impression en cours.

[80.xy] Niveau kit de maintenance bas

Vous devez commander un kit de maintenance. Pour plus d'informations, visitez le site Web de l'assistance Lexmark à l'adresse <http://support.lexmark.com> ou contactez l'assistance clientèle et précisez le message affiché.

Si nécessaire, sélectionnez **Continuer** pour faire disparaître le message et poursuivre l'impression. Pour les imprimantes à écran tactile, appuyez sur  pour confirmer.

[80.xy] Niveau kit de maintenance presque bas

Pour plus d'informations, visitez le site Web de l'assistance Lexmark à l'adresse <http://support.lexmark.com> ou contactez l'assistance clientèle et précisez le message affiché.

Si nécessaire, sélectionnez **Continuer** pour faire disparaître le message et poursuivre l'impression. Pour les imprimantes à écran tactile, appuyez sur  pour confirmer.

[80.xy] Niveau kit de maintenance très bas

Vous devrez peut-être très rapidement remplacer le kit de maintenance. Pour obtenir de plus amples informations, rendez-vous sur <http://support.lexmark.com> ou contactez l'assistance clientèle.

Si nécessaire, appuyez sur  dans le panneau de commandes de l'imprimante pour effacer le message et poursuivre l'impression.

[38] Mémoire saturée

Essayez l'une ou plusieurs des solutions suivantes :

- Sur le panneau de commandes de l'imprimante, sélectionnez **Annuler le travail** pour effacer le message. Sur les modèles d'imprimantes non tactiles, appuyez sur  pour confirmer.
- Install additional printer memory.

[54] Erreur logicielle réseau [x]

Essayez l'une ou plusieurs des solutions suivantes :

- Sur le panneau de commandes de l'imprimante, sélectionnez **Continuer** pour poursuivre l'impression.
Pour les imprimantes à écran tactile, appuyez sur  pour confirmer.
- Eteignez l'imprimante, attendez environ 10 secondes, puis rallumez-la.
- Mettez à jour le microcode réseau de l'imprimante ou du serveur d'impression. Pour plus d'informations, visitez le site Web de l'assistance Lexmark à l'adresse <http://support.lexmark.com>.

[52] Espace insuffisant dans la mémoire flash pour les ressources

Essayez l'une ou plusieurs des solutions suivantes :

- Sur le panneau de commandes de l'imprimante, sélectionnez **Continuer** pour effacer le message et poursuivre l'impression. Sur les modèles d'imprimantes non tactiles, appuyez sur  pour confirmer.
- Supprimez les polices, les macros et autres données stockées dans la mémoire flash.
- Effectuez la mise à niveau vers une carte mémoire d'une capacité de stockage plus importante.

Remarque : Les polices et macros téléchargées qui n'ont pas été stockées auparavant dans la mémoire flash sont supprimées.

[33.xy] [supply type] non-Lexmark, reportez-vous au Guide de l'utilisateur



Remarque : Le type de fourniture peut être une cartouche de toner ou le kit de traitement d'images.

Une fourniture ou un composant non-Lexmark a été détecté dans l'imprimante.

Pour un fonctionnement optimal de votre imprimante Lexmark, installez toujours des fournitures et des composants Lexmark. L'utilisation de fournitures ou de pièces tierces risque d'affecter les performances, la fiabilité ou la durée de vie de l'imprimante et de ses composants de traitement d'images. Pour plus d'informations, reportez-vous à la section « [Utilisation de pièces et autres consommables authentiques Lexmark](#) » à la page 136.

Tous les indicateurs de longévité sont conçus pour fonctionner avec des fournitures et des composants Lexmark et risquent de fournir des résultats inattendus en cas d'utilisation de fournitures ou de composants tiers. Les composants de traitement d'images utilisés au-delà de la durée de vie prévue risquent d'endommager votre imprimante Lexmark ou ses composants.

Avertissement—Danger potentiel : L'utilisation de fournitures ou de composants tiers peut avoir des conséquences sur la couverture de la garantie. Les dommages causés par l'utilisation de fournitures ou de composants tiers risquent de ne pas être couverts par la garantie.

Pour accepter ces risques et continuer à utiliser des fournitures ou des composants tiers dans votre imprimante, appuyez simultanément sur  et  dans le panneau de commandes pendant 15 secondes pour effacer le message et poursuivre l'impression.

Si vous n'acceptez pas ces risques, retirez la fourniture ou le composant tiers de votre imprimante et installez une fourniture ou un composant Lexmark.

Remarque : Pour consulter la liste des fournitures prises en charge, reportez-vous à la section « Commande de fournitures » ou rendez-vous sur www.lexmark.com.

L'imprimante a dû redémarrer. Le dernier travail est peut-être incomplet.

Sur le panneau de commandes de l'imprimante, appuyez sur  pour effacer le message et poursuivre l'impression.

Pour obtenir de plus amples informations, rendez-vous sur <http://support.lexmark.com> ou contactez l'assistance clientèle.

[31.xy] Réinstaller la cartouche [couleur] manquante ou qui ne répond pas

Essayez les solutions suivantes :

- Vérifiez si la cartouche de toner indiquée est manquante. Si c'est le cas, installez la cartouche de toner. Pour plus d'informations sur l'installation d'une cartouche de toner, reportez-vous à la section « Remplacement des fournitures ».
- Si la cartouche de toner est installée, retirez et réinstallez la cartouche de toner qui ne répond pas.

Remarque : Si le message apparaît une fois la fourniture réinstallée, remplacez la cartouche de toner. La cartouche peut être défectueuse ou il peut s'agir d'une fourniture tierce. Pour plus d'informations, reportez-vous à la section [« Utilisation de pièces et autres consommables authentiques Lexmark »](#) à la page 136.

[31.xy] Réinstaller le kit de traitement d'images noir et couleur manquant ou qui ne répond pas, ainsi que l'ensemble des cartouches

Essayez les solutions suivantes :

- Vérifiez si le kit de traitement d'images est manquant. Si c'est le cas, installez-le. Pour plus d'informations sur l'installation du kit de traitement d'images, reportez-vous à la section « Remplacement des fournitures ».
- Si le kit de traitement d'images est installé, retirez et réinstallez le kit de traitement d'images qui ne répond pas.

Remarque : Si le message apparaît après la réinstallation de la fourniture, remplacez le kit de traitement d'images. Le kit de traitement d'images peut être défectueux ou il peut s'agir d'une fourniture non-Lexmark. Pour plus d'informations, reportez-vous à la section [« Utilisation de pièces et autres consommables authentiques Lexmark »](#) à la page 136.

Recharger pages imprimées dans tiroir [x]

Essayez l'une des opérations suivantes :

- Sur le panneau de commandes de l'imprimante, sélectionnez **Continuer** pour effacer le message et poursuivre l'impression du verso de la feuille. Sur les modèles d'imprimantes non tactiles, appuyez sur  pour confirmer.
- Annulez le travail d'impression en cours.

Retirer les matériaux d'emballage, [nom de la zone]

- 1 Retirez les matériaux d'emballage restants de l'emplacement indiqué.
- 2 Sur le panneau de contrôle de l'imprimante, appuyez sur **Continuer** pour effacer le message. Sur les modèles d'imprimantes non tactiles, appuyez sur  pour confirmer.

Retirer le papier du réceptacle standard

Sortez la pile de papier du réceptacle standard.

[84.xy] Remplacer le kit de traitement d'images [type], nombre de pages restantes estimé 0



Remarque : Le kit de traitement d'images peut être de type noir et blanc ou couleur.

Remplacez le kit de traitement d'images indiqué pour effacer le message et poursuivre l'impression. Pour plus d'informations, reportez-vous à la notice d'utilisation fournie avec le consommable.



Remarque : Si vous ne disposez pas d'un kit de traitement d'images de rechange, reportez-vous à la section « Commande de fournitures » du *Guide de l'utilisateur* ou accédez à www.lexmark.com.

Replacer ts les origin. pr reprendre le trav.

A partir du panneau de commandes de l'imprimante, essayez une ou plusieurs des solutions suivantes :



- Sélectionnez **Numériser depuis le DAA**, puis appuyez sur  pour continuer la numérisation à partir du DAA immédiatement après le dernier travail de numérisation réussi.
- Sélectionnez **Numériser depuis le scanner**, puis appuyez sur  pour continuer la numérisation depuis la vitre du scanner immédiatement après le dernier travail de numérisation réussi.
- Sélectionnez **Terminer l'impr. sans poursuivre la num.**, puis appuyez sur  pour terminer le dernier travail de numérisation réussi.

Remarque : Cette action n'annule pas le travail de numérisation. Toutes les pages correctement numérisées seront ensuite utilisées pour la copie ou l'envoi par e-mail.



- Sélectionnez **Redémarrer le travail**, puis appuyez sur  pour redémarrer le travail de numérisation avec les mêmes paramètres que le travail de numérisation précédent.
- Sélectionnez **Annuler le travail**, puis appuyez sur  pour supprimer le message et annuler le travail de numérisation.

Remplacer originaux coincés pour reprendre le travail.

A partir du panneau de commandes de l'imprimante, essayez une ou plusieurs des solutions suivantes :

- Sélectionnez **Numériser depuis le DAA**, puis appuyez sur  pour continuer la numérisation à partir du DAA immédiatement après le dernier travail de numérisation réussi.
- Sélectionnez **Numériser depuis le scanner**, puis appuyez sur  pour continuer la numérisation depuis la vitre du scanner immédiatement après le dernier travail de numérisation réussi.
- Sélectionnez **Terminer l'impr. sans poursuivre la num.**, puis appuyez sur  pour terminer le dernier travail de numérisation réussi.

Remarque : Cette action n'annule pas le travail de numérisation. Toutes les pages correctement numérisées seront ensuite utilisées pour la copie ou l'envoi par e-mail.

- Sélectionnez **Redémarrer le travail**, puis appuyez sur  pour redémarrer le travail de numérisation avec les mêmes paramètres que le travail de numérisation précédent.
- Sélectionnez **Annuler le travail**, puis appuyez sur  pour supprimer le message et annuler le travail de numérisation.

[80.xy] Remplacer le kit de maintenance

La maintenance planifiée de l'imprimante doit avoir lieu. Pour obtenir de plus amples informations, rendez-vous sur <http://support.lexmark.com> ou contactez votre technicien, et indiquez le message obtenu.

[31.xy] Remplacer le kit de traitement d'images [type] manquant

Remarque : Le kit de traitement d'images peut être de type noir et blanc ou couleur.

Installez le kit de traitement d'images indiqué pour effacer le message. Pour plus d'informations, reportez-vous à la rubrique « Remplacement des fournitures » du *Guide de l'utilisateur*.

[31.xyz] Remplacer la bouteille de récupération du toner manquante

Installez la bouteille de récupération de toner manquante pour effacer le message. Pour plus d'informations, reportez-vous à la notice d'utilisation fournie avec le consommable.

[32.xy] Remplacer la cartouche [couleur] non prise en charge

Retirez la cartouche de toner, puis installez-en une prise en charge pour effacer le message et poursuivre l'impression. Pour plus d'informations, reportez-vous à la notice d'utilisation fournie avec le consommable.

Les codes d'erreur suivants indiquent qu'une cartouche de toner tierce est installée :

32.13
32.16
32.19
32.22
32.25
32.28

32.31

32.34

32.37

Pour plus d'informations, reportez-vous à la section « [Utilisation de pièces et autres consommables authentiques Lexmark](#) » à la page 136.

Remarque : Si vous ne disposez pas de cartouche de rechange, reportez-vous à la section « Commande de fournitures » ou consultez le site www.lexmark.com.

[32.xy] Remplacer le kit de traitement d'images couleur et noir et blanc non pris en charge

Retirez le kit de traitement d'images indiqué, puis installez-en un pris en charge pour effacer le message et poursuivre l'impression. Pour plus d'informations, reportez-vous à la notice d'utilisation fournie avec le consommable.

Les codes d'erreur suivants indiquent qu'une cartouche tierce est installée :

32.00

32.01

32.02

32.07

32.08

32.09

32.36

32.37

32.51

32.52

32.55

32.56

32.57

32.58

32.59

Pour plus d'informations, reportez-vous à la section « [Utilisation de pièces et autres consommables authentiques Lexmark](#) » à la page 136.

Remarque : Si vous ne disposez pas de kit de traitement d'images de rechange, reportez-vous à la section « Commande de fournitures » ou consultez le site www.lexmark.com.

[82.xy] Remplacer bout. récup. toner

Remplacez la bouteille de récupération de toner pour effacer le message.

Le capot du chargeur automatique du scanner est ouvert

Fermez le couvercle du CAD.

Scanner désactivé par l'administrateur [840.01]

Imprimez sans le scanner ou contactez la personne responsable du support de votre système.

Scanner désactivé. Contacter l'administrateur du système si le problème persiste. [840.02]

A partir du le panneau de commandes de l'imprimante, essayez une ou plusieurs des options suivantes :

- Sélectionnez **Continuer avec le scanner désactivé** pour revenir à l'écran d'accueil, puis contactez technicien de support système.
- Sélectionnez **Redémarrer et activer automatiquement le scanner** pour annuler le travail.

Remarque : Cette action permet d'activer scanner.

- Sur les modèles d'imprimantes non tactiles, appuyez sur  pour confirmer.

[2yy.xx] Bourrage scanner, retirer tous les originaux du scanner.

Retirez le papier coincé du scanner

Scanner jam, remove jammed originals from the scanner [2yy.xx] (Bourrage scanner, retirez les originaux coincés dans le scanner)

Retirez le papier coincé du scanner

Serveur SMTP non configuré. Contacter l'administrateur système.

Sur le panneau de commandes de l'imprimante, appuyez sur  pour supprimer le message.

Remarque : Si le message s'affiche à nouveau, contactez un agent du support technique.

Erreur logicielle réseau standard [54]

Essayez l'une ou plusieurs des solutions suivantes :

- Sur le panneau de commandes de l'imprimante, sélectionnez **Continuer** pour poursuivre l'impression.
Pour les imprimantes à écran tactile, appuyez sur  pour confirmer.
- Eteignez, puis rallumez l'imprimante.
- Mettez à jour le microcode réseau de l'imprimante ou du serveur d'impression. Pour plus d'informations, visitez le site Web de l'assistance Lexmark à l'adresse <http://support.lexmark.com>.

[56] Port USB standard désactivé

Sur le panneau de contrôle de l'imprimante, appuyez sur **Continuer** pour effacer le message. Sur les modèles d'imprimantes non tactiles, appuyez sur  pour confirmer.

Remarques :

- L'imprimante efface toutes les données reçues sur le port USB.
- Assurez-vous que l'option Tampon USB n'est pas désactivée.

Fourniture manquante pour terminer le travail en cours

Essayez l'une ou plusieurs des solutions suivantes :

- Dans le panneau de commandes de l'imprimante, appuyez sur **Etat des consommables** pour consulter tous les messages qui indiquent les besoins en termes de consommables, nécessaires pour continuer le travail en cours. Sur les modèles d'imprimantes non tactiles, appuyez sur  pour effacer le message et poursuivre l'impression.
 - 1 Commandez immédiatement un consommable manquant.
 - 2 Installez le consommable. Pour plus d'informations, reportez-vous à la notice d'utilisation fournie avec le consommable.
- Annulez le travail d'impression, puis installez la fourniture manquante et envoyez à nouveau le travail d'impression.

[58] Trop d'options mémoire flash installées

- 1 Eteignez l'imprimante.
- 2 Débranchez le cordon d'alimentation de la prise de courant.
- 3 Retirez la mémoire flash en trop.
- 4 Branchez le cordon d'alimentation sur une prise secteur correctement mise à la terre.
- 5 Remettez l'imprimante sous tension.

[58] Trop de tiroirs connectés

- 1 Eteignez l'imprimante.
- 2 Débranchez le cordon d'alimentation de la prise de courant.
- 3 Retirez les tiroirs en trop.
- 4 Branchez le cordon d'alimentation sur une prise secteur correctement mise à la terre.
- 5 Remettez l'imprimante sous tension.

[84.xy] Kit de traitement d'images [Type] bas

Remarque : Le kit de traitement d'images peut être de type noir et blanc ou couleur.

Vous devrez peut-être commander un kit de traitement d'images. Si nécessaire, sélectionnez **Continuer** dans le panneau de commandes de l'imprimante pour effacer le message et poursuivre l'impression. Sur les modèles d'imprimantes non tactiles, appuyez sur  pour confirmer.

[84.xy] Kit de traitement d'images [Type] presque bas

Remarque : Le kit de traitement d'images peut être de type noir et blanc ou couleur.

Si nécessaire, sélectionnez **Continuer** dans le panneau de commandes de l'imprimante pour effacer le message et poursuivre l'impression. Sur les modèles d'imprimantes non tactiles, appuyez sur  pour confirmer.

[84.xy] Kit de traitement d'images [Type] très bas, nombre de pages restantes estimé [x]

Remarque : Le kit de traitement d'images peut être de type noir et blanc ou couleur.

Vous devrez peut-être très rapidement remplacer le kit de traitement d'images. Pour plus d'informations, reportez-vous à la rubrique « Remplacement des fournitures » du *Guide de l'utilisateur*.

Si nécessaire, sélectionnez **Continuer** dans le panneau de commandes de l'imprimante pour effacer le message et poursuivre l'impression. Sur les modèles d'imprimantes non tactiles, appuyez sur  pour confirmer.

[53] Mémoire flash non formatée détectée

Essayez l'une ou plusieurs des solutions suivantes :

- Sur le panneau de commandes de l'imprimante, sélectionnez **Continuer** pour arrêter la défragmentation et poursuivre l'impression. Sur les modèles d'imprimantes non tactiles, appuyez sur  pour confirmer.
- Formatez la mémoire flash.

Remarque : Si le message d'erreur reste affiché, la mémoire flash est peut-être défectueuse et doit être remplacée.

[82.xy] Bout. récup. toner presque pleine

Vous devrez peut-être commander une bouteille de récupération de toner. Si nécessaire, sélectionnez **Continuer** dans le panneau de commandes de l'imprimante pour effacer le message et poursuivre l'impression. Sur les modèles d'imprimantes non tactiles, appuyez sur  pour confirmer.

Serveur Weblink non configuré. Contacter l'administrateur système.

Sur le panneau de commandes de l'imprimante, appuyez sur  pour supprimer le message.

Remarque : Si le message s'affiche à nouveau, contactez un agent du support technique.

Résolution des problèmes d'impression

Problèmes d'imprimante de base

L'imprimante ne répond pas

Action	Oui	Non
<p>Etape 1 Vérifiez que l'imprimante est sous tension.</p> <p>L'imprimante est-elle sous tension ?</p>	Passez à l'étape 2.	Mettez l'imprimante sous tension.
<p>Etape 2 Vérifiez si l'imprimante est en mode Veille ou en mode Hibernation.</p> <p>L'imprimante est-elle en mode Veille ou Hibernation ?</p>	Appuyez sur le bouton Veille pour sortir l'imprimante du mode Veille ou du mode Hibernation.	Passez à l'étape 3.
<p>Etape 3 Vérifiez si une extrémité du câble d'alimentation est branché sur l'imprimante et l'autre dans une prise de courant correctement reliée à la terre.</p> <p>Le câble d'alimentation est-il branché sur l'imprimante et dans une prise de courant correctement reliée à la terre ?</p>	Passez à l'étape 4.	Branchez une extrémité du câble d'alimentation sur l'imprimante et l'autre dans une prise de courant correctement reliée à la terre.
<p>Etape 4 Vérifiez les autres équipements électriques branchés dans la prise électrique.</p> <p>Les équipements électriques fonctionnent-ils ?</p>	Débranchez les autres équipements électriques, puis mettez l'imprimante sous tension. Si l'imprimante ne fonctionne pas, rebranchez les autres équipements électriques.	Passez à l'étape 5.
<p>Etape 5 Vérifiez si les câbles reliant l'imprimante et l'ordinateur sont insérés dans les ports appropriés.</p> <p>Les câbles sont-ils insérés dans les câbles appropriés ?</p>	Passez à l'étape 6.	Assurez-vous de faire correspondre les éléments suivants : <ul style="list-style-type: none"> • Le symbole USB du câble avec le symbole USB de l'imprimante • Le câble Ethernet approprié dans le port Ethernet
<p>Etape 6 Assurez-vous que l'alimentation électrique n'est coupée par aucun interrupteur ou coupe-circuit.</p> <p>L'alimentation électrique est-elle coupée par un interrupteur ou coupe-circuit ?</p>	Eteignez l'interrupteur ou réinitialisez le coupe-circuit.	Passez à l'étape 7.

Action	Oui	Non
<p>Etape 7 Vérifiez si l'imprimante est branchée sur un parasurtenseur, un onduleur ou une rallonge.</p> <p>L'imprimante est-elle branchée sur un parasurtenseur, un onduleur ou une rallonge ?</p>	<p>Branchez directement le câble d'alimentation de l'imprimante dans une prise électrique correctement reliée à la terre.</p>	<p>Passez à l'étape 8.</p>
<p>Etape 8 Vérifiez si une extrémité du câble de l'imprimante est branchée dans un port sur l'imprimante et l'autre à l'ordinateur, au serveur d'impression, à une option ou à tout autre périphérique réseau.</p> <p>Le câble de l'imprimante est-il correctement branché entre l'imprimante et l'ordinateur, le serveur d'impression, une option ou tout autre périphérique réseau ?</p>	<p>Passez à l'étape 9.</p>	<p>Branchez correctement le câble de l'imprimante entre l'imprimante et l'ordinateur, le serveur d'impression, une option ou tout autre périphérique réseau.</p>
<p>Etape 9 Assurez-vous d'installer correctement toutes les options matérielles et de retirer tous les emballages.</p> <p>Toutes les options matérielles sont-elles correctement installées et tous les emballages sont-ils retirés ?</p>	<p>Passez à l'étape 10.</p>	<p>Mettez l'imprimante hors tension, retirez tous les emballages, réinstallez les options matérielles, puis mettez l'imprimante sous tension.</p>
<p>Etape 10 Vérifiez si vous avez sélectionné les paramètres de port appropriés dans le pilote d'imprimante.</p> <p>Les paramètres du port sont-ils corrects ?</p>	<p>Passez à l'étape 11.</p>	<p>Utilisez les paramètres du pilote d'imprimante appropriés.</p>
<p>Etape 11 Vérifiez le pilote d'imprimante installé.</p> <p>Le pilote d'imprimante approprié est-il installé ?</p>	<p>Passez à l'étape 12.</p>	<p>Installez le pilote d'imprimante approprié.</p>
<p>Etape 12 Eteignez l'imprimante, attendez environ 10 secondes, puis rallumez-la.</p> <p>L'imprimante fonctionne-t-elle ?</p>	<p>Le problème est résolu.</p>	<p>Contact assistance clientèle.</p>

L'écran de l'imprimante n'affiche rien

Action	Oui	Non
<p>Etape 1 Appuyez sur le bouton Veille sur le panneau de commandes de l'imprimante.</p> <p>Le message Prêt s'affiche-t-il sur l'écran de l'imprimante ?</p>	Le problème est résolu.	Passez à l'étape 2.
<p>Etape 2 Eteignez l'imprimante, attendez environ 10 secondes, puis rallumez-la.</p> <p>Les messages Veillez patienter et Prêt s'affichent-ils sur l'écran de l'imprimante ?</p>	Le problème est résolu.	Eteignez l'imprimante, puis contactez assistance clientèle .

Problèmes d'options

Impossible de détecter une option interne

Action	Oui	Non
<p>Etape 1 Mettez l'imprimante hors, puis attendez environ 10 secondes avant de la remettre sous tension.</p> <p>L'option interne fonctionne-t-elle correctement ?</p>	Le problème est résolu.	Passez à l'étape 2.
<p>Etape 2 Vérifiez si l'option interne est correctement installée dans la carte contrôleur.</p> <p>a Mettez l'imprimante hors tension à l'aide du commutateur Marche/arrêt et débranchez le câble d'alimentation de la prise électrique.</p> <p>b Vérifiez si l'option interne est installée dans le connecteur approprié de la carte contrôleur.</p> <p>c Branchez le câble d'alimentation sur l'imprimante, puis sur une prise de courant correctement reliée à la terre, puis mettez l'imprimante sous tension.</p> <p>L'option interne est-elle correctement installée dans la carte contrôleur ?</p>	Passez à l'étape 3.	Raccordez l'option interne à la carte contrôleur.
<p>Etape 3 Imprimez la page des paramètres de menu, puis vérifiez si l'option interne apparaît dans la liste des fonctionnalités installées.</p> <p>L'option interne figure-t-elle sur la page des paramètres de menu ?</p>	Passez à l'étape 4.	Réinstallez l'option interne.

Action	Oui	Non
<p>Etape 4</p> <p>a Vérifiez si l'option interne est sélectionnée. Il peut être nécessaire d'ajouter l'option interne manuellement dans le pilote d'imprimante afin de la rendre disponible pour les travaux d'impression. Pour plus d'informations, reportez-vous à la section « Ajout d'options disponibles dans le pilote d'impression » à la page 26.</p> <p>b Relancez la tâche d'impression.</p> <p>L'option interne fonctionne-t-elle correctement ?</p>	Le problème est résolu.	Contact assistance clientèle .

Problèmes de bac

Action	Oui	Non
<p>Etape 1</p> <p>a Ouvrez le tiroir, puis effectuez une ou plusieurs des actions suivantes :</p> <ul style="list-style-type: none"> • Vérifiez s'il y a des bourrages papier ou des feuilles mal engagées. • Assurez-vous que les repères de format sur les guide-papier sont alignés sur les repères de format de papier sur le bac. • Si vous imprimez sur du papier personnalisé, assurez-vous que les guide-papier touchent le bord du papier. • Assurez-vous que le papier est en dessous du repère de chargement maximal. • Assurez-vous que le papier est chargé bien à plat dans le bac. <p>b Vérifiez si le bac est complètement fermé.</p> <p>Le bac fonctionne-t-il ?</p>	Le problème est résolu.	Passez à l'étape 2.
<p>Etape 2</p> <p>a Eteignez l'imprimante, attendez environ 10 secondes, puis rallumez-la.</p> <p>b Relancez la tâche d'impression.</p> <p>Le bac fonctionne-t-il ?</p>	Le problème est résolu.	Passez à l'étape 3.
<p>Etape 3</p> <p>Vérifiez que le bac est installé et reconnu par l'imprimante. Imprimez la page de paramètres de menu, puis vérifiez si le tiroir apparaît dans la liste des fonctionnalités installées.</p> <p>Le bac apparaît-il dans la page de paramètres de menu ?</p>	Passez à l'étape 4.	Réinstallez le bac. Pour plus d'informations, consultez la documentation d'installation fournie avec le bac.

Action	Oui	Non
<p>Etape 4 Vérifiez si le bac est disponible sur le pilote d'imprimante</p> <p>Remarque : Il peut être nécessaire d'ajouter le bac manuellement dans le pilote d'imprimante afin de le rendre disponible pour les travaux d'impression. Pour plus d'informations, reportez-vous à la section « Ajout d'options disponibles dans le pilote d'impression » à la page 26.</p> <p>Le bac est-il disponible dans le pilote d'imprimante ?</p>	Le problème est résolu.	Contact assistance clientèle .

Problèmes de chargement du papier

Les pages bloquées ne sont pas réimprimées



Action	Oui	Non
<p>a Activez la fonction Correction bourrage.</p> <ol style="list-style-type: none"> 1 A partir du panneau de commandes de l'imprimante, allez sur : Paramètres > Paramètres généraux > Imprimer récupération > Correction bourrage 2 Sélectionnez Activé ou Auto. 3 Selon votre modèle d'imprimante, appuyez sur  ou sur Envoyer. <p>b Renvoyez les pages qui n'ont pas été imprimées.</p> <p>Les pages coincées ont-elles été réimprimées ?</p>	Le problème est résolu.	Contact assistance clientèle .

Bourrages papier fréquents

Action	Oui	Non
<p>Etape 1</p> <p>a Ouvrez le tiroir, puis effectuez une ou plusieurs des actions suivantes :</p> <ul style="list-style-type: none"> • Assurez-vous que le papier est chargé bien à plat dans le tiroir. • Assurez-vous que les repères de format sur les guide-papier sont alignés sur les repères de format de papier sur le tiroir. • Assurez-vous que les guide-papier sont alignés sur le bord de la pile de papier. • Assurez-vous que le papier est en dessous du repère de chargement maximal. • Assurez-vous d'imprimer sur un format et un type de papier recommandés. <p>b Insérez le tiroir correctement.</p> <p>Si l'option Correction bourrage est activée, les travaux d'impression se réimprimeront automatiquement.</p> <p>Les bourrages papier surviennent-ils toujours fréquemment ?</p>	Passez à l'étape 2.	Le problème est résolu.

Action	Oui	Non
<p>Etape 2</p> <p>a Chargez du papier provenant d'une nouvelle ramette.</p> <p>Remarque : Le papier a été exposé à un taux d'humidité élevé. Conservez le papier dans son emballage d'origine jusqu'à utilisation.</p> <p>b Relancez la tâche d'impression.</p> <p>Les bourrages papier surviennent-ils toujours fréquemment ?</p>	Passez à l'étape 3.	Le problème est résolu.
<p>Etape 3</p> <p>a Consultez les astuces permettant d'éviter les bourrages. Pour plus d'informations, reportez-vous à la section « Réduction des risques de bourrage » à la page 164.</p> <p>b Suivez les recommandations, puis renvoyez le travail d'impression.</p> <p>Les bourrages papier surviennent-ils toujours fréquemment ?</p>	Contact assistance clientèle .	Le problème est résolu.

Le message Bourrage papier reste affiché après le dégageage du bourrage.

Action	Oui	Non
<p>a Effectuez l'une des opérations suivantes :</p> <ul style="list-style-type: none"> • Pour les modèles d'imprimante à écran tactile, appuyez sur  ou sur Terminé. • Pour les modèles d'imprimante sans écran tactile, sélectionnez Suivant >  > Retirez le papier coincé, puis appuyez sur OK > . <p>b Suivez les instructions qui s'affichent sur l'écran de l'imprimante.</p> <p>Le message de bourrage papier s'affiche-t-il toujours ?</p>	Contact assistance clientèle .	Le problème est résolu.

Résolution des problèmes d'impression

Problèmes d'impression

Les travaux confidentiels et suspendus ne s'impriment pas.

Remarque : Les travaux de type Confidentiel, Répéter, Différer et Vérifier l'impression sont supprimés si l'imprimante nécessite davantage de mémoire pour traiter des travaux suspendus supplémentaires.

Action	Oui	Non
<p>Etape 1</p> <p>Ouvrez le dossier des tâches suspendues sur l'écran de l'imprimante et vérifiez si votre travail figure dans la liste.</p> <p>Votre travail figure-t-il dans le dossier des tâches suspendues ?</p>	<p>Passez à l'étape 2.</p>	<p>Sélectionnez une des options Imprimer et conserver, puis renvoyez le travail d'impression. Pour plus d'informations, reportez-vous à la section « Impression des tâches suspendues » à la page 56.</p>
<p>Etape 2</p> <p>Le travail d'impression peut contenir des erreurs de formatage ou des données non valides.</p> <ul style="list-style-type: none"> • Supprimez le travail d'impression, puis renvoyez-le à nouveau. • Dans le cas des fichiers PDF, créez un nouveau PDF, puis imprimez-le à nouveau. <p>Si vous imprimez depuis Internet, l'imprimante considère peut-être les multiples titres de travaux comme des doublons et supprime tous les travaux en cours à l'exception du premier.</p> <p>Utilisateurs de Windows</p> <p>a Ouvrez le dossier Propriétés d'impression.</p> <p>b Dans la boîte de dialogue Imprimer et conserver, activez la case à cocher « Conserver les documents en double ».</p> <p>c Entrez un numéro PIN.</p> <p>Utilisateurs de Mac</p> <p>Enregistrez chaque travail d'impression sous un nom différent, puis envoyez-les à l'imprimante.</p> <p>Le document s'imprime-t-il ?</p>	<p>Le problème est résolu.</p>	<p>Passez à l'étape 3.</p>
<p>Etape 3</p> <p>Libérez davantage de mémoire de l'imprimante en supprimant des tâches suspendues.</p> <p>Le document s'imprime-t-il ?</p>	<p>Le problème est résolu.</p>	<p>Ajoutez de la mémoire à l'imprimante.</p>

Des caractères incorrects s'impriment.

Action	Oui	Non
<p>Etape 1 Assurez-vous que l'imprimante n'est pas en mode Dépistage Hex.</p> <p>Remarque : Si le message Hex prêt s'affiche sur l'écran de l'imprimante, éteignez l'imprimante puis rallumez-la pour désactiver le mode Dépistage Hex.</p> <p>L'imprimante est-elle en mode Dépistage Hex ?</p>	Désactivez le mode Dépistage Hex	Passez à l'étape 2.
<p>Etape 2</p> <p>a A partir du panneau de commandes de l'imprimante, sélectionnez Réseau standard ou Réseau [x], puis activez SmartSwitch.</p> <p>b Relancez la tâche d'impression.</p> <p>Des caractères incorrects sont-ils imprimés ?</p>	Contact assistance clientèle .	Le problème est résolu.

Le travail est imprimé depuis un bac inapproprié ou sur un papier inadéquat.

Action	Oui	Non
<p>Etape 1</p> <p>a Vérifiez que le papier sur lequel vous imprimez est pris en charge par le bac.</p> <p>b Relancez la tâche d'impression.</p> <p>Le travail est-il imprimé à partir du bac et sur le papier appropriés ?</p>	Le problème est résolu.	Passez à l'étape 2.
<p>Etape 2</p> <p>a A partir du menu Papier du panneau de commandes de l'imprimante, définissez le format et le type du papier de manière à ce qu'ils correspondent au papier chargé dans le bac.</p> <p>b Relancez la tâche d'impression.</p> <p>Le travail est-il imprimé à partir du bac et sur le papier appropriés ?</p>	Le problème est résolu.	Passez à l'étape 3.
<p>Etape 3</p> <p>a En fonction de votre système d'exploitation, ouvrez la boîte de dialogue Préférences d'impression ou Imprimer, puis spécifiez le type de papier.</p> <p>b Relancez la tâche d'impression.</p> <p>Le travail est-il imprimé à partir du bac et sur le papier appropriés ?</p>	Le problème est résolu.	Passez à l'étape 4.
<p>Etape 4</p> <p>a Vérifiez si les bacs ne sont pas chaînés.</p> <p>b Relancez la tâche d'impression.</p> <p>Le travail est-il imprimé à partir du bac et sur le papier appropriés ?</p>	Le problème est résolu.	Contact assistance clientèle .

Les travaux volumineux ne sont pas assemblés.

Action	Oui	Non
<p>Etape 1</p> <p>a A partir du menu Finition sur le panneau de commandes de l'imprimante, définissez le paramètre Assembler sur (1,2,3) (1,2,3)</p> <p>b Relancez la tâche d'impression.</p> <p>Le travail est-il imprimé et assemblé correctement ?</p>	Le problème est résolu.	Passez à l'étape 2.
<p>Etape 2</p> <p>a A partir du logiciel d'imprimante, définissez Assembler sur (1,2,3) (1,2,3).</p> <p>Remarque : Si vous définissez Assembler sur (1,1,1) (2,2,2) dans le logiciel, le paramètre défini dans le menu Finition est ignoré.</p> <p>b Relancez la tâche d'impression.</p> <p>Le travail est-il imprimé et assemblé correctement ?</p>	Le problème est résolu.	Passez à l'étape 3.
<p>Etape 3</p> <p>Pour réduire la complexité du travail, diminuez le nombre des polices et leur taille, le nombre et la complexité des images ainsi que le nombre de pages.</p> <p>Le travail est-il imprimé et assemblé correctement ?</p>	Le problème est résolu.	Contact assistance clientèle .

Les fichiers PDF multilingues ne s'impriment pas

Action	Oui	Non
<p>Etape 1</p> <p>a Vérifiez si les options d'impression de la sortie PDF sont définies pour intégrer toutes les polices.</p> <p>Pour plus d'informations, reportez-vous à la documentation fournie avec Adobe Acrobat.</p> <p>b Générez un nouveau fichier PDF, puis envoyez à nouveau le travail d'impression.</p> <p>Les fichiers sont-ils imprimés ?</p>	Le problème est résolu.	Passez à l'étape 2.
<p>Etape 2</p> <p>a Dans Adobe Acrobat, ouvrez le document à imprimer.</p> <p>b Cliquez sur Fichier > Imprimer > Options avancées > Imprimer comme image > OK > OK.</p> <p>Les fichiers sont-ils imprimés ?</p>	Le problème est résolu.	Contact assistance clientèle .

Les travaux d'impression ne s'impriment pas

Action	Oui	Non
<p>Etape 1</p> <p>a Depuis le document que vous tentez d'imprimer, ouvrez la boîte de dialogue Imprimer et vérifiez si vous avez sélectionné l'imprimante correcte.</p> <p>Remarque : Si tel n'est pas le cas, vous devez sélectionner l'imprimante pour chaque document que vous souhaitez imprimer.</p> <p>b Relancez la tâche d'impression.</p> <p>Les travaux s'impriment-ils ?</p>	Le problème est résolu.	Passez à l'étape 2.
<p>Etape 2</p> <p>a Vérifiez si l'imprimante est branchée et sous tension, et si Prêt s'affiche sur l'écran de l'imprimante.</p> <p>b Relancez la tâche d'impression.</p> <p>Les travaux sont-ils imprimés ?</p>	Le problème est résolu.	Passez à l'étape 3.
<p>Etape 3</p> <p>Si un message d'erreur s'affiche sur l'écran de l'imprimante, effacez-le.</p> <p>Remarque : L'imprimante poursuit l'impression une fois le message effacé.</p> <p>Les travaux s'impriment-ils ?</p>	Le problème est résolu.	Passez à l'étape 4.
<p>Etape 4</p> <p>a Vérifiez si les ports (USB, série ou Ethernet) fonctionnent et si les câbles sont solidement raccordés à l'ordinateur et à l'imprimante.</p> <p>Remarque : Pour plus d'informations, consultez la documentation d'installation fournie avec l'imprimante.</p> <p>b Relancez la tâche d'impression.</p> <p>Les travaux s'impriment-ils ?</p>	Le problème est résolu.	Passez à l'étape 5.
<p>Etape 5</p> <p>a Eteignez l'imprimante, attendez environ 10 secondes, puis rallumez-la.</p> <p>b Relancez la tâche d'impression.</p> <p>Les travaux sont-ils imprimés ?</p>	Le problème est résolu.	Passez à l'étape 6.

Action	Oui	Non
<p>Etape 6</p> <p>a Désinstallez, puis réinstallez le logiciel de l'imprimante. Pour plus d'informations, reportez-vous à la section « Installation du logiciel de l'imprimante » à la page 25.</p> <p>Remarque : Le logiciel de l'imprimante est disponible à l'adresse http://support.lexmark.com.</p> <p>b Relancez la tâche d'impression.</p> <p>Les travaux sont-ils imprimés ?</p>	Le problème est résolu.	Contactez l'assistance clientèle .

Le travail d'impression prend plus de temps que prévu

Action	Oui	Non
<p>Etape 1</p> <p>Modifier les paramètres environnementaux de l'imprimante.</p> <p>a A partir du panneau de commandes de l'imprimante, allez sur : Paramètres > Paramètres généraux</p> <p>b Sélectionnez Mode Eco ou Mode Silencieux, puis sélectionnez Désactivé.</p> <p>Remarque : La désactivation du mode Eco ou du mode Silencieux peut augmenter la consommation électrique ou de fournitures, ou des deux.</p> <p>Le document a-t-il été imprimé ?</p>	Le problème est résolu.	Passez à l'étape 2.
<p>Etape 2</p> <p>Diminuez le nombre des polices et leur taille, le nombre et la complexité des images ainsi que le nombre de pages du travail d'impression, puis renvoyez le travail</p> <p>Le document a-t-il été imprimé ?</p>	Le problème est résolu.	Passez à l'étape 3.
<p>Etape 3</p> <p>a Supprimez des travaux stockés dans la mémoire de l'imprimante.</p> <p>b Relancez la tâche d'impression.</p> <p>Le document a-t-il été imprimé ?</p>	Le problème est résolu.	Passez à l'étape 4.
<p>Etape 4</p> <p>a Désactivez la fonction Protection page. A partir du panneau de commandes de l'imprimante, allez sur : Paramètres > Paramètres généraux > Reprise de l'impression > Protection de la page > Désactivé</p> <p>b Relancez la tâche d'impression.</p> <p>Le document a-t-il été imprimé ?</p>	Le problème est résolu.	Passez à l'étape 5.

Action	Oui	Non
<p>Etape 5</p> <p>a Vérifiez si les branchements des câbles sur l'imprimante et le serveur d'impression sont corrects. Pour plus d'informations, consultez la documentation d'installation fournie avec l'imprimante.</p> <p>b Relancez la tâche d'impression.</p> <p>Le document a-t-il été imprimé ?</p>	Le problème est résolu.	Passez à l'étape 6.
<p>Etape 6</p> <p>Installez de la mémoire supplémentaire dans l'imprimante, puis renvoyez le travail d'impression.</p> <p>Le document a-t-il été imprimé ?</p>	Le problème est résolu.	Contact assistance clientèle .

La fonction de chaînage des bacs ne fonctionne pas.

Remarques :

- Les bacs ne parviennent pas à détecter la longueur du papier.
- Le chargeur multifonction ne détecte pas automatiquement le format du papier. Vous devez définir le format dans le menu Format/Type papier.

Action	Oui	Non
<p>Etape 1</p> <p>a Ouvrez les bacs, puis vérifiez s'ils contiennent du papier correspondant au format et au type.</p> <ul style="list-style-type: none"> • Vérifiez si les guide-papier sont positionnés de manière appropriée par rapport au format du papier chargé dans chaque bac. • Assurez-vous que les repères de format sur les guide-papier sont alignés sur les repères de format de papier sur le bac. <p>b Relancez la tâche d'impression.</p> <p>Les bacs sont-ils correctement chaînés ?</p>	Le problème est résolu.	Passez à l'étape 2.
<p>Etape 2</p> <p>a A partir du panneau de commandes de l'imprimante, définissez le format et le type de papier dans le menu Papier de manière à ce qu'ils correspondent au papier chargé dans les bacs à chaîner.</p> <p>Remarque : Le format et le type de papier doivent correspondre aux bacs à chaîner.</p> <p>b Relancez la tâche d'impression.</p> <p>Les bacs sont-ils correctement chaînés ?</p>	Le problème est résolu.	Contact assistance clientèle .

Des sauts de page inattendus se produisent

Action	Oui	Non
<p>Etape 1 Réglez les paramètres de délai d'impression.</p> <p>a A partir du panneau de commandes de l'imprimante, allez sur : Paramètres > Paramètres généraux > Délais > Délai d'impression</p> <p>b Sélectionnez une valeur supérieure puis, en fonction de votre modèle d'imprimante, sélectionnez  ou Envoyer.</p> <p>c Relancez la tâche d'impression.</p> <p>Le fichier s'est-il imprimé correctement ?</p>	Le problème est résolu.	Passez à l'étape 2.
<p>Etape 2 a Vérifiez les sauts de page manuels dans le fichier d'origine. b Relancez la tâche d'impression.</p> <p>Le fichier s'est-il imprimé correctement ?</p>	Le problème est résolu.	Contact assistance clientèle .

Problèmes de qualité d'impression

Les bords des caractères sont irréguliers ou inégaux.

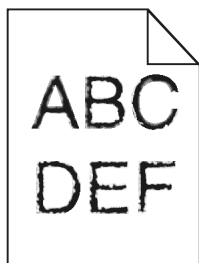

Action	Oui	Non
<p>Etape 1 a Imprimez une liste des échantillons de polices pour vérifier si les polices utilisées sont prises en charge par l'imprimante.</p> <p>1 A partir du panneau de commandes de l'imprimante, naviguez jusqu'à : Menus > Rapports > Imprimer polices</p> <p>2 Sélectionnez Polices PCL ou Polices PostScript.</p> <p>b Relancez la tâche d'impression.</p> <p>Utilisez-vous des polices qui sont prises en charge par l'imprimante ?</p>	Passez à l'étape 2.	Sélectionnez une police qui est prise en charge par l'imprimante.

Action	Oui	Non
<p>Etape 2 Vérifiez si les polices installées sur l'ordinateur sont prises en charge par l'imprimante.</p> <p>Les polices installées sur l'ordinateur sont-elles prises en charge par l'imprimante ?</p>	Le problème est résolu.	Contact assistance clientèle .

Pages ou images tronquées

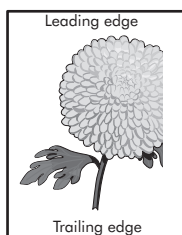
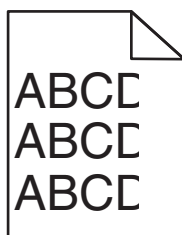

Action	Oui	Non
<p>Etape 1</p> <p>a Ajustez les guides de longueur et de largeur du tiroir au format du papier chargé.</p> <p>b Relancez la tâche d'impression.</p> <p>La page ou l'image est-elle tronquée ?</p>	Passez à l'étape 2.	Le problème est résolu.
<p>Etape 2</p> <p>A partir du panneau de commandes de l'imprimante, définissez le format et le type de papier dans le menu Papier de manière à ce qu'ils correspondent au papier chargé dans le tiroir.</p> <p>Le format de papier correspond-il à celui du papier chargé dans le tiroir ?</p>	Passez à l'étape 3.	<p>Essayez une ou plusieurs des solutions suivantes :</p> <ul style="list-style-type: none"> • A partir du panneau de commandes de l'imprimante, modifiez le format de papier de manière à ce qu'il corresponde au papier chargé dans le bac. • A partir du panneau de commandes de l'imprimante, modifiez le type de papier de manière à ce qu'il corresponde au papier chargé dans le bac.

Action	Oui	Non
<p>Etape 3</p> <p>a Selon votre système d'exploitation, définissez le format de papier à partir des Préférences d'impression ou de la boîte de dialogue Imprimer.</p> <p>b Relancez la tâche d'impression.</p> <p>La page ou l'image est-elle tronquée ?</p>	Passez à l'étape 4.	Le problème est résolu.
<p>Etape 4</p> <p>a Retirez le kit de traitement d'images, puis remettez-la en place.</p> <p>Avertissement—Danger potentiel : N'exposez pas le kit de traitement d'images à la lumière directe pendant plus de 10 minutes. Une exposition prolongée à la lumière pourrait provoquer des problèmes de qualité d'impression.</p> <p>Avertissement—Danger potentiel : ne touchez pas le dessous du kit de traitement d'images. Cela risquerait de l'endommager.</p> <p>b Relancez la tâche d'impression.</p> <p>La page ou l'image est-elle tronquée ?</p>	Contact assistance clientèle .	Le problème est résolu.

Le fond des impressions est gris

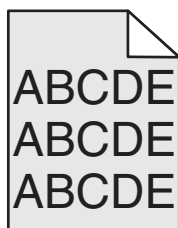

Action	Oui	Non
<p>Etape 1</p> <p>Réduisez l'intensité du toner.</p> <p>a A partir du menu Qualité du panneau de commandes de l'imprimante, diminuez l'intensité du toner.</p> <p>Remarque : 4 correspond au paramètre d'usine par défaut.</p> <p>b Relancez la tâche d'impression.</p> <p>Le fond gris a-t-il disparu ?</p>	Le problème est résolu.	Passez à l'étape 2.

Action	Oui	Non
<p>Etape 2</p> <p>a Retirez le kit de traitement d'images, puis remettez-la en place.</p> <p>Avertissement—Danger potentiel : N'exposez pas le kit de traitement d'images à la lumière directe pendant plus de 10 minutes. Une exposition prolongée à la lumière pourrait provoquer des problèmes de qualité d'impression.</p> <p>Avertissement—Danger potentiel : ne touchez pas le dessous du kit de traitement d'images. Cela risquerait de l'endommager.</p> <p>b Relancez la tâche d'impression.</p> <p>Le fond gris a-t-il disparu ?</p>	Le problème est résolu.	Contact assistance clientèle .

Des blancs horizontaux apparaissent sur les impressions

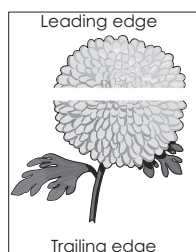

Action	Oui	Non
<p>Etape 1</p> <p>a Assurez-vous que votre programme utilise un motif de remplissage correct.</p> <p>b Relancez la tâche d'impression.</p> <p>Des blancs horizontaux apparaissent-ils sur les impressions ?</p>	Passez à l'étape 2.	Le problème est résolu.
<p>Etape 2</p> <p>a Chargez le tiroir ou chargeur spécifié avec un type de papier recommandé.</p> <p>b Relancez la tâche d'impression.</p> <p>Des blancs horizontaux apparaissent-ils sur les impressions ?</p>	Passez à l'étape 3.	Le problème est résolu.
<p>Etape 3</p> <p>a Retirez le kit de traitement d'images, puis remettez-la en place.</p> <p>Avertissement—Danger potentiel : N'exposez pas le kit de traitement d'images à la lumière directe pendant plus de 10 minutes. Une exposition prolongée à la lumière pourrait provoquer des problèmes de qualité d'impression.</p> <p>Avertissement—Danger potentiel : ne touchez pas le dessous du kit de traitement d'images. Cela risquerait de l'endommager.</p> <p>b Relancez la tâche d'impression.</p> <p>Des blancs horizontaux apparaissent-ils sur les impressions ?</p>	Passez à l'étape 4.	Le problème est résolu.

Action	Oui	Non
<p>Etape 4 Remplacez le kit de traitement d'images, puis envoyez à nouveau le travail d'impression.</p> <p>Des blancs horizontaux apparaissent-ils sur les impressions ?</p>	Contact assistance clientèle .	Le problème est résolu.

Les marges sont incorrectes sur les impressions

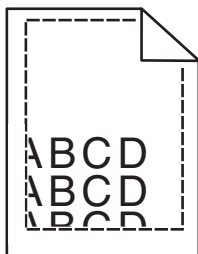

Action	Oui	Non
<p>Etape 1</p> <p>a Ajustez les guides de longueur et de largeur au format du papier chargé dans le tiroir.</p> <p>b Relancez la tâche d'impression.</p> <p>Les marges sont-elles correctes ?</p>	Le problème est résolu.	Passez à l'étape 2.
<p>Etape 2</p> <p>A partir du panneau de commandes de l'imprimante, définissez le format de papier dans le menu Papier de manière à ce qu'il corresponde au papier chargé dans le tiroir.</p> <p>Le format de papier correspond-il à celui du papier chargé dans le tiroir ?</p>	Passez à l'étape 3.	<p>Essayez une ou plusieurs des solutions suivantes :</p> <ul style="list-style-type: none"> • Spécifiez le format de papier dans les paramètres du tiroir de manière à ce qu'il corresponde au papier chargé dans le tiroir. • Remplacez le papier chargé dans le tiroir de manière à ce qu'il corresponde au format de papier spécifié dans les paramètres du tiroir.

Action	Oui	Non
<p>Etape 3</p> <p>a Selon votre système d'exploitation, définissez le format de papier à partir des Préférences d'impression ou de la boîte de dialogue Imprimer.</p> <p>b Relancez la tâche d'impression.</p> <p>Les marges sont-elles correctes ?</p>	Le problème est résolu.	Contact assistance clientèle .

Papier recourbé

Action	Oui	Non
<p>Etape 1</p> <p>Ajustez les guides de longueur et de largeur au format du papier chargé dans le tiroir.</p> <p>Les guides de longueur et de largeur sont-ils positionnés correctement ?</p>	Passez à l'étape 2.	Réglez les guides de largeur et de longueur.
<p>Etape 2</p> <p>A partir du panneau de commandes de l'imprimante, définissez le type et le grammage du papier dans le menu Papier de manière à ce qu'ils correspondent au papier chargé dans le tiroir.</p> <p>Le type et le grammage du papier correspondent-ils à ceux du papier chargé dans le tiroir ?</p>	Passez à l'étape 3.	Spécifiez le type et le grammage du papier dans les paramètres du tiroir de manière à ce qu'ils correspondent à ceux du papier chargé dans le tiroir.
<p>Etape 3</p> <p>a Selon votre système d'exploitation, définissez le type et le grammage du papier à partir des Préférences d'impression ou de la boîte de dialogue Imprimer.</p> <p>b Relancez la tâche d'impression.</p> <p>Le papier est-il toujours recourbé ?</p>	Passez à l'étape 4.	Le problème est résolu.
<p>Etape 4</p> <p>a Retirez le papier du tiroir et retournez-le.</p> <p>b Relancez la tâche d'impression.</p> <p>Le papier est-il toujours recourbé ?</p>	Passez à l'étape 5.	Le problème est résolu.
<p>Etape 5</p> <p>a Chargez du papier provenant d'une nouvelle ramette.</p> <p>Remarque : Le papier a été exposé à un taux d'humidité élevé. Conservez le papier dans son emballage d'origine jusqu'à utilisation.</p> <p>b Relancez la tâche d'impression.</p> <p>Le papier est-il toujours recourbé ?</p>	Contact assistance clientèle .	Le problème est résolu.

Irrégularités d'impression

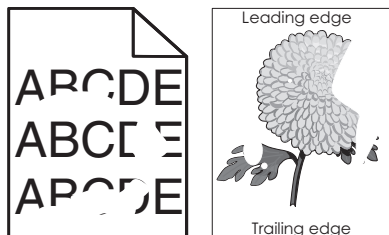

Action	Oui	Non
<p>Etape 1</p> <p>a Ajustez les guides de longueur et de largeur au format du papier chargé dans le tiroir.</p> <p>b Relancez la tâche d'impression.</p> <p>Les irrégularités d'impression sont-elles toujours présentes ?</p>	Passez à l'étape 2.	Le problème est résolu.
<p>Etape 2</p> <p>A partir du panneau de commandes de l'imprimante, définissez le format et le type de papier dans le menu Papier de manière à ce qu'ils correspondent au papier chargé dans le tiroir.</p> <p>Le bac est-il réglé sur le format et le type du papier chargé ?</p>	Passez à l'étape 3.	<p>Essayez une ou plusieurs des solutions suivantes :</p> <ul style="list-style-type: none"> • Spécifiez le format de papier dans les paramètres du tiroir de manière à ce qu'il corresponde au papier chargé dans le tiroir. • Remplacez le papier chargé dans le tiroir de manière à ce qu'il corresponde au format de papier spécifié dans les paramètres du tiroir.
<p>Etape 3</p> <p>a Selon votre système d'exploitation, définissez le type et le grammage du papier à partir des Préférences d'impression ou de la boîte de dialogue Imprimer.</p> <p>b Relancez la tâche d'impression.</p> <p>Les irrégularités d'impression sont-elles toujours présentes ?</p>	Passez à l'étape 4.	Le problème est résolu.

Action	Oui	Non
<p>Etape 4 Vérifiez si le papier chargé dans le tiroir possède une surface texturée ou grenée.</p> <p>Imprimez-vous sur du papier texturé ou grené ?</p>	<p>A partir du panneau de commandes de l'imprimante, définissez la texture du papier dans le menu Papier de manière à ce qu'elle corresponde au papier chargé dans le tiroir.</p>	<p>Passez à l'étape 5.</p>
<p>Etape 5 a Chargez du papier provenant d'une nouvelle ramette. Remarque : Le papier a été exposé à un taux d'humidité élevé. Conservez le papier dans son emballage d'origine jusqu'à utilisation. b Relancez la tâche d'impression.</p> <p>Les irrégularités d'impression sont-elles toujours présentes ?</p>	<p>Passez à l'étape 6.</p>	<p>Le problème est résolu.</p>
<p>Etape 6 Remplacez le kit de traitement d'images, puis envoyez à nouveau le travail d'impression.</p> <p>Les irrégularités d'impression sont-elles toujours présentes ?</p>	<p>Contact assistance clientèle.</p>	<p>Le problème est résolu.</p>

L'impression est trop sombre

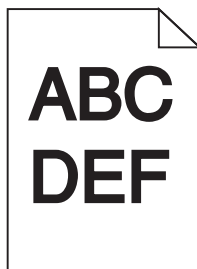

Action	Oui	Non
<p>Etape 1 a Dans le menu Qualité du panneau de commandes de l'imprimante, sélectionnez Réglage couleur. b Relancez la tâche d'impression.</p> <p>L'impression est-elle toujours trop sombre ?</p>	<p>Passez à l'étape 2.</p>	<p>Le problème est résolu.</p>

Action	Oui	Non
<p>Etape 2</p> <p>a A partir du menu Qualité du panneau de commandes de l'imprimante, diminuez l'intensité du toner.</p> <p>Remarque : 4 correspond au paramètre usine.</p> <p>b Relancez la tâche d'impression.</p> <p>L'impression est-elle toujours trop sombre ?</p>	Passez à l'étape 3.	Le problème est résolu.
<p>Etape 3</p> <p>a A partir du panneau de commandes de l'imprimante, définissez le type, la texture et le grammage du papier dans le menu Papier de manière à ce qu'ils correspondent au papier chargé dans le tiroir.</p> <p>b Relancez la tâche d'impression.</p> <p>Le tiroir est-il réglé sur le type, la texture et le grammage du papier chargé ?</p>	Passez à l'étape 4.	Remplacez le papier chargé dans le tiroir de manière à ce qu'il corresponde au type, à la texture et au grammage du papier spécifiés dans les paramètres du tiroir.
<p>Etape 4</p> <p>a Selon votre système d'exploitation, définissez le type, la texture et le grammage du papier à partir des Préférences d'impression ou de la boîte de dialogue Imprimer.</p> <p>b Relancez la tâche d'impression.</p> <p>L'impression est-elle toujours trop sombre ?</p>	Passez à l'étape 5.	Le problème est résolu.
<p>Etape 5</p> <p>Vérifiez si le papier chargé dans le tiroir possède une surface texturée ou grenée.</p> <p>Imprimez-vous sur du papier texturé ou grené ?</p>	A partir du panneau de commandes de l'imprimante, définissez la texture du papier dans le menu Papier de manière à ce qu'elle corresponde au papier chargé dans le tiroir.	Passez à l'étape 6.
<p>Etape 6</p> <p>a Chargez du papier provenant d'une nouvelle ramette.</p> <p>Remarque : Le papier a été exposé à un taux d'humidité élevé. Conservez le papier dans son emballage d'origine jusqu'à utilisation.</p> <p>b Relancez la tâche d'impression.</p> <p>L'impression est-elle toujours trop sombre ?</p>	Passez à l'étape 7.	Le problème est résolu.
<p>Etape 7</p> <p>Remplacez le kit de traitement d'images, puis envoyez à nouveau le travail d'impression.</p> <p>L'impression est-elle toujours trop sombre ?</p>	Contact assistance clientèle .	Le problème est résolu.

L'impression est trop claire

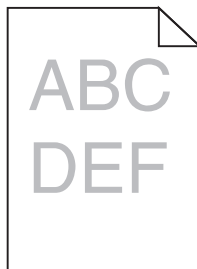

Action	Oui	Non
<p>Etape 1</p> <p>a Dans le menu Qualité du panneau de commandes de l'imprimante, sélectionnez Réglage couleur.</p> <p>b Relancez la tâche d'impression.</p> <p>L'impression est-elle toujours trop claire ?</p>	Passez à l'étape 2.	Le problème est résolu.
<p>Etape 2</p> <p>a A partir du menu Qualité du panneau de commandes de l'imprimante, augmentez l'intensité du toner.</p> <p>Remarque : 4 correspond au paramètre usine.</p> <p>b Relancez la tâche d'impression.</p> <p>L'impression est-elle toujours trop claire ?</p>	Passez à l'étape 3.	Le problème est résolu.
<p>Etape 3</p> <p>A partir du panneau de commandes de l'imprimante, définissez le type, la texture et le grammage du papier dans le menu Papier de manière à ce qu'ils correspondent au papier chargé dans le tiroir.</p> <p>Le tiroir est-il réglé sur le type, la texture et le grammage du papier chargé ?</p>	Passez à l'étape 4.	Spécifiez le type, la texture et le grammage du papier dans les paramètres du tiroir de manière à ce qu'ils correspondent à ceux du papier chargé dans le tiroir.
<p>Etape 4</p> <p>a Selon votre système d'exploitation, définissez le type, la texture et le grammage du papier à partir des Préférences d'impression ou de la boîte de dialogue Imprimer.</p> <p>b Relancez la tâche d'impression.</p> <p>L'impression est-elle toujours trop claire ?</p>	Passez à l'étape 5.	Le problème est résolu.
<p>Etape 5</p> <p>Assurez-vous que le papier ne possède pas une surface texturée ou grenée.</p> <p>Imprimez-vous sur du papier texturé ou grené ?</p>	A partir du panneau de commandes de l'imprimante, définissez la texture du papier dans le menu Papier de manière à ce qu'elle corresponde au papier chargé dans le tiroir	Passez à l'étape 5.

Action	Oui	Non
<p>Etape 6</p> <p>a Chargez du papier provenant d'une nouvelle ramette.</p> <p>Remarque : Le papier a été exposé à un taux d'humidité élevé. Conservez le papier dans son emballage d'origine jusqu'à utilisation.</p> <p>b Relancez la tâche d'impression.</p> <p>L'impression est-elle toujours trop claire ?</p>	Passez à l'étape 7.	Le problème est résolu.
<p>Etape 7</p> <p>Remplacez le kit de traitement d'images, puis envoyez à nouveau le travail d'impression.</p> <p>L'impression est-elle toujours trop claire ?</p>	Contact assistance clientèle .	Le problème est résolu.

L'imprimante imprime des pages vierges

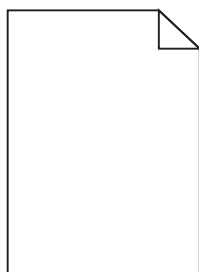

Action	Oui	Non
<p>Etape 1</p> <p>a Vérifiez que tous les matériaux d'emballage du kit de traitement d'images ont été retirés.</p> <ol style="list-style-type: none"> 1 Retirez le kit de traitement d'images. 2 Vérifiez que tous les matériaux d'emballage du kit de traitement d'images ont été correctement retirés. <p>Avertissement—Danger potentiel : N'exposez pas le kit de traitement d'images à la lumière directe pendant plus de 10 minutes. Une exposition prolongée à la lumière pourrait provoquer des problèmes de qualité d'impression.</p> <p>Avertissement—Danger potentiel : ne touchez pas le dessous du kit de traitement d'images. Cela risquerait de l'endommager.</p> <ol style="list-style-type: none"> 3 Réinstallez le kit de traitement d'images. <p>b Relancez la tâche d'impression.</p> <p>L'imprimante imprime-t-elle toujours des pages vierges ?</p>	Passez à l'étape 2.	Le problème est résolu.
<p>Etape 2</p> <p>Remplacez le kit de traitement d'images, puis envoyez à nouveau le travail d'impression.</p> <p>L'imprimante imprime-t-elle toujours des pages vierges ?</p>	Contact assistance clientèle .	Le problème est résolu.

L'imprimante imprime des pages noires



Action	Oui	Non
<p>Etape 1</p> <p>a Retirez le kit de traitement d'images, puis remettez-la en place.</p> <p>Avertissement—Danger potentiel : N'exposez pas le kit de traitement d'images à la lumière directe pendant plus de 10 minutes. Une exposition prolongée à la lumière pourrait provoquer des problèmes de qualité d'impression.</p> <p>Avertissement—Danger potentiel : ne touchez pas le dessous du kit de traitement d'images. Cela risquerait de l'endommager.</p> <p>b Relancez la tâche d'impression.</p> <p>L'imprimante imprime-t-elle des pages noires ?</p>	<p>Passez à l'étape 2.</p>	<p>Le problème est résolu.</p>
<p>Etape 2</p> <p>Remplacez le kit de traitement d'images, puis envoyez à nouveau le travail d'impression.</p> <p>L'imprimante imprime-t-elle des pages noires ?</p>	<p>Contact assistance clientèle.</p>	<p>Le problème est résolu.</p>

Des défauts répétés apparaissent sur les impressions

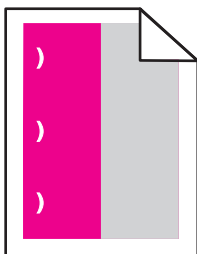

Action	Oui	Non
<p>a Vérifiez si la distance entre les défauts est égale à une de celles ci-dessous :</p> <ul style="list-style-type: none"> • 25,1 mm (0,98 po) • 29,8 mm (1,17 po) • 43,9 mm (1,72 po) • 45,5 mm (1,79 po) • 94,2 mm (3,70 po) <p>b Si la distance entre les défauts équivaut à 25,1 mm (0,98 po), 29,8 mm (1,17 po) ou 94,2 mm (3,70 po), remplacez le photoconducteur.</p> <p>c Si la distance entre les défauts équivaut à 43,9 mm (1,72 po) ou 45,5 mm (1,79 po), remplacez l'unité de développement.</p> <p>Les défaillances récurrentes persistent-elles ?</p>	<p>1 Vérifiez si la distance entre les défauts est égale à une de celles ci-dessous :</p> <ul style="list-style-type: none"> • 37,7 mm (1,48 po) • 78,5 mm (3,09 po) • 95 mm (3,74 po.) <p>2 Notez la distance, puis contactez l'assistance clientèle ou votre technicien.</p>	Le problème est résolu.

Des images ombrées apparaissent sur les impressions

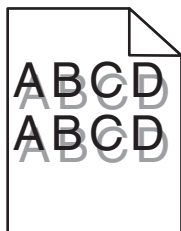

Action	Oui	Non
<p>Etape 1</p> <p>Vérifiez si le type et le grammage du papier chargé dans le bac sont corrects.</p> <p>Le tiroir contient-il du papier qui possède le type et le grammage appropriés ?</p>	Passez à l'étape 2.	Chargez dans le tiroir du papier qui possède le type et le grammage appropriés.
<p>Etape 2</p> <p>A partir du panneau de commandes de l'imprimante, définissez le type et le grammage du papier dans le menu Papier de manière à ce qu'ils correspondent au papier chargé dans le tiroir.</p> <p>Les paramètres de l'imprimante correspondent-ils au type et au grammage du papier chargé ?</p>	Passez à l'étape 3.	Modifiez le type et le grammage du papier de manière à ce qu'ils correspondent à ceux du papier chargé dans le tiroir.
<p>Etape 3</p> <p>a Selon votre système d'exploitation, définissez le type et le grammage du papier à partir des Préférences d'impression ou de la boîte de dialogue Imprimer.</p> <p>b Relancez la tâche d'impression.</p> <p>Des images ombrées apparaissent-elles encore sur les impressions ?</p>	Passez à l'étape 4.	Le problème est résolu.

Action	Oui	Non
<p>Etape 4 Remplacez le kit de traitement d'images, puis envoyez à nouveau le travail d'impression.</p> <p>Des images ombrées apparaissent-elles encore sur les impressions ?</p>	Contact assistance clientèle .	Le problème est résolu.

L'impression est inclinée sur la page

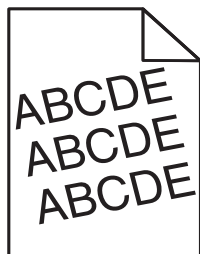

Action	Oui	Non
<p>Etape 1</p> <p>a Ajustez les guides de longueur et de largeur au format du papier chargé dans le tiroir.</p> <p>b Relancez la tâche d'impression.</p> <p>L'impression est-elle toujours inclinée ?</p>	Passez à l'étape 2.	Le problème est résolu.
<p>Etape 2</p> <p>a Vérifiez que le papier sur lequel vous imprimez est pris en charge par le tiroir.</p> <p>b Relancez la tâche d'impression.</p> <p>L'impression est-elle toujours inclinée ?</p>	Contact assistance clientèle .	Le problème est résolu.

Des rayures horizontales apparaissent sur les impressions

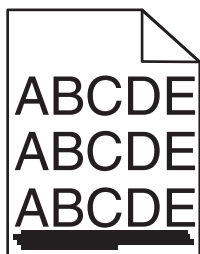

Action	Oui	Non
<p>Etape 1</p> <p>a Selon votre système d'exploitation, définissez le tiroir ou le chargeur à partir des Préférences d'impression ou de la boîte de dialogue Imprimer.</p> <p>b Relancez la tâche d'impression.</p> <p>Des rayures horizontales apparaissent-elles sur les impressions ?</p>	Passez à l'étape 2.	Le problème est résolu.
<p>Etape 2</p> <p>A partir du panneau de commandes de l'imprimante, définissez le type et le grammage du papier dans le menu Papier de manière à ce qu'ils correspondent au papier chargé dans le tiroir.</p> <p>Le type et le grammage du papier correspondent-ils à ceux du papier chargé dans le bac ?</p>	Passez à l'étape 3.	<p>Essayez une ou plusieurs des solutions suivantes :</p> <ul style="list-style-type: none"> • Spécifiez le type et le grammage du papier dans les paramètres du tiroir de manière à ce qu'ils correspondent à ceux du papier chargé dans le tiroir. • Remplacez le papier chargé dans le tiroir de manière à ce qu'il corresponde au type et au grammage du papier spécifiés dans les paramètres du tiroir.
<p>Etape 3</p> <p>a Chargez du papier provenant d'une nouvelle ramette.</p> <p>Remarque : Le papier a été exposé à un taux d'humidité élevé. Conservez le papier dans son emballage d'origine jusqu'à utilisation.</p> <p>b Relancez la tâche d'impression.</p> <p>Des rayures horizontales apparaissent-elles sur les impressions ?</p>	Passez à l'étape 4.	Le problème est résolu.
<p>Etape 4</p> <p>a Retirez le kit de traitement d'images, puis remettez-la en place.</p> <p>Avertissement—Danger potentiel : N'exposez pas le kit de traitement d'images à la lumière directe pendant plus de 10 minutes. Une exposition prolongée à la lumière pourrait provoquer des problèmes de qualité d'impression.</p> <p>Avertissement—Danger potentiel : ne touchez pas le dessous du kit de traitement d'images. Cela risquerait de l'endommager.</p> <p>b Relancez la tâche d'impression.</p> <p>Des rayures horizontales apparaissent-elles sur les impressions ?</p>	Passez à l'étape 5.	Le problème est résolu.

Action	Oui	Non
<p>Etape 5 Remplacez le kit de traitement d'images, puis envoyez à nouveau le travail d'impression.</p> <p>Des rayures horizontales apparaissent-elles sur les impressions ?</p>	Contact assistance clientèle .	Le problème est résolu.

Des rayures verticales apparaissent sur les impressions

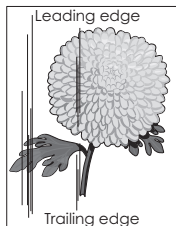
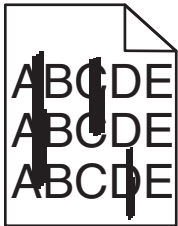

Action	Oui	Non
<p>Etape 1</p> <p>a Selon votre système d'exploitation, définissez le type, la texture et le grammage du papier à partir des Préférences d'impression ou de la boîte de dialogue Imprimer.</p> <p>b Relancez la tâche d'impression.</p> <p>Des rayures verticales apparaissent-elles sur les impressions ?</p>	Passez à l'étape 2.	Le problème est résolu.
<p>Etape 2</p> <p>A partir du panneau de commandes de l'imprimante, définissez la texture, le type et le grammage du papier dans le menu Papier de manière à ce qu'ils correspondent au papier chargé dans le tiroir.</p> <p>La texture, le type et le grammage du papier correspondent-ils à ceux du papier chargé dans le tiroir ?</p>	Passez à l'étape 3.	<p>Essayez une ou plusieurs des solutions suivantes :</p> <ul style="list-style-type: none"> • Spécifiez la texture, le type et le grammage du papier dans les paramètres du tiroir de manière à ce qu'ils correspondent à ceux du papier chargé dans le tiroir. • Remplacez le papier chargé dans le tiroir de manière à ce qu'il corresponde au format de papier spécifié dans les paramètres du tiroir.

Action	Oui	Non
<p>Etape 3</p> <p>a Chargez du papier provenant d'une nouvelle ramette.</p> <p>Remarque : Le papier a été exposé à un taux d'humidité élevé. Conservez le papier dans son emballage d'origine jusqu'à utilisation.</p> <p>b Relancez la tâche d'impression.</p> <p>Des rayures verticales apparaissent-elles sur les impressions ?</p>	Passez à l'étape 4.	Le problème est résolu.
<p>Etape 4</p> <p>a Retirez le kit de traitement d'images, puis remettez-la en place.</p> <p>Avertissement—Danger potentiel : N'exposez pas le kit de traitement d'images à la lumière directe pendant plus de 10 minutes. Une exposition prolongée à la lumière pourrait provoquer des problèmes de qualité d'impression.</p> <p>Avertissement—Danger potentiel : ne touchez pas le dessous du kit de traitement d'images. Cela risquerait de l'endommager.</p> <p>b Relancez la tâche d'impression.</p> <p>Des rayures verticales apparaissent-elles sur les impressions ?</p>	Passez à l'étape 5.	Le problème est résolu.
<p>Etape 5</p> <p>Remplacez le kit de traitement d'images, puis envoyez à nouveau le travail d'impression.</p> <p>Des rayures verticales apparaissent-elles sur les impressions ?</p>	Contact assistance clientèle .	Le problème est résolu.

Un fond gris ou une tonalité de fond apparaît sur les impressions

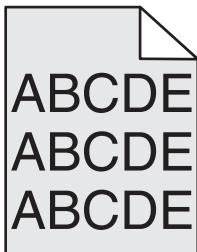

Action	Oui	Non
<p>Etape 1</p> <p>a Retirez le kit de traitement d'images, puis remettez-la en place.</p> <p>Avertissement—Danger potentiel : N'exposez pas le kit de traitement d'images à la lumière directe pendant plus de 10 minutes. Une exposition prolongée à la lumière pourrait provoquer des problèmes de qualité d'impression.</p> <p>Avertissement—Danger potentiel : ne touchez pas le dessous du kit de traitement d'images. Cela risquerait de l'endommager.</p> <p>b Relancez la tâche d'impression.</p> <p>Le fond gris ou la tonalité de fond disparaît-il des impressions ?</p>	Le problème est résolu.	Passez à l'étape 2.

Action	Oui	Non
<p>Etape 2 Remplacez le kit de traitement d'images, puis envoyez à nouveau le travail d'impression.</p> <p>Le fond gris ou la tonalité de fond disparaît-il des impressions ?</p>	Le problème est résolu.	Contact assistance clientèle .

Effacement du toner

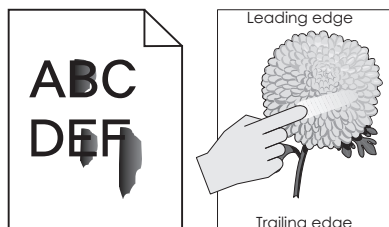

Action	Oui	Non
<p>Etape 1 Dans le menu Papier du panneau de commandes de l'imprimante, vérifiez le type de papier, la texture et le grammage.</p> <p>Les paramètres de type de papier, de texture et de grammage correspondent-ils à ceux du papier chargé dans le tiroir ?</p>	Passez à l'étape 2.	Spécifiez le type, la texture et le grammage du papier dans les paramètres du tiroir de manière à ce qu'ils correspondent à ceux du papier chargé dans le tiroir.
<p>Etape 2 Relancez la tâche d'impression.</p> <p>Le toner ne se fixe toujours pas bien sur le papier ?</p>	Contactez l'assistance clientèle .	Le problème est résolu.

La qualité d'impression des transparents laisse à désirer.

Action	Oui	Non
<p>Etape 1 A partir du panneau de commandes de l'imprimante, définissez le type de papier dans le menu Papier de manière à ce qu'il corresponde au papier chargé dans le tiroir.</p> <p>Le type de papier du tiroir est-il réglé sur Transparent ?</p>	Passez à l'étape 2.	Définissez le type de papier sur Transparent.
<p>Etape 2 a Vérifiez si vous utilisez un type de transparent recommandé. b Relancez la tâche d'impression.</p> <p>La qualité d'impression laisse-t-elle toujours à désirer ?</p>	Contact assistance clientèle .	Le problème est résolu.

La densité d'impression est inégale

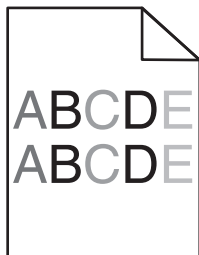

Action	Oui	Non
<p>Remplacez le kit de traitement d'images, puis envoyez à nouveau le travail d'impression.</p> <p>La densité d'impression est-elle inégale ?</p>	Contact assistance clientèle .	Le problème est résolu.

Des blancs verticaux apparaissent sur les impressions

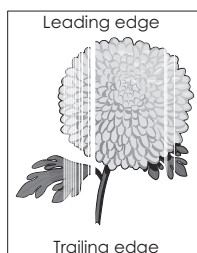

Action	Oui	Non
<p>Etape 1</p> <p>a Vérifiez si votre logiciel utilise un motif de remplissage correct.</p> <p>b Relancez la tâche d'impression.</p> <p>Des blancs verticaux apparaissent-ils sur les impressions ?</p>	Passez à l'étape 2.	Le problème est résolu.
<p>Etape 2</p> <p>a Dans le menu Papier du panneau de commandes de l'imprimante, vérifiez le type de papier et le grammage du papier.</p> <p>b Relancez la tâche d'impression.</p> <p>Des blancs verticaux apparaissent-ils sur les impressions ?</p>	Passez à l'étape 3.	Le problème est résolu.
<p>Etape 3</p> <p>Vérifiez si vous utilisez un type de papier recommandé.</p> <p>a Charger le type de papier recommandé dans la source d'alimentation.</p> <p>b Relancez la tâche d'impression.</p> <p>Des blancs verticaux apparaissent-ils sur les impressions ?</p>	Passez à l'étape 4.	Le problème est résolu.

Action	Oui	Non
<p>Etape 4</p> <p>a Retirez le kit de traitement d'images, puis remettez-la en place.</p> <p>Avertissement—Danger potentiel : N'exposez pas le kit de traitement d'images à la lumière directe pendant plus de 10 minutes. Une exposition prolongée à la lumière pourrait provoquer des problèmes de qualité d'impression.</p> <p>Avertissement—Danger potentiel : ne touchez pas le dessous du kit de traitement d'images. Cela risquerait de l'endommager.</p> <p>b Relancez la tâche d'impression.</p> <p>Des blancs verticaux apparaissent-ils sur les impressions ?</p>	Passez à l'étape 5.	Le problème est résolu.
<p>Etape 5</p> <p>Remplacez le kit de traitement d'images, puis envoyez à nouveau le travail d'impression.</p> <p>Des blancs verticaux apparaissent-ils sur les impressions ?</p>	Contact assistance clientèle .	Le problème est résolu.

Problèmes de qualité des couleurs

questions les plus fréquentes sur l'impression couleur

Qu'est-ce que le modèle de couleurs RVB ?

Les couleurs rouge, vert et bleu peuvent être associées selon diverses proportions pour reproduire un large éventail de couleurs naturelles. Par exemple, le rouge et le vert peuvent être combinés pour créer du jaune. Cette technique est utilisée pour créer les couleurs des moniteurs des ordinateurs et des téléviseurs. Le modèle de couleurs RVB est une méthode qui décrit les couleurs en indiquant la quantité de rouge, de vert et de bleu nécessaire pour produire une couleur donnée.

Qu'est-ce que le modèle de couleurs CMJN ?

Les encres ou toner cyan, magenta, jaune et noir peuvent être imprimés selon diverses proportions pour reproduire un large éventail de couleurs naturelles. Par exemple, le cyan et le jaune peuvent être combinés pour créer le vert. Cette technique est utilisée pour créer les couleurs sur les presses d'imprimerie, les imprimantes à jet d'encre et les imprimantes laser couleur. Le modèle de couleurs CMJN est une méthode qui décrit les couleurs en indiquant la quantité de cyan, magenta, jaune et noir nécessaire pour restituer une couleur donnée.

Comment une couleur est-elle spécifiée dans un document à imprimer ?

Les logiciels spécifient généralement la couleur du document à l'aide des combinaisons de couleurs RVB ou CMJN. En outre, ils permettent aux utilisateurs de modifier la couleur de chaque objet du document. Pour plus d'informations, reportez-vous à l'aide de votre système d'exploitation.

Comment l'imprimante reconnaît-elle la couleur à imprimer ?

Lorsqu'un utilisateur imprime un document, des informations décrivant le type et la couleur de chaque objet sont envoyées à l'imprimante. Elles sont traitées par les tables de conversion des couleurs qui convertissent chaque couleur en une quantité appropriée de toners cyan, magenta, jaune et noir afin de reproduire la couleur voulue. Les informations relatives à l'objet déterminent l'application des tables de conversion des couleurs. Il est possible, par exemple, d'appliquer une table de conversion des couleurs au texte et une autre à des photos.

Qu'est-ce que la correction manuelle des couleurs ?

Lorsque la correction manuelle des couleurs est activée, l'imprimante utilise les tables de conversion des couleurs sélectionnées par l'utilisateur pour traiter les objets. Cependant, la correction des couleurs doit être définie sur Corr. Manuelle auquel cas aucune conversion des couleurs définie par l'utilisateur ne sera appliquée. Les paramètres de correction manuelle des couleurs sont spécifiques au type d'objet imprimé (texte, graphique ou image et à la façon dont la couleur de l'objet est spécifiée dans le logiciel (combinaisons RVB ou CMJN).

Remarques :

- La correction manuelle des couleurs est inutile si le logiciel ne spécifie pas les couleurs au moyen de combinaisons RVB ou CMJN. C'est également le cas lorsque le logiciel ou le système d'exploitation de l'ordinateur contrôle le réglage des couleurs.
- Lorsque **Correction automatique des couleurs** est sélectionné, les tables de conversion des couleurs génèrent les couleurs préférées utilisées pour la majorité des documents.

Pour appliquer manuellement une table de conversion des couleurs différente, procédez comme suit :

- 1 Depuis le menu Qualité du panneau de commandes de l'imprimante, sélectionnez **Correction couleur**, puis **Manuelle**.
- 2 Dans le menu Qualité du panneau de commandes de l'imprimante, sélectionnez **Couleur manuelle**, puis sélectionnez la table de conversion des couleurs appropriée pour le type d'objet concerné.

Type d'objet	Tables de conversion des couleurs
Image RVB Texte RVB Graphiques RVB	<ul style="list-style-type: none"> • Vives : génère des couleurs plus vives et plus saturées et peut être appliqué à tous les formats de couleurs entrants. • Affichage sRVB : permet d'obtenir une impression dont les couleurs s'approchent de celles du moniteur de l'ordinateur. Remarque : L'utilisation du toner noir est optimisée pour l'impression des photos. • Affichage – vrai noir : permet d'obtenir une impression dont les couleurs s'approchent de celles du moniteur de l'ordinateur. Utilise uniquement le toner noir pour créer des niveaux de gris neutres. • Vives sRVB : permet d'augmenter la saturation des couleurs pour la correction des couleurs d'affichage sRVB. Remarque : L'utilisation du toner noir est optimisée pour les impressions de graphiques commerciaux. • Hors fonction : aucune correction des couleurs n'est appliquée.
Image CMJN Texte CMJN Graphiques CMJN	<ul style="list-style-type: none"> • CMJN US : applique la correction manuelle des couleurs en vue de s'approcher de la couleur de sortie SWOP. • CMJN Euro : applique la correction des couleurs pour tendre vers une impression couleur conforme à la norme Euroscale. • CMJN vives : augmente la saturation des couleurs des paramètres de correction des couleurs CMJN US. • Hors fonction : aucune correction des couleurs n'est appliquée.

Comment établir une concordance pour une couleur déterminée (notamment pour la couleur du logo d'une société) ?

Neuf types de jeux d'exemples couleurs sont disponibles dans le menu Qualité du panneau de commandes de l'imprimante. Ils sont également disponibles à partir de la page Exemples couleur d'Embedded Web Server est nécessaire. La sélection d'un jeu d'exemples génère l'impression de plusieurs pages constituées de centaines de cases colorées. Chaque case illustre une combinaison CMJN ou RVB, selon la table choisie. La couleur de chaque case est obtenue grâce au traitement de la combinaison CMJN ou RVB (indiquée dans la case) par la table de conversion des couleurs sélectionnée.

Vous pouvez identifier la case dont la couleur est la plus proche de celle que vous désirez obtenir en examinant les jeux d'exemples de couleurs. La combinaison de couleurs indiquée sur la case permet ensuite de modifier la couleur de l'objet dans le logiciel. Pour plus d'informations, reportez-vous à l'aide de votre système d'exploitation.

Remarque : La correction manuelle des couleurs peut s'avérer nécessaire pour utiliser la table de conversion des couleurs sélectionnée pour cet objet précis.

Les jeux d'exemples de couleurs à utiliser pour un problème de concordance des couleurs déterminé dépend du paramètre de correction des couleurs sélectionné, du type d'objet imprimé et de la manière dont la couleur de l'objet est spécifiée dans le logiciel. Lorsque la correction des couleurs est désactivée, le réglage des couleurs est basé sur les informations du travail d'impression et aucune conversion des couleurs n'est appliquée.

Remarque : les pages d'exemples de couleurs sont inutiles si le logiciel ne spécifie pas les couleurs au moyen de combinaisons RVB ou CMJN. En outre, il arrive que le logiciel ou le système d'exploitation de l'ordinateur utilise la gestion des couleurs pour régler les combinaisons RVB ou CMJN spécifiées dans le programme. Il est possible que la couleur obtenue à l'impression ne corresponde pas exactement à la page d'exemples de couleurs.

Les impressions sur transparents couleurs semblent foncées à la projection

Remarque : Ce problème se produit lorsque les transparents sont projetés à l'aide de rétroprojecteurs réfléchissants. Pour que la qualité des couleurs projetées soit optimale, il est conseillé d'opter pour un rétroprojecteur transmissif.

Action	Oui	Non
<p>Etape 1 A partir du panneau de commandes de l'imprimante, vérifiez que le paramètre Type papier est défini sur Transparent.</p> <p>Le paramètre Type papier sélectionné est-il correct ?</p>	Passez à l'étape 2.	Définissez le type de papier sur Transparent.
<p>Etape 2 Réduisez l'intensité du toner, puis renvoyez le travail d'impression.</p> <p>L'impression sur le transparent couleur semble-t-elle plus claire ?</p>	Le problème est résolu.	Passez à l'étape 3.
<p>Etape 3 Vérifiez que vous utilisez un type de transparent couleur recommandé, puis renvoyez le travail d'impression.</p> <p>L'impression sur le transparent couleur semble-t-elle plus claire ?</p>	Le problème est résolu.	Contact assistance clientèle .

La couleur de l'impression ne correspond pas à celle du fichier d'origine.

Remarque : En général, les tables de conversion des couleurs utilisées en mode de correction automatique des couleurs restituent approximativement les couleurs d'un moniteur d'ordinateur ordinaire. Toutefois, en raison des différences de technologie entre les imprimantes et les moniteurs, de nombreuses couleurs peuvent également être affectées par les conditions d'éclairage ou certaines variations de l'affichage.

Action	Oui	Non
<p>Etape 1</p> <p>a Désactivez le paramètre Correction couleur.</p> <p>Remarque : Lorsque le paramètre de correction des couleurs de l'imprimante est désactivé, le réglage des couleurs est basé sur les informations relatives au travail d'impression, et aucune conversion des couleurs n'est appliquée.</p> <p>b Relancez la tâche d'impression.</p> <p>La couleur de l'impression correspond-elle à celle du fichier affiché sur l'écran de l'ordinateur ?</p>	Le problème est résolu.	Passez à l'étape 2.
<p>Etape 2</p> <p>A partir du menu Qualité du panneau de commandes de l'imprimante, procédez comme suit :</p> <p>a Sélectionnez Correction couleur, puis Corr. manuelle.</p> <p>b Sélectionnez Couleur manuelle, puis sélectionnez la table de conversion des couleurs appropriée pour le type d'objet concerné.</p> <p>c Relancez la tâche d'impression.</p> <p>La couleur de l'impression correspond-elle à celle du fichier affiché sur l'écran de l'ordinateur ?</p>	Le problème est résolu.	Contact assistance clientèle .

L'impression présente une dominante de couleur

Action	Oui	Non
<p>Régler l'équilibre des couleurs.</p> <p>a Dans le menu Equilibre des couleurs du panneau de commandes de l'imprimante, augmentez ou diminuez les valeurs pour le cyan, le magenta, le jaune et le noir.</p> <p>b Relancez la tâche d'impression.</p> <p>L'impression présente-t-elle toujours une dominante de couleur ?</p>	Le problème est résolu.	Contact assistance clientèle .

Résolution des problèmes de copie

- « Le copieur ne répond pas » à la page 224
- « Le scanner ne se ferme pas. » à la page 224
- « Faible qualité de la copie » à la page 224
- « Copies partielles de document ou de photo » à la page 226

Le copieur ne répond pas

Action	Oui	Non
<p>Etape 1 Vérifiez si un message d'erreur ou d'état s'affiche à l'écran.</p> <p>Un message d'erreur ou d'état s'affiche-t-il ?</p>	Effacez le message d'erreur ou d'état.	Passez à l'étape 2.
<p>Etape 2 Vérifiez que le cordon d'alimentation est branché sur l'imprimante et à une prise de courant correctement mise à la terre.</p> <p>Le câble d'alimentation est-il branché sur l'imprimante et dans une prise de courant correctement reliée à la terre ?</p>	Passez à l'étape 3.	Connectez le cordon d'alimentation à l'imprimante, puis à une prise électrique correctement mise à la terre.
<p>Etape 3 Eteignez l'imprimante, attendez environ 10 secondes, puis rallumez-la.</p> <p>Est-ce que Autotest à mise sous tension et Prêt s'affichent ?</p>	Le problème est résolu.	Contact assistance clientèle .

Le scanner ne se ferme pas.

Action	Oui	Non
<p>Vérifiez qu'il n'y a pas d'obstruction entre le scanner et l'imprimante.</p> <p>a Soulevez le scanner. b Retirez tout élément qui bloquerait la fermeture du scanner. c Abaissez le scanner.</p> <p>Le scanner s'est-il refermé correctement ?</p>	Le problème est résolu.	Contactez l'assistance clientèle .

Faible qualité de la copie

Action	Oui	Non
<p>Etape 1 Vérifiez si un message d'erreur ou d'état apparaît sur l'affichage.</p> <p>Un message d'erreur ou d'état s'affiche-t-il ?</p>	Effacez le message d'erreur ou d'état.	Passez à l'étape 2.
<p>Etape 2 Vérifiez la qualité du document d'origine.</p> <p>La qualité du document d'origine est satisfaisante ?</p>	Passez à l'étape 3.	Augmentez le paramètre de résolution de numérisation pour obtenir un résultat de meilleure qualité.

Action	Oui	Non
<p>Etape 3</p> <p>Si des traces noires apparaissent sur les impressions, nettoyez la vitre du scanner ainsi que la vitre du DAA à l'aide d'un chiffon humide et propre qui ne peluche pas.</p> <p>La vitre du scanner est-elle propre ?</p>	Passez à l'étape 4.	Consultez « Nettoyage de la vitre du scanner » à la page 134.
<p>Etape 4</p> <p>Envoyez un travail d'impression, puis recherchez les problèmes de qualité d'impression éventuels.</p> <p>a A partir du menu Paramètres généraux, réglez les paramètres du mode Eco.</p> <p>b A partir du menu Copie, ajustez le paramètre Intensité.</p> <p>c Si l'impression demeure pâle, remplacez la cartouche de toner.</p> <p>La qualité d'impression est-elle satisfaisante ?</p>	Passez à l'étape 5.	Consultez « Problèmes de qualité d'impression » à la page 201.
<p>Etape 5</p> <p>Vérifiez le positionnement du document ou de la photo.</p> <p>Assurez-vous que le document ou l'image est placé(e) face imprimée vers le bas, dans le coin supérieur gauche.</p> <p>Le document ou la photo est-il chargé correctement ?</p>	Passez à l'étape 6.	Chargez le document ou la photo face vers le bas sur la vitre du scanner, dans l'angle supérieur gauche.
<p>Etape 6</p> <p>Vérifiez les paramètres de copie.</p> <p>Dans l'écran Copie, assurez-vous que les paramètres Type de contenu et Source de contenu sont correctement adaptés au document numérisé.</p> <p>Les paramètres Type de contenu et Source de contenu sont-ils correctement adaptés au document numérisé ?</p>	Passez à l'étape 7.	Modifiez les paramètres Type de contenu et Source de contenu pour les adapter au document numérisé.
<p>Etape 7</p> <p>Recherchez la présence de motifs dans les impressions.</p> <p>a A partir du panneau de commandes de l'imprimante, allez sur : Copier > Intensité > sélectionnez un paramètre moins élevé</p> <p>Remarque : Vérifiez que la mise à l'échelle n'est pas sélectionnée.</p> <p>b Renvoyez le travail de copie.</p> <p>Des motifs apparaissent-ils sur les impressions ?</p>	Passez à l'étape 8.	Le problème est résolu.
<p>Etape 8</p> <p>Vérifiez si le texte imprimé est complet et s'il n'est pas estompé.</p> <p>a A partir de l'écran Copie, ajustez les paramètres suivants :</p> <ul style="list-style-type: none"> • Intensité : augmentez le paramètre d'intensité. • Contraste : augmentez le paramètre de contraste. <p>b Renvoyez le travail de copie.</p> <p>Le texte imprimé est-il complet et n'est-il pas estompé ?</p>	Passez à l'étape 9.	Le problème est résolu.

Action	Oui	Non
<p>Etape 9 Vérifiez si l'impression n'est pas délavée ou surexposée.</p> <p>a A partir de l'écran Copie, ajustez les paramètres suivants :</p> <ul style="list-style-type: none"> • Retrait arrière-plan : réduisez le paramètre actuel. • Intensité : augmentez le paramètre actuel. <p>b Renvoyez le travail de copie.</p> <p>Les pages imprimées sont-elles délavées ou surexposées ?</p>	Contact assistance clientèle .	Le problème est résolu.

Copies partielles de document ou de photo

Action	Oui	Non
<p>Etape 1 Vérifiez si le document ou la photo sont placés correctement. Assurez-vous que le document ou l'image est placé(e) face imprimée vers le bas, dans le coin supérieur gauche.</p> <p>Avez-vous chargé correctement le document ou la photo ?</p>	Passez à l'étape 2.	Placez le document ou la photo face imprimée vers le bas sur la vitre du scanner, dans l'angle supérieur gauche.
<p>Etape 2 Vérifiez que le paramètre de format papier correspond au format du papier chargé dans le bac d'alimentation. Dans le menu Papier du panneau de commandes de l'imprimante, vérifiez le paramètre Format de papier.</p> <p>Le paramètre Format de papier correspond-il à celui du papier chargé dans le bac ?</p>	Passez à l'étape 3.	Modifiez le paramètre Format de papier en fonction du papier qui se trouve dans le bac ou chargez un papier correspondant au paramètre défini.
<p>Etape 3 a Indiquez le format de papier. Selon votre système d'exploitation, définissez le format de papier dans les Préférences d'impression ou la boîte de dialogue Imprimer. b Relancez la tâche d'impression.</p> <p>Les copies s'impriment-elles correctement ?</p>	Le problème est résolu.	Contactez l'assistance clientèle .

Résolution des problèmes de numérisation

- « Le scanner ne répond pas » à la page 227
- « Le travail de numérisation a échoué » à la page 228
- « Le scanner ne se ferme pas. » à la page 228
- « La numérisation prend trop de temps ou bloque l'ordinateur. » à la page 228
- « Faible qualité d'image numérisée » à la page 229
- « Numérisation partielle de document ou de photo » à la page 230
- « Impossible de numériser depuis un ordinateur. » à la page 230

Le scanner ne répond pas

Action	Oui	Non
<p>Etape 1 Vérifiez si l'imprimante est sous tension.</p> <p>L'imprimante est-elle sous tension ?</p>	Passez à l'étape 2.	Mettez l'imprimante sous tension.
<p>Etape 2 Vérifiez si le câble de l'imprimante est correctement branché à l'imprimante et à l'ordinateur, au serveur d'impression, à une option ou à tout autre périphérique réseau ?</p> <p>Le câble de l'imprimante est-il correctement branché entre l'imprimante et l'ordinateur, le serveur d'impression, une option ou tout autre périphérique réseau ?</p>	Passez à l'étape 3.	Branchez correctement le câble de l'imprimante entre l'imprimante et l'ordinateur, le serveur d'impression, une option ou tout autre périphérique réseau.
<p>Etape 3 Vérifiez que le cordon d'alimentation est branché sur l'imprimante et dans une prise de courant correctement mise à la terre.</p> <p>Le cordon d'alimentation est-il branché sur l'imprimante et dans une prise de courant correctement reliée à la terre ?</p>	Passez à l'étape 4.	Connectez le cordon d'alimentation à l'imprimante, puis à une prise de courant correctement mise à la terre.
<p>Etape 4 Vérifiez que l'alimentation électrique n'est pas coupée par un interrupteur ou coupe-circuit ?</p> <p>L'alimentation électrique est-elle coupée par un interrupteur ou coupe-circuit ?</p>	Allumez l'interrupteur ou réinitialisez le coupe-circuit.	Passez à l'étape 5.
<p>Etape 5 Vérifiez si l'imprimante est branchée sur un parasurtenseur, un onduleur ou une rallonge.</p> <p>L'imprimante est-elle branchée sur un parasurtenseur, un onduleur ou une rallonge ?</p>	Branchez directement le câble d'alimentation de l'imprimante dans une prise électrique correctement reliée à la terre.	Passez à l'étape 6.
<p>Etape 6 Vérifiez les autres équipements électriques branchés dans la prise électrique.</p> <p>Les autres équipements électriques fonctionnent-ils ?</p>	Débranchez les autres équipements électriques, puis mettez l'imprimante sous tension. Si l'imprimante ne fonctionne pas, rebranchez les autres équipements électriques et passez à l'étape 6.	Passez à l'étape 7.
<p>Etape 7 Eteignez l'imprimante, attendez environ 10 secondes, puis rallumez-la.</p> <p>L'imprimante et le scanner fonctionnent-ils ?</p>	Le problème est résolu.	Contact assistance clientèle .

Le travail de numérisation a échoué

Action	Oui	Non
<p>Etape 1 Assurez-vous que les câbles sont bien branchés. Assurez-vous que le câble Ethernet ou USB est correctement branché à l'ordinateur et à l'imprimante.</p> <p>Les câbles sont-ils correctement connectés ?</p>	Passez à l'étape 2.	Branchez les câbles de manière appropriée.
<p>Etape 2 Vérifiez si le nom de fichier est déjà utilisé.</p> <p>Le nom de fichier est-il déjà utilisé ?</p>	Modifiez le nom de fichier.	Passez à l'étape 3.
<p>Etape 3 Vérifiez si le document ou la photo à numériser n'est pas ouvert dans une autre application ou par un autre utilisateur.</p> <p>Le fichier vers lequel vous souhaitez numériser est-il ouvert par une autre application ou un autre utilisateur ?</p>	Fermez le fichier avant de numériser.	Passez à l'étape 4.
<p>Etape 4 Vérifiez si la case à cocher Ajouter un horodatage ou Ecraser le fichier existant est activée dans les paramètres de configuration de la destination.</p> <p>La case à cocher Ajouter un horodatage ou Ecraser le fichier existant est-elle activée dans les paramètres de configuration de la destination ?</p>	Contact assistance clientèle .	Activez la case à cocher Ajouter un horodatage ou Ecraser le fichier existant dans les paramètres de configuration de la destination.

Le scanner ne se ferme pas.

Action	Oui	Non
<p>Vérifiez que le scanner n'est pas obstrué.</p> <p>a Soulevez le scanner. b Retirez tout élément qui bloquerait le scanner. c Abaissez le scanner.</p> <p>Le scanner se ferme-t-il correctement ?</p>	Le problème est résolu.	Contactez l'assistance clientèle .

La numérisation prend trop de temps ou bloque l'ordinateur.

Action	Oui	Non
<p>Etape 1 Vérifiez si d'autres applications ne gênent pas la numérisation. Fermez toutes les applications que vous n'utilisez pas.</p> <p>La numérisation est-elle toujours trop lente ou bloque-t-elle l'ordinateur ?</p>	Passez à l'étape 2.	Le problème est résolu.

Action	Oui	Non
<p>Etape 2 Sélectionnez une résolution de numérisation plus basse.</p> <p>La numérisation est-elle toujours trop lente ou bloque-t-elle l'ordinateur ?</p>	Contact assistance clientèle .	Le problème est résolu.

Faible qualité d'image numérisée

Action	Oui	Non
<p>Etape 1 Vérifiez si un message d'erreur apparaît sur l'affichage.</p> <p>Est-ce qu'un message d'erreur apparaît sur l'écran de l'imprimante ?</p>	Effacez le message d'erreur.	Passez à l'étape 2.
<p>Etape 2 Vérifiez la qualité du document d'origine.</p> <p>La qualité du document d'origine est satisfaisante ?</p>	Passez à l'étape 3.	Augmentez les paramètres de résolution de numérisation pour obtenir un résultat de meilleure qualité.
<p>Etape 3 Nettoyez la vitre du scanner et celle du DAA à l'aide d'un tissu légèrement humide, propre et non pelucheux.</p> <p>La vitre du scanner est-elle propre ?</p>	Passez à l'étape 4.	Consultez « Nettoyage de la vitre du scanner » à la page 134 .
<p>Etape 4 Vérifiez le positionnement du document ou de la photo. Assurez-vous que le document ou l'image est placé(e) face imprimée vers le bas, dans le coin supérieur gauche.</p> <p>Le document ou la photo est-il chargé correctement ?</p>	Passez à l'étape 5.	Chargez le document ou la photo face vers le bas sur la vitre du scanner, dans l'angle supérieur gauche.
<p>Etape 5 Envoyez un travail d'impression, puis recherchez les problèmes de qualité d'impression éventuels.</p> <ul style="list-style-type: none"> • A partir du menu Paramètres généraux, réglez les paramètres du mode Eco. • A partir du menu Copie, ajustez le paramètre Intensité. • Lorsque la qualité d'impression est altérée, remplacez la cartouche de toner. <p>La qualité d'impression est-elle satisfaisante ?</p>	Passez à l'étape 6.	Consultez « Problèmes de qualité d'impression » à la page 201 .

Action	Oui	Non
<p>Etape 6</p> <p>Vérifiez les paramètres de numérisation.</p> <p>Dans l'écran Numériser, assurez-vous que les paramètres Type de contenu et Source de contenu sont correctement adaptés au document numérisé.</p> <p>Les paramètres Type de contenu et Source de contenu sont-ils correctement adaptés au document numérisé ?</p>	Passez à l'étape 7.	Modifiez les paramètres Type de contenu et Source de contenu pour les adapter au document numérisé.
<p>Etape 7</p> <p>Augmentez les paramètres de résolution de numérisation pour obtenir un résultat de meilleure qualité.</p> <p>L'augmentation de la résolution a-t-elle permis d'obtenir un résultat de meilleure qualité ?</p>	Problème résolu.	Contact assistance clientèle .

Numérisation partielle de document ou de photo

Action	Oui	Non
<p>Vérifiez si le document ou la photo sont placés correctement.</p> <p>Assurez-vous que le document ou l'image est placé(e) face imprimée vers le bas, dans le coin supérieur gauche.</p> <p>Avez-vous chargé correctement le document ou la photo ?</p>	Contact assistance clientèle .	Placez le document ou la photo face imprimée vers le bas sur la vitre du scanner, dans l'angle supérieur gauche.

Impossible de numériser depuis un ordinateur.

Action	Oui	Non
<p>Etape 1</p> <p>Vérifiez que l'imprimante est sous tension et que Prêt est affiché sur l'écran de l'imprimante avant de lancer la numérisation.</p> <p>Le statut Prêt apparaît-il avant la numérisation ?</p>	Passez à l'étape 3.	Passez à l'étape 2.
<p>Etape 2</p> <p>Eteignez l'imprimante, attendez environ 10 secondes, puis rallumez-la.</p> <p>Un message d'erreur s'affiche-t-il à l'écran ?</p>	Effacez le message d'erreur.	Passez à l'étape 3.
<p>Etape 3</p> <p>Vérifiez les connexions entre l'imprimante et le serveur d'impression pour vous assurer que les câbles sont correctement reliés.</p> <p>Pour plus d'informations, consultez la documentation d'installation fournie avec l'imprimante.</p> <p>Les câbles sont-ils correctement reliés à l'imprimante et au serveur d'impression ?</p>	Contactez l'assistance clientèle .	Resserrez les branchements.

Embedded Web Server ne s'ouvre pas

Action	Oui	Non
<p>Etape 1</p> <p>a Mettez l'imprimante sous tension.</p> <p>b Ouvrez un navigateur Web, puis tapez l'adresse IP de l'imprimante.</p> <p>c Appuyez sur Entrée.</p> <p>Le serveur Web incorporé s'ouvre-t-il ?</p>	Le problème est résolu.	Passez à l'étape 2.
<p>Etape 2</p> <p>Vérifiez que l'adresse IP de l'imprimante est correcte.</p> <p>a Obtenez l'adresse IP de l'imprimante :</p> <ul style="list-style-type: none"> • Depuis la section TCP/IP du menu Réseau/Ports menu • En imprimant une page de configuration réseau ou une page des paramètres du menu, puis en localisant la section TCP/IP <p>Remarque : Une adresse IP apparaît sous la forme de quatre séries de chiffres séparées par des points, par exemple 123.123.123.123.</p> <p>b Ouvrez un navigateur Web, puis tapez l'adresse IP.</p> <p>Remarque : Selon les paramètres réseau, vous devrez peut-être saisir https:// au lieu de http:// devant l'adresse IP de l'imprimante pour accéder au serveur Web incorporé.</p> <p>c Appuyez sur Entrée.</p> <p>Le serveur Web incorporé s'ouvre-t-il ?</p>	Le problème est résolu.	Passez à l'étape 3.
<p>Etape 3</p> <p>Vérifiez si le réseau fonctionne.</p> <p>a Imprimez une page de configuration réseau.</p> <p>b Vérifiez la première section de la page de configuration du réseau et assurez-vous que l'état est Connectée.</p> <p>Remarque : Si l'état est Non connectée, il se peut que la connexion soit intermittente ou que le câble réseau soit défectueux. Contactez votre technicien de support système pour trouver une solution, puis imprimez une nouvelle page de configuration du réseau.</p> <p>c Ouvrez un navigateur Web, puis tapez l'adresse IP de l'imprimante.</p> <p>d Appuyez sur Entrée.</p> <p>Le serveur Web incorporé s'ouvre-t-il ?</p>	Le problème est résolu.	Passez à l'étape 4.

Action	Oui	Non
<p>Etape 4</p> <p>Vérifiez si les branchements des câbles sur l'imprimante et le serveur d'impression sont corrects.</p> <p>a Branchez les câbles de manière appropriée. Pour plus d'informations, consultez la documentation d'installation fournie avec l'imprimante.</p> <p>b Ouvrez un navigateur Web, puis tapez l'adresse IP de l'imprimante.</p> <p>c Appuyez sur Entrée.</p> <p>Le serveur Web incorporé s'ouvre-t-il ?</p>	Le problème est résolu.	Passez à l'étape 5.
<p>Etape 5</p> <p>Désactivez temporairement les serveurs proxy Web.</p> <p>Les serveurs proxy peuvent bloquer ou limiter l'accès à certains sites Web, y compris Embedded Web Server.</p> <p>Le serveur Web incorporé s'ouvre-t-il ?</p>	Le problème est résolu.	Contactez votre technicien de support technique.

Contactez l'assistance clientèle

Avant de contacter l'assistance clientèle, assurez-vous de disposer des informations suivantes :

- Problème de l'imprimante
- Message d'erreur
- Type, modèle et numéro de série de l'imprimante

Accédez à l'adresse <http://support.lexmark.com> pour bénéficier d'une assistance en ligne ou par e-mail, ou parcourez la bibliothèque de manuels, de documentation d'assistance, de pilotes et d'autres téléchargements.

Une assistance technique est également disponible par téléphone. Si vous êtes aux Etats-Unis ou au Canada, appelez le 1-800-539-6275. Pour les autres pays ou régions, accédez à l'adresse <http://support.lexmark.com>.

Avis

Informations produit

Nom du produit :

Lexmark CX310n, CX310dn, CX317dn

Type de machine :

7527

Modèle(s) :

211, 231

Note d'édition

Mars 2017

Le paragraphe suivant ne s'applique pas aux pays dans lesquels lesdites clauses ne sont pas conformes à la législation en vigueur : LEXMARK INTERNATIONAL, INC. FOURNIT CETTE PUBLICATION "TELLE QUELLE", SANS GARANTIE D'AUCUNE SORTE, EXPLICITE OU IMPLICITE, Y COMPRIS, MAIS SANS SE LIMITER AUX GARANTIES IMPLICITES DE COMMERCIALITE OU DE CONFORMITE A UN USAGE SPECIFIQUE. Certains Etats n'admettent pas la renonciation aux garanties explicites ou implicites pour certaines transactions ; c'est pourquoi il se peut que cette déclaration ne vous concerne pas.

Cette publication peut contenir des imprécisions techniques ou des erreurs typographiques. Des modifications sont périodiquement apportées aux informations contenues dans ce document ; ces modifications seront intégrées dans les éditions ultérieures. Des améliorations ou modifications des produits ou programmes décrits dans cette publication peuvent intervenir à tout moment.

Dans la présente publication, les références à des produits, programmes ou services n'impliquent nullement la volonté du fabricant de les rendre disponibles dans tous les pays où celui-ci exerce une activité. Toute référence à un produit, programme ou service n'affirme ou n'implique nullement que seul ce produit, programme ou service puisse être utilisé. Tout produit, programme ou service équivalent par ses fonctions, n'enfreignant pas les droits de propriété intellectuelle, peut être utilisé à la place. L'évaluation et la vérification du fonctionnement en association avec d'autres produits, programmes ou services, à l'exception de ceux expressément désignés par le fabricant, se font aux seuls risques de l'utilisateur.

Pour contacter l'assistance technique de Lexmark, consultez la page <http://support.lexmark.com>.

Pour obtenir des informations sur les consommables et les téléchargements, visitez le site www.lexmark.com.

© 2017 Lexmark International, Inc.

Tous droits réservés.

Avis relatifs à l'accord de licence

Tous les avis relatifs à l'accord de licence correspondant à ce produit peuvent être consultés à partir du répertoire racine du CD du logiciel d'installation.

Marques commerciales

Lexmark, le logo Lexmark, MarkNet, AccuRead et MarkVision sont des marques commerciales ou des marques déposées de Lexmark International, Inc. ou de ses filiales aux Etats-Unis et/ou dans d'autres pays.

Google Cloud Print est une marque de Google Inc.

Mac et le logo Mac sont des marques d'Apple Inc., déposées aux Etats-Unis et dans d'autres pays.

Microsoft et Windows sont des marques déposées ou des marques commerciales du groupe Microsoft aux Etats-Unis et dans d'autres pays.

Mopria®, le logo Mopria® et le logo Mopria® Alliance sont des marques déposées et des marques de service de Mopria Alliance, Inc. aux Etats-Unis et dans d'autres pays. Toute utilisation non autorisée est strictement interdite.

PCL® est une marque déposée de Hewlett-Packard Company. PCL désigne un ensemble de commandes d'imprimante (langage) et de fonctions inclus dans les produits d'imprimante de Hewlett-Packard Company. Cette imprimante est conçue pour être compatible avec le langage PCL. Cela signifie qu'elle reconnaît les commandes PCL utilisées dans divers programmes et que l'imprimante émule les fonctions correspondant à ces commandes.

PostScript est une marque déposée d'Adobe Systems Incorporated, aux Etats-Unis et dans d'autres pays.

Les marques ci-dessous sont des marques ou des marques déposées des sociétés correspondantes :

Albertus	The Monotype Corporation plc
Antique Olive	Monsieur Marcel OLIVE
Apple-Chancery	Apple Computer, Inc.
Arial	The Monotype Corporation plc
CG Times	Produit d'Agfa Corporation basé sur Times New Roman sous licence The Monotype Corporation plc
Chicago	Apple Computer, Inc.
Clarendon	Linotype-Hell AG et/ou ses filiales
Eurostile	Nebiolo
Geneva	Apple Computer, Inc.
GillSans	The Monotype Corporation plc
Helvetica	Linotype-Hell AG et/ou ses filiales
Hoefler	Jonathan Hoefler Type Foundry
ITC Avant Garde Gothic	International Typeface Corporation
ITC Bookman	International Typeface Corporation
ITC Mona Lisa	International Typeface Corporation
ITC Zapf Chancery	International Typeface Corporation
Joanna	The Monotype Corporation plc
Marigold	Arthur Baker
Monaco	Apple Computer, Inc.
New York	Apple Computer, Inc.

Oxford	Arthur Baker
Palatino	Linotype-Hell AG et/ou ses filiales
Stempel Garamond	Linotype-Hell AG et/ou ses filiales
Taffy	Agfa Corporation
Times New Roman	The Monotype Corporation plc
Univers	Linotype-Hell AG et/ou ses filiales

Les autres marques commerciales sont la propriété de leurs détenteurs respectifs.

AirPrint et le logo AirPrint sont des marques déposées d'Apple, Inc.

Niveaux d'émission sonore

Les mesures suivantes ont été effectuées conformément à la norme ISO 7779 et exprimées conformément à la norme ISO 9296.

Remarque : Il est possible que certains modes ne s'appliquent pas à votre produit.

Pression sonore à un mètre en moyenne, dBA	
Impression	50
Numérisation	49
Copie	48
Prêt	16

Les valeurs peuvent être modifiées. Pour les valeurs actuelles, accédez au site www.lexmark.com.

Directive WEEE (Déchets issus d'équipements électriques et électroniques)



Le logo WEEE signale des programmes de recyclage et des procédures destinés aux produits électroniques des pays de l'Union européenne. Nous vous recommandons de recycler vos produits.

Pour toute question concernant les options de recyclage, consultez le site Web de Lexmark à l'adresse www.lexmark.com pour connaître le numéro de téléphone de votre revendeur local.

Mise au rebut des produits

Ne mettez pas au rebut l'imprimante et les consommables de la même façon que les déchets ménagers habituels. Veuillez contacter les collectivités locales afin de connaître les solutions de mise au rebut et de recyclage à votre disposition.

Avis relatif à l'électricité statique

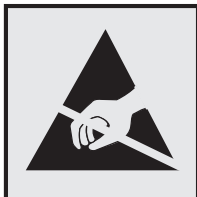

Ce symbole identifie les pièces sensibles à l'électricité statique. Ne touchez pas les zones à proximité de ces symboles sans avoir d'abord touché une surface métallique à distance de ceux-ci.

ENERGY STAR

Tout produit Lexmark portant l'étiquette ENERGY STAR (sur le produit ou sur un écran de démarrage) est certifié conforme aux exigences de la norme ENERGY STAR définie par l'EPA (Environmental Protection Agency) au moment de sa configuration et de son expédition par Lexmark.



Informations de température

Température ambiante de fonctionnement	15,6 à 32,2 °C (60 à 90°F)
Température de transport	-40 à 43,3°C (-40 à 110°F)
Température de stockage et humidité relative	1 à 35°C (34 à 95°F) 8 à 80 % d'humidité relative

Avis relatif à l'utilisation du laser

L'imprimante est certifiée conforme aux exigences de la réglementation des Etats-Unis relative aux produits laser (DHHS 21 CFR, Chapter I, Subchapter J for Class I (1)). Pour les autres pays, elle est certifiée conforme aux exigences des normes IEC 60825-1 relatives aux produits laser de classe I.

Les produits laser de Classe I ne sont pas considérés comme dangereux. L'imprimante contient un laser de classe IIIb (3b), laser arséniure de gallium 7 milliwatts opérant sur une longueur d'onde de l'ordre de 655 à 675 nanomètres. Le système laser ainsi que l'imprimante ont été conçus de manière à ce que personne ne soit exposé à des rayonnements laser dépassant le niveau de classe I dans le cadre d'un fonctionnement normal, de l'entretien par l'utilisateur ou de la maintenance.

Etiquette d'avis relatif à l'utilisation de laser

L'étiquette d'avis relatif à l'utilisation de laser suivante doit apparaître sur l'imprimante comme indiqué :

DANGER - Invisible laser radiation when cartridges are removed and interlock defeated. Avoid exposure to laser beam.

PERIGO - Radiação a laser invisível será liberada se os cartuchos forem removidos e o lacre rompido. Evite a exposição aos feixes de laser.

Opasnost - Nevidljivo lasersko zračenje kada su kasete uklonjene i poništena sigurnosna veza. Izbjegavati izlaganje zracima.

NEBEZPEČÍ - Když jsou vyjmuty kazety a je odblokována pojistka, ze zařízení je vysíláno neviditelné laserové záření. Nevystavujte se působení laserového paprsku.

FARE - Usynlig laserstråling, når patroner fjernes, og spærreanordningen er slået fra. Undgå at blive udsat for laserstrålen.

GEVAAR - Onzichtbare laserstraling wanneer cartridges worden verwijderd en een vergrendeling wordt genegeerd. Voorkom blootstelling aan de laser.

DANGER - Rayonnements laser invisibles lors du retrait des cartouches et du déverrouillage des loquets. Éviter toute exposition au rayon laser.

VAARA - Näkymätöntä lasersäteilyä on varottava, kun värikasetit on poistettu ja lukitus on auki. Vältä lasersäteelle altistumista.

GEFAHR - Unsichtbare Laserstrahlung beim Herausnehmen von Druckkassetten und offener Sicherheitssperre. Laserstrahl meiden.

ΚΙΝΔΥΝΟΣ - Εκποση αόρατης ακτινοβολίας laser κατά την αφαίρεση των κασετών και την απασφάλιση της μανδάλωσης. Αποφεύγετε την έκθεση στην ακτινοβολία laser.

VESZÉLY - Nem látható lézersugárzás fordulhat elő a patronok eltávolításakor és a zárószervezet felbontásakor. Kerülje a lézersugárnak való kitettséget.

PERICOLO - Emissione di radiazioni laser invisibili durante la rimozione delle cartucce e del blocco. Evitare l'esposizione al raggio laser.

FARE - Usynlig laserstråling når kassetene tas ut og sperren er satt ut av spill. Unngå eksponering for laserstrålen.

NIEBEZPIECZEŃSTWO - niewidzialne promieniowanie laserowe podczas usuwania kaset i blokady. Należy unikać naświetlenia promieniem lasera.

ОПАСНО! Невидимое лазерное излучение при извлеченных картриджах и снятии блокировки. Избегайте воздействия лазерных лучей.

Pozor - Nebezpečnost neviditeľného laserového žiarenia pri odobratých kazetách a odblokovanej poistke. Nevystavujte sa lúčom.

PELIGRO: Se producen radiaciones láser invisibles al extraer los cartuchos con el interbloqueo desactivado. Evite la exposición al haz de láser.

FARA - Osynlig laserstråling när patroner tas ur och spärrmekanismen är upphävd. Undvik exponering för laserstrålen.

危険 - 当移除碳粉盒及互锁失效时会产生看不见的激光辐射, 请避免暴露在激光光束下。

危険 - 移除碳粉匣與安全連續開關失效時會產生看不見的雷射輻射。請避免暴露在雷射光束下。

危険 - カートリッジが取り外され、内部ロックが無効になると、見えないレーザー光が放射されます。このレーザー光に当たらないようにしてください。

Consommation d'électricité

Consommation électrique du produit

Le tableau ci-dessous donne des détails sur les caractéristiques de consommation électrique du produit.

Remarque : Il est possible que certains modes ne s'appliquent pas à votre produit.

Mode	Description	Consommation (Watts)
Impression	Le produit génère une impression sur papier à partir de documents électroniques.	500
Copier	Le produit génère une impression sur papier à partir de documents d'origine sur papier.	540
Numériser	Le produit numérise des documents sur papier.	40
Prêt	Le produit est prêt à imprimer.	30
Mode Veille	Le produit est en mode d'économie d'énergie élevé.	2,5
Hibernation	Le produit est en faible mode d'économie d'énergie.	0,5
Éteint	Le produit est branché à une prise électrique murale, mais il est éteint.	0

Les niveaux de consommation indiqués dans le tableau précédent représentent des mesures effectuées sur une durée d'utilisation moyenne. Une consommation électrique instantanée peut donner un résultat supérieur à la moyenne.

Les valeurs peuvent être modifiées. Pour les valeurs actuelles, accédez au site www.lexmark.com.

Mode Veille

Ce produit est doté d'un mode d'économie d'énergie appelé *mode Veille*. Le mode Veille économise l'énergie en réduisant la consommation électrique pendant de longues périodes d'inactivité. Le mode Veille se

déclenche automatiquement lorsque ce produit n'est pas utilisé pendant une certaine période appelée *délai de mise en veille*.

Délai de mise en veille par défaut pour ce produit (en minutes) :	20
---	----

Les menus de configuration de l'imprimante permettent de modifier le délai de mise en veille de 1 à 120 minutes. Attribuer une valeur basse au délai de mise en veille permet de réduire la consommation d'énergie, mais peut augmenter le temps de réponse du produit. Par contre, si la valeur est élevée, le temps de réponse du produit est rapide mais celui-ci utilise plus d'énergie.

Mode Hibernation

Ce produit est doté d'un mode de fonctionnement à très faible consommation d'énergie appelé *Mode Hibernation*. Lorsque le mode Hibernation est activé, tous les autres systèmes et périphériques sont mis hors tension en toute sécurité.

Vous pouvez passer en mode Hibernation des façons suivantes :

- Utilisation du délai d'hibernation
- Utilisation des modes de programmation de l'alimentation
- Utilisation du bouton Veille/Hibernation

Le Délai d'hibernation est défini sur la valeur standard pour ce produit dans tous les pays et régions.	3 jours
---	---------

La durée entre le traitement d'un travail d'impression et le passage de l'imprimante en mode Hibernation peut être réglée entre une heure et un mois.

Mode de désactivation

Si ce produit est en mode de désactivation (consommation minimale de courant), vous pouvez complètement l'éteindre en débranchant le cordon d'alimentation de la prise de courant.

Utilisation d'énergie totale

Il peut s'avérer parfois utile de calculer l'utilisation d'énergie totale du produit. Étant donné que les mesures de consommation d'énergie électrique sont exprimées en Watts, la consommation d'électricité doit être multipliée par la durée que le produit passe dans chaque mode pour calculer l'utilisation d'énergie. L'utilisation d'énergie totale du produit est la somme de l'utilisation d'énergie de chaque mode.

Informations relatives à la réglementation en matière de compatibilité électromagnétique

Cette section contient des informations relatives à la réglementation en matière de compatibilité électromagnétique.

Industry Canada compliance statement

This Class B digital apparatus meets all requirements of the Canadian Interference-Causing Equipment Standard ICES-003.

Avis de conformité aux normes de l'industrie du Canada

Cet appareil numérique de classe B est conforme aux exigences de la norme canadienne relative aux équipements pouvant causer des interférences NMB-003.

Avis de conformité aux directives de la Communauté européenne (CE)

Ce produit est conforme aux exigences de protection énoncées par les directives 2014/30/EU, 2014/35/EU, 2009/125/EC et 2011/65/EC du Conseil européen sur le rapprochement et l'harmonisation des lois des Etats membres concernant la compatibilité électromagnétique et la sécurité des équipements électriques conçus pour être utilisés sous certaines limites de tension et sur des appareils radio et de télécommunication ainsi que l'éco-conception de produits consommant de l'énergie.

Ce produit a été fabriqué par : Lexmark International, Inc., 740 West New Circle Road, Lexington, KY, 40550 ETATS-UNIS. Le représentant autorisé est : Lexmark International Technology Hungária Kft., 8 Lechner Ödön fasor, Millennium Tower III, 1095 Budapest HONGRIE. Une déclaration de conformité aux exigences des directives est disponible sur demande auprès du représentant agréé ou peut être obtenue à l'adresse www.lexmark.com/en_us/about/regulatory-compliance/european-union-declaration-of-conformity.html.

Ce produit est conforme aux limites de classe B EN 55022 et EN 55032, ainsi qu'aux exigences de sécurité EN 60950-1 ou EN 62368-1.

DECLARATION DE GARANTIE LIMITEE POUR IMPRIMANTES LASERS LEXMARK, IMPRIMANTES LED LEXMARK ET IMPRIMANTES LASER MULTIFONCTIONS LEXMARK

Lexmark International, Inc., Lexington, KY

This limited warranty applies to the United States and Canada. For customers outside the U.S., refer to the country-specific warranty information that came with your product.

This limited warranty applies to this product only if it was originally purchased for your use, and not for resale, from Lexmark or a Lexmark Remarketer, referred to in this statement as "Remarketer."

Garantie limitée

Lexmark warrants that this product:

- Is manufactured from new parts, or new and serviceable used parts, which perform like new parts
- Is, during normal use, free from defects in material and workmanship

If this product does not function as warranted during the warranty period, contact a Remarketer or Lexmark for repair or replacement (at Lexmark's option).

If this product is a feature or option, this statement applies only when that feature or option is used with the product for which it was intended. To obtain warranty service, you may be required to present the feature or option with the product.

If you transfer this product to another user, warranty service under the terms of this statement is available to that user for the remainder of the warranty period. You should transfer proof of original purchase and this statement to that user.

Conditions de garantie limitée

The warranty period starts on the date of original purchase as shown on the purchase receipt and ends 12 months later provided that the warranty period for any supplies and for any maintenance items included with the printer shall end earlier if it, or its original contents, are substantially used up, depleted, or consumed. Fuser Units, Transfer/Transport Units, Paper Feed items, if any, and any other items for which a Maintenance Kit is available are substantially consumed when the printer displays a “Life Warning” or “Scheduled Maintenance” message for such item.

To obtain warranty service you may be required to present proof of original purchase. You may be required to deliver your product to the Remarketer or Lexmark, or ship it prepaid and suitably packaged to a Lexmark designated location. You are responsible for loss of, or damage to, a product in transit to the Remarketer or the Lexmark designated location.

When warranty service involves the exchange of a product or part, the item replaced becomes the property of the Remarketer or Lexmark. The replacement may be a new or repaired item.

The replacement item assumes the remaining warranty period of the original product.

Replacement is not available to you if the product you present for exchange is defaced, altered, in need of a repair not included in warranty service, damaged beyond repair, or if the product is not free of all legal obligations, restrictions, liens, and encumbrances.

Dans le cadre de la garantie et/ou du remplacement, Lexmark peut mettre à jour le microcode de votre imprimante en installant sa version la plus récente. Les mises à jour du microcode sont susceptibles de modifier les paramètres de l'imprimante et d'interrompre le fonctionnement de produits, de consommables, de pièces, de matériaux (tels que le toner ou l'encre), de logiciel ou d'interfaces non autorisées ou de contrefaçon. Les produits authentiques distribués par Lexmark ne sont pas touchés par cette modification du fonctionnement.

Before you present this product for warranty service, remove all print cartridges, programs, data, and removable storage media (unless directed otherwise by Lexmark).

For further explanation of your warranty alternatives and the nearest Lexmark authorized servicer in your area contact Lexmark on the World Wide Web.

Remote technical support is provided for this product throughout its warranty period. For products no longer covered by a Lexmark warranty, technical support may not be available or only be available for a fee.

Etendue de la garantie limitée

Lexmark does not warrant uninterrupted or error-free operation of any product or the durability or longevity of prints produced by any product.

Warranty service does not include repair of failures caused by:

- Modification or unauthorized attachments
- Accidents, misuse, abuse or use inconsistent with Lexmark user's guides, manuals, instructions or guidance
- Unsuitable physical or operating environment
- Maintenance by anyone other than Lexmark or a Lexmark authorized servicer
- Operation of a product beyond the limit of its duty cycle
- Use of printing media outside of Lexmark specifications
- Refurbishment, repair, refilling or remanufacture by a third party of products, supplies or parts
- Products, supplies, parts, materials (such as toners and inks), software, or interfaces not furnished by Lexmark

TO THE EXTENT PERMITTED BY APPLICABLE LAW, NEITHER LEXMARK NOR ITS THIRD PARTY SUPPLIERS OR REMARKETERS MAKE ANY OTHER WARRANTY OR CONDITION OF ANY KIND, WHETHER EXPRESS OR IMPLIED, WITH RESPECT TO THIS PRODUCT, AND SPECIFICALLY DISCLAIM THE IMPLIED WARRANTIES OR CONDITIONS OF MERCHANTABILITY, FITNESS FOR A PARTICULAR PURPOSE, AND SATISFACTORY QUALITY. ANY WARRANTIES THAT MAY NOT BE DISCLAIMED UNDER APPLICABLE LAW ARE LIMITED IN DURATION TO THE WARRANTY PERIOD. NO WARRANTIES, EXPRESS OR IMPLIED, WILL APPLY AFTER THIS PERIOD. ALL INFORMATION, SPECIFICATIONS, PRICES, AND SERVICES ARE SUBJECT TO CHANGE AT ANY TIME WITHOUT NOTICE.

Limite de responsabilité

Your sole remedy under this limited warranty is set forth in this document. For any claim concerning performance or nonperformance of Lexmark or a Remarketer for this product under this limited warranty, you may recover actual damages up to the limit set forth in the following paragraph.

Lexmark's liability for actual damages from any cause whatsoever will be limited to the amount you paid for the product that caused the damages. This limitation of liability will not apply to claims by you for bodily injury or damage to real property or tangible personal property for which Lexmark is legally liable. **IN NO EVENT WILL LEXMARK BE LIABLE FOR ANY LOST PROFITS, LOST SAVINGS, INCIDENTAL DAMAGE, OR OTHER ECONOMIC OR CONSEQUENTIAL DAMAGES.** This is true even if you advise Lexmark or a Remarketer of the possibility of such damages. Lexmark is not liable for any claim by you based on a third party claim.

This limitation of remedies also applies to claims against any Suppliers and Remarketers of Lexmark. Lexmark's and its Suppliers' and Remarketers' limitations of remedies are not cumulative. Such Suppliers and Remarketers are intended beneficiaries of this limitation.

Droits supplémentaires

Some states do not allow limitations on how long an implied warranty lasts, or do not allow the exclusion or limitation of incidental or consequential damages, so the limitations or exclusions contained above may not apply to you.

This limited warranty gives you specific legal rights. You may also have other rights that vary from state to state.

LICENCE DU BREVET DU PERIPHERIQUE

Lexmark se réserve le droit d'interrompre la vente de ces cartouches de toner à tout moment après l'arrêt du service d'assistance pour cette imprimante.

IMPORTANT : LISEZ CES INFORMATIONS AVANT D'OUVRIER : en ouvrant cet emballage, en installant le logiciel d'impression ou en utilisant les produits qu'il contient, vous acceptez les licences et accords suivants :

Licence :L'imprimante brevetée contenue dans cet emballage est concédée sous licence. Elle est conçue pour être utilisée uniquement avec des cartouches de toner et des composants de développeur Lexmark authentiques tout au long de la durée de vie de l'imprimante brevetée. Vous acceptez : (1) d'utiliser des cartouches de toner et des composants de développeur Lexmark authentiques avec cette imprimante sauf spécification contraire mentionnée ci-dessous, et (2) de transmettre cette licence/cet accord à tout utilisateur ultérieur de cette imprimante. Les cartouches de toner et composants de développeur Lexmark contenus dans cet emballage sont brevetés, concédés sous licence et sont à usage unique. Une fois la cartouche vide, vous vous engagez à la retourner uniquement à Lexmark afin qu'elle soit recyclée. Les cartouches de toner Lexmark sont conçues de façon à ne plus fonctionner après avoir fourni une quantité de toner déterminée. Il se peut qu'elles contiennent encore une quantité de toner variable lorsque leur remplacement est requis. **Si vous n'acceptez pas ces conditions, retournez cet emballage non ouvert à votre point de vente.** Des cartouches de toner de rechange non soumises à ces conditions sont disponibles à l'adresse www.lexmark.com. Vous ou

une partie tierce pouvez les remplir de nouveau. Il s'agit des seules autres cartouches que vous pouvez utiliser avec l'imprimante sous licence.

Patent acknowledgment

The use of this product or service is subject to the reasonable, non-discriminatory terms in the Intellectual Property Rights (IPR) Disclosure of Certicom Corp. at the IETF for Elliptic Curve Cryptography (ECC) Cipher Suites for Transport Layer Security (TLS) implemented in the product or service.

The use of this product or service is subject to the reasonable, non-discriminatory terms in the Intellectual Property Rights (IPR) Disclosure of Certicom Corp. at the IETF for TLS Elliptic Curve Cipher Suites with SHA-256/382 and AES Galois Counter Mode (GCM) implemented in the product or service.

The use of this product or service is subject to the reasonable, non-discriminatory terms in the Intellectual Property Rights (IPR) Disclosure of Certicom Corp. at the IETF for TLS Suite B Profile for Transport Layer Security (TLS) implemented in the product or service.

The use of this product or service is subject to the reasonable, non-discriminatory terms in the Intellectual Property Rights (IPR) Disclosure of Certicom Corp. at the IETF for Addition of the Camellia Cipher Suites to Transport Layer Security (TLS) implemented in the product or service.

The use of certain patents in this product or service is subject to the reasonable, non-discriminatory terms in the Intellectual Property Rights (IPR) Disclosure of Certicom Corp. at the IETF for AES-CCM ECC Cipher Suites for TLS implemented in the product or service.

The use of this product or service is subject to the reasonable, non-discriminatory terms in the Intellectual Property Rights (IPR) Disclosure of Certicom Corp. at the IETF for IKE and IKEv2 Authentication Using the Elliptic Curve Digital Signature Algorithm (ECDSA) implemented in the product or service.

The use of this product or service is subject to the reasonable, non-discriminatory terms in the Intellectual Property Rights (IPR) Disclosure of Certicom Corp. at the IETF for Suite B Cryptographic Suites for IPsec implemented in the product or service.

The use of this product or service is subject to the reasonable, non-discriminatory terms in the Intellectual Property Rights (IPR) Disclosure of Certicom Corp. at the IETF for Algorithms for Internet Key Exchange version 1 (IKEv1) implemented in the product or service.

Index

- [[2yy.xx] Bourrage scanner, retirer les originaux coincés du scanner. 186
 - [2yy.xx] Bourrage scanner, retirer tous les originaux du scanner. 186
 - [2yy.xx] Fermer le couvercle du scanner à plat et charger les originaux pour reprendre le travail 175
 - [31.xy] Réinstaller la cartouche [couleur] manquante ou qui ne répond pas 182
 - [31.xy] Remplacer le kit de traitement d'images [type] manquant 184
 - [31.xy] Remplacer le kit de traitement d'images noir et couleur manquant ou qui ne répond pas, ainsi que l'ensemble des cartouches 182
 - [31.xyz] Remplacer la bouteille de récupération du toner manquante 184
 - [32.xy] Remplacer la cartouche [couleur] non prise en charge 184
 - [32.xy] Remplacer le kit de traitement d'images couleur et noir et blanc non pris en charge 185
 - [33.xy] [supply type] non-Lexmark, reportez-vous au Guide de l'utilisateur. 181
 - [34] Format de papier incorrect, ouvrir [alimentation papier] 177
 - [35] Mémoire insuffisante pour prendre en charge la fonction Economiser ressources 177
 - [37] Mémoire insuffisante pour assembler les travaux 177
 - [37] Mémoire insuffisante, certains travaux suspendus ne seront pas restaurés 178
 - [37] Mémoire insuffisante, travaux suspendus supprimés 177
 - [38] Mémoire saturée 180
 - [39] Page complexe, des données risquent de ne pas être imprimées 176
 - [51] Mémoire flash défectueuse détectée 176
 - [52] Espace insuffisant dans la mémoire flash pour les ressources 181
 - [53] Mémoire flash non formatée détectée 188
 - [54] Erreur logicielle réseau [x] 181
 - [54] Erreur logicielle réseau standard 186
 - [56] Port USB standard désactivé 186
 - [57] Config. modifiée, certaines tâches suspendues n'ont pas été restaurées 176
 - [58] Trop d'options mémoire flash installées 187
 - [58] Trop de bacs connectés 187
 - [59] Bac incompatible [x] 176
 - [80.xy] Niveau kit de maintenance bas 180
 - [80.xy] Niveau kit de maintenance presque bas 180
 - [80.xy] Niveau kit de maintenance très bas 180
 - [80.xy] Remplacer le kit de maintenance 184
 - [82.xy] Bout. récup. toner presque pleine 188
 - [82.xy] Remplacer bout. récup. toner 185
 - [84.xy] Kit de traitement d'images [Type] bas 187
 - [84.xy] Kit de traitement d'images [Type] presque bas 188
 - [84.xy] Kit de traitement d'images [Type] très bas, nombre de pages restantes estimé [x] 188
 - [84.xy] Remplacer le kit de traitement d'images [type], nombre de pages restantes estimé 0 183
 - [840.01] Scanner désactivé par l'administrateur 186
 - [88.xy] Niv. cartouche [couleur] presque bas 175
 - [88.xy] Niveau cartouche [couleur] bas 175
 - [88.xy] Niveau cartouche [couleur] très bas, nombre de pages restantes estimé [x] 175
- ## A
- à partir du panneau de commandes 14
 - adresse FTP, numérisation utilisation d'un raccourci 76
 - affichage rapports 161
 - affichage, panneau de commandes de l'imprimante 14
 - agrandissement d'une copie 64
 - Aide, menu 124
 - AirPrint utilisation 55
 - ajout des options internes pilote d'imprimante 26
 - ajout des options matérielles pilote d'imprimante 26
 - alertes par courrier électronique Bourrage papier, message 160 configuration 160 niveaux bas des fournitures 160
 - Alimentation par défaut, menu 80
 - Alimenter [alimentation papier] avec [format de papier] 178
 - Alimenter [alimentation papier] avec [nom du type personnalisé] 178
 - Alimenter [alimentation papier] avec [type de papier] [format de papier] 179
 - Alimenter [source du papier] avec [chaîne personnalisée] 178
 - Alimenter chargeur manuel avec [chaîne perso] 179
 - Alimenter chargeur manuel avec [format de papier] 179
 - Alimenter chargeur manuel avec [nom type perso] 179

Alimenter chargeur manuel avec [type de papier] [format de papier] 180
annulation d'un e-mail 74
annulation d'un travail d'impression
à partir de l'ordinateur 58
depuis le panneau de commandes de l'imprimante 57
annulation d'une copie depuis le panneau de commandes de l'imprimante 68
annulation du chaînage des bacs 39
assemblage
options de copie 69
assemblage des copies 65
assistant de configuration sans fil
utilisation 28
avis 235, 236, 237, 238

B

bac 250 feuilles
chargement 32
bac standard
chargement 32
bacs
annulation du chaînage 39
chaînage 39
bacs chaînés 39
attribution de noms de types de papier personnalisés 40
barrettes microcode 16
bourrages
localisation des zones de bourrage 166
réduction des risques 164
zones 166
bourrages papier
réduction des risques 164
bourrages papier, élimination
dans la porte avant 168
dans le chargeur manuel 171
dans le chargeur multifonction 171
dans le dispositif d'alimentation automatique 172
dans le dispositif recto verso 168
dans le réceptacle standard 167

dans les tiroirs 170
sous l'unité de fusion 168
bourrages, élimination
dans la porte avant 168
dans le chargeur manuel 171
dans le chargeur multifonction 171
dans le dispositif d'alimentation automatique 172
dans le dispositif recto verso 168
dans le réceptacle standard 167
dans les tiroirs 170
sous l'unité de fusion 168
bouteille de récupération de toner
commande 138
remplacement 139
bouton Accueil
panneau de commandes de l'imprimante 14
bouton Annuler
panneau de commandes de l'imprimante 14
bouton Retour
panneau de commandes de l'imprimante 14
bouton Sélectionner
panneau de commandes de l'imprimante 14
bouton Veille
panneau de commandes de l'imprimante 14
boutons, panneau de commandes de l'imprimante 14
bristol
chargement 36
conseils 45
bruit, imprimante
réduction 126

C

câbles
Ethernet 24
USB 24
carte de polices 16
carte en option
installation 21
carte logique
accès 17
carte mémoire 16
installation 19

cartouches de toner
commande 136
recyclage 130
remplacement 150
Changer [alimentation papier] par [chaîne personnalisée] 174
Changer [alimentation papier] par [nom du type personnalisé] 174
Changer [alimentation papier] par [type de papier] [format de papier] 174
chargement
bac 250 feuilles 32
bristol 36
chargeur manuel 35
chargeur multifonction 36
double bac 650 feuilles 32, 36
enveloppes 35, 36
transparents 36
chargement du papier à en-tête
orientation du papier 42
chargeur manuel
chargement 35
chargeur multifonction
chargement 36
choix d'un emplacement pour l'imprimante 10
Choix du papier 47
commande
bouteille de récupération de toner 138
cartouches de toner 136
kit de maintenance 138
kits de traitement d'images 138
Concentrateur USB non pris en charge, retirez-le 176
configuration
configuration des notifications, bouteille de récupération de toner 161
configuration des notifications, kit de traitement d'images 161
format du papier 31
notifications de fournitures, cartouche de toner 161
notifications de fournitures, kit de maintenance 161
plusieurs imprimantes 162
TCP/IP, adresse 92
type de papier 31

configuration de notifications de fournitures à l'aide du serveur Web incorporé 161
configuration des alertes par e-mail 160
configuration des paramètres de courrier électronique 72
configuration des paramètres de format de papier Universal 31
configuration du réseau sans fil à partir du serveur Web incorporé 29
configuration Ethernet
préparation pour un 26
Configuration SMTP, menu 96
Configuration, menu 114
configurations
imprimante 11
connexion à un réseau sans fil à partir du serveur Web incorporé 29
utilisation de l'assistant de configuration sans fil 28
utilisation de PBC, méthode de configuration des boutons de commande 28
utilisation du code PIN, méthode Numéro d'identification personnel 28
connexion des câbles 24
conseils
bristol 45
étiquettes, papier 45
sur l'utilisation des enveloppes 44
sur l'utilisation du papier à en-tête 42
transparents 44
conseils sur l'utilisation des enveloppes 44
conseils sur l'utilisation du papier à en-tête 42
consignes de sécurité 6, 7, 8
consultation de l'écran virtuel à partir du serveur Web incorporé 160
contacter l'assistance clientèle 232
copie
à l'aide du DAA 59
agrandissement 64

ajout d'un message de fond de page 68
annulation 68
annulation d'une copie depuis le panneau de commandes de l'imprimante 68
assemblage des copies 65
copie rapide 59
éclaircir ou obscurcir une copie 64
insertion de feuilles de séparation entre les copies 66
photos 60
plusieurs pages sur une feuille 67
réduction 64
réglage de la qualité 65
sélection d'un tiroir 63
sur des transparents 61
sur du papier à en-tête 61
sur un autre format 62
utilisation de la vitre du scanner 60
copie, dépannage
copies partielles de document ou de photo 226
faible qualité d'image numérisée 229
faible qualité de la copie 224
le copieur ne répond pas 224
le scanner ne se ferme pas. 224, 228
copier à partir de options de copie 69
copier vers options de copie 69
copies
options de copie 68
courrier électronique
annulation 74
création d'un raccourci FTP à partir du serveur Web incorporé 75

D

DAA

copie à l'aide de 59
de publications
emplacement 9
déclaration relative à la volatilité 131

définition du Délai d'hibernation 128
Délai d'hibernation
configuration 128
densité d'impression inégale 219
dépannage
impossible d'ouvrir Embedded Web Server 231
le scanner ne répond pas 227
questions les plus fréquentes sur l'impression couleur 220
résolution de base, problèmes d'imprimante 189
vérification d'une imprimante qui ne répond pas 189
dépannage, alimentation du papier
message affiché après le dégagement du bourrage 194
dépannage, copie
copies partielles de document ou de photo 226
faible qualité d'image numérisée 229
faible qualité de la copie 224
le copieur ne répond pas 224
le scanner ne se ferme pas. 224, 228
dépannage, écran
L'écran de l'imprimante n'affiche rien 191
dépannage, impression
bourrages papier fréquents 193
des caractères incorrects s'impriment 196
des sauts de page inattendus se produisent 201
impression depuis un bac inapproprié 196
impression sur du papier inadéquat 196
l'impression prend plus de temps que prévu 199
la fonction de chaînage des bacs ne fonctionne pas 200
les fichiers PDF multilingues ne s'impriment pas 197
les pages bloquées ne sont pas réimprimées 193
les travaux ne s'impriment pas 198

- les travaux suspendus ne s'impriment pas 195
 - Les travaux volumineux ne sont pas assemblés. 197
 - marges incorrectes sur les impressions 205
 - papier recourbé 206
 - dépannage, numérisation
 - échec de la numérisation 228
 - impossible de numériser depuis un ordinateur 230
 - la numérisation prend trop de temps ou bloque l'ordinateur 228
 - le scanner ne se ferme pas. 224, 228
 - numérisation partielle de document ou de photo 230
 - dépannage, qualité d'impression
 - bords des caractères irréguliers 201
 - densité d'impression inégale 219
 - des blancs horizontaux apparaissent sur les impressions 204
 - des images ombrées apparaissent sur les impressions 213
 - des rayures horizontales apparaissent sur les impressions 214
 - des rayures verticales apparaissent sur les impressions 216
 - effacement du toner 218
 - impression inclinée sur la page 214
 - impression trop claire 210
 - impression trop sombre 208
 - irrégularités d'impression 207
 - l'imprimante imprime des pages noires 212
 - la qualité d'impression des transparents laisse à désirer 218
 - le fond des impressions est gris 203
 - pages ou images tronquées 202
 - pages vierges 211
 - présence de blancs verticaux sur les impressions 219
 - répétition des défauts d'impression 212
 - un fond gris ou une tonalité de fond apparaît sur les impressions 217
 - dépannage, qualité des couleurs
 - l'impression présente une dominante de couleur 223
 - la couleur de l'impression ne correspond pas à celle affichée sur l'écran de l'ordinateur 223
 - les impressions sur transparents couleurs semblent foncées à la projection 222
 - déplacement de l'imprimante 10, 158
 - des rayures horizontales apparaissent sur les impressions 214
 - des rayures verticales apparaissent sur les impressions 216
 - documents, impression
 - à partir d'un ordinateur 53
 - à partir d'un périphérique mobile 55
 - données confidentielles informations sur la sécurisation 132
 - double bac 650 feuilles
 - chargement 32, 36
 - installation 23
- E**
- échelle
 - options de copie 69
 - économie des fournitures 125
 - économiseur de papier
 - options de copie 71
 - écran de copie
 - options 70
 - source de contenu 70
 - type de contenu 70
 - écran virtuel
 - consultation, à l'aide d'Embedded Web Server 160
 - effacement de la mémoire non volatile 132
 - effacement de la mémoire volatile 132
 - éléments
 - utilisation de véritables cartouches de marque Lexmark 136
 - vérification de l'état 135
 - vérification, à l'aide d'Embedded Web Server 135
 - email, envoi
 - à l'aide d'un numéro de raccourci 73
 - à partir du panneau de commandes 74
 - Embedded Web Server 161
 - configuration des alertes par e-mail 160
 - copie des paramètres de l'imprimante sur d'autres imprimantes 162
 - création d'un raccourci FTP 75
 - création de raccourcis d'email 73
 - modification des paramètres d'impression confidentielle 57
 - paramètres administrateur 160
 - paramètres de mise en réseau 160
 - problème d'accès 231
 - vérification de l'état des fournitures 135
 - vérification de l'état des pièces 135
- Embedded Web Server — Sécurité : Guide de l'administrateur
- emplacement 160, 132
 - émissions, avis 235, 238
 - émul PCL, menu 120
 - enveloppes
 - chargement 35, 36
 - conseils sur l'utilisation 44
 - envoi d'un message électronique
 - à l'aide d'un numéro de raccourci 73
 - à partir du panneau de commandes 74
 - configuration de la fonction d'e-mail 72
 - configuration des paramètres de courrier électronique 72

création de raccourcis à l'aide
 d'Embedded Web Server 73
 Erreur de lecture du
 concentrateur USB. Retirer le
 concentrateur. 176
 Erreur de lecture du pilote USB.
 Retirer USB. 176
 état des pièces et fournitures
 vérification 135
 vérification, sur le panneau de
 commandes de
 l'imprimante 135
 étiquettes, papier
 conseils 45

F

Fermer la porte 174
 Finition, menu 115
 fond de page
 options de copie 70
 formats de papier
 prise en charge par
 l'imprimante 49
 Fourniture manquante pour
 terminer le travail en cours 187
 fournitures
 économie 125
 stockage 133
 utilisation de papier recyclé 125
 utilisation de véritables
 cartouches de marque
 Lexmark 136
 vérification de l'état 135
 vérification, à l'aide
 d'Embedded Web Server 135
 fournitures, commande
 bouteille de récupération de
 toner 138
 cartouches de toner 136
 kit de maintenance 138
 kits de traitement d'images 138

G

Google Cloud Print
 utilisation 55
 grammages de papier
 prise en charge par
 l'imprimante 51
 Guide de mise en réseau
 emplacement 160

H

HTML, menu 123

I

impossible d'ouvrir Embedded
 Web Server 231
 impression
 à partir d'un ordinateur 53
 à partir d'un périphérique
 mobile 54, 55
 liste des échantillons de
 polices 57
 noir et blanc 53
 page de configuration du
 réseau 30
 page des paramètres de
 menus 30
 plus rapide vs. rendement
 supérieur 54
 Vitesse maximale et rendement
 maximal 54
 impression d'une page de
 configuration réseau 30
 impression des tâches
 suspendues
 depuis un Macintosh 56
 sous Windows 56
 impression en noir et blanc 53
 Impression mobile Lexmark
 utilisation 55
 impression noir et blanc 53
 impression, dépannage
 bourrages papier fréquents 193
 des caractères incorrects
 s'impriment 196
 des sauts de page inattendus
 se produisent 201
 impression depuis un bac
 inapproprié 196
 impression sur du papier
 inadéquat 196
 l'impression prend plus de
 temps que prévu 199
 la fonction de chaînage des
 bacs ne fonctionne pas 200
 les fichiers PDF multilingues ne
 s'impriment pas 197
 les pages bloquées ne sont pas
 réimprimées 193
 les travaux ne s'impriment
 pas 198

les travaux suspendus ne
 s'impriment pas 195
 Les travaux volumineux ne sont
 pas assemblés. 197
 marges incorrectes sur les
 impressions 205
 papier recourbé 206
 imprimante
 choix d'un emplacement 10
 configurations 11
 déplacement 10, 158
 espace minimum 10
 modèles 11
 transport 159
 imprimante, résolution des
 problèmes de base 189
 informations de configuration
 réseau sans fil 27
 informations sur l'imprimante
 emplacement 9
 Insérer le bac [x] 177
 insertion de feuilles de
 séparation entre les copies 66
 installation d'options
 ordre d'installation 22
 installation d'une carte en
 option 21
 installation du logiciel de
 l'imprimante 25
 intensité
 options de copie 69
 intensité toner
 réglage 53
 intérieur de l'imprimante
 nettoyage 133
 IPv6, menu 93
 irrégularités d'impression 207

K

kit de maintenance
 commande 138
 Kit trait. image
 remplacement 142
 kits de traitement d'images
 commande 138

L

l'assistance clientèle
 contacter 232

L'imprimante a dû redémarrer. Le dernier travail est peut-être incomplet. 182
 l'imprimante imprime des pages vierges 211
 Le capot du chargeur automatique du scanner est ouvert 185
 le scanner ne répond pas 227
 liste des échantillons de polices impression 57
 liste des menus 79
 logiciel d'imprimante, installation 25

M

mémoire

types installés sur l'imprimante 131
 mémoire non volatile 131
 effacement 132
 mémoire volatile 131
 effacement 132
 Menu AppleTalk 94
 Menu Carte Réseau 91
 Menu Changer format 83
 Menu Chargement du papier 86
 Menu Configuration générale 88
 menu d'impression confidentielle 97
 menu Définir la date et l'heure 98
 Menu Format/Type papier 80
 Menu Formats de numérisation personnalisés 88
 Menu Fournitures 79
 Menu Grammage du papier 85
 Menu Image 124
 Menu Journal d'audit de sécurité 98
 Menu NIC actif 89
 Menu Paramètres de copie 104
 Menu Paramètres de messagerie 107
 Menu Paramètres FTP 110
 Menu Rapports 89
 Menu Réseau standard 90
 Menu Sans fil 94
 Menu TCP/IP 92
 Menu Utilitaires 119
 menus
 Aide 124

AppleTalk 94
 Carte réseau 91
 Changer format 83
 Chargement du papier 86
 Configuration 114
 Configuration générale 88
 Configuration SMTP, menu 96
 Définir la date et l'heure 98
 Emul PCL 120
 Fini 115
 Format/Type papier 80
 Formats de numérisation personnalisés 88
 Fournitures 79
 Grammage du papier 85
 HTML 123
 Image 124
 Impression confidentielle 97
 IPv6 93
 Journal d'audit de sécurité 98
 liste des 79
 NIC actif 89
 Paramètres de copie 104
 Paramètres de messagerie 107
 Paramètres FTP 110
 Paramètres généraux 99
 PDF 119
 PostScript 120
 Qualité 116
 Rapports 89
 Rapports réseau 91
 Réseau [x] 90
 Réseau standard 90
 Sans fil 94
 Source par défaut 80
 TCP/IP 92
 Texture du papier 83
 types personnalisés 87
 USB standard 95
 Utilitaires 119
 XPS 119
 message de fond de page, ajout copie 68
 messages de l'imprimante
 [2yy.xx] Bourrage scanner, retirer les originaux coincés du scanner. 186
 [2yy.xx] Bourrage scanner, retirer tous les originaux du scanner. 186
 [2yy.xx] Fermer le couvercle du scanner à plat et charger les

originaux pour reprendre le travail 175
 [31.xy] Réinstaller la cartouche [couleur] manquante ou qui ne répond pas 182
 [31.xy] Remplacer le kit de traitement d'images [type] manquant 184
 [31.xy] Remplacer le kit de traitement d'images noir et couleur manquant ou qui ne répond pas, ainsi que l'ensemble des cartouches 182
 [31.xyz] Remplacer la bouteille de récupération du toner manquante 184
 [32.xy] Remplacer la cartouche [couleur] non prise en charge 184
 [32.xy] Remplacer le kit de traitement d'images couleur et noir et blanc non pris en charge 185
 [33.xy] [supply type] non-Lexmark, reportez-vous au Guide de l'utilisateur. 181
 [34] Format de papier incorrect, ouvrir [alimentation papier] 177
 [35] Mémoire insuffisante pour prendre en charge la fonction Economiser ressources 177
 [37] Mémoire insuffisante pour assembler les travaux 177
 [37] Mémoire insuffisante, certains travaux suspendus ne seront pas restaurés 178
 [37] Mémoire insuffisante, travaux suspendus supprimés 177
 [38] Mémoire saturée 180
 [39] Page complexe, des données risquent de ne pas être imprimées 176
 [51] Mémoire flash défectueuse détectée 176
 [52] Espace insuffisant dans la mémoire flash pour les ressources 181
 [53] Mémoire flash non formatée détectée 188

- [54] Erreur logicielle réseau [x] 181
 - [54] Erreur logicielle réseau standard 186
 - [56] Port USB standard désactivé 186
 - [57] Config. modifiée, certaines tâches suspendues n'ont pas été restaurées 176
 - [58] Trop d'options mémoire flash installées 187
 - [58] Trop de bacs connectés 187
 - [59] Bac incompatible [x] 176
 - [80.xy] Niveau kit de maintenance bas 180
 - [80.xy] Niveau kit de maintenance presque bas 180
 - [80.xy] Niveau kit de maintenance très bas 180
 - [80.xy] Remplacer le kit de maintenance 184
 - [82.xy] Bout. récup. toner presque pleine 188
 - [82.xy] Remplacer bout. récup. toner 185
 - [84.xy] Kit de traitement d'images [Type] bas 187
 - [84.xy] Kit de traitement d'images [Type] presque bas 188
 - [84.xy] Kit de traitement d'images [Type] très bas, nombre de pages restantes estimé [x] 188
 - [84.xy] Remplacer le kit de traitement d'images [type], nombre de pages restantes estimé 0 183
 - [840.01] Scanner désactivé par l'administrateur 186
 - [88.xy] Niv. cartouche [couleur] presque bas 175
 - [88.xy] Niveau cartouche [couleur] bas 175
 - [88.xy] Niveau cartouche [couleur] très bas, nombre de pages restantes estimé [x] 175
 - Alimenter [alimentation papier] avec [format de papier] 178
 - Alimenter [alimentation papier] avec [nom du type personnalisé] 178
 - Alimenter [alimentation papier] avec [type de papier] [format de papier] 179
 - Alimenter [source du papier] avec [chaîne personnalisée] 178
 - Alimenter chargeur manuel avec [chaîne perso] 179
 - Alimenter chargeur manuel avec [format de papier] 179
 - Alimenter chargeur manuel avec [nom type perso] 179
 - Alimenter chargeur manuel avec [type de papier] [format de papier] 180
 - Changer [alimentation papier] par [chaîne personnalisée] 174
 - Changer [alimentation papier] par [nom du type personnalisé] 174
 - Changer [alimentation papier] par [type de papier] [format de papier] 174
 - Concentrateur USB non pris en charge, retirez-le 176
 - Erreur de lecture du concentrateur USB. Retirer le concentrateur. 176
 - Erreur de lecture du pilote USB. Retirer USB. 176
 - Fermer la porte 174
 - Fourniture manquante pour terminer le travail en cours 187
 - Insérer le bac [x] 177
 - L'imprimante a dû redémarrer. Le dernier travail est peut-être incomplet. 182
 - Le capot du chargeur automatique du scanner est ouvert 185
 - Recharger pages imprimées dans tiroir [x] 182
 - réglage de la couleur 174
 - Replacer originaux coincés pour reprendre le travail. 184
 - Replacer ts les origin. pr reprendre le trav. 183
 - Retirer le papier du réceptacle standard 183
 - Retirer les matériaux d'emballage, [nom de la zone] 183
 - Scanner désactivé. Si le problème persiste, contactez l'administrateur du système. [840.02] 186
 - Serveur SMTP non configuré. Contacter l'administrateur système. 186
 - Serveur Weblink non configuré. Contacter l'administrateur système. 188
 - méthode de configuration des boutons de commande utilisation 28
 - méthode Numéro d'identification personnel utilisation 28
 - mode E-mail configuration 72
 - Mode Eco utilisation 126
 - mode Hibernation utilisation 128
 - Mode Silencieux 126
 - Mode veille réglage 127
- ## N
- nettoyage
 - intérieur de l'imprimante 133
 - partie externe de l'imprimante 133
 - vitre du scanner 134
 - nettoyage de l'imprimante 133
 - niveaux du volume sonore 235
 - Nom de type [x] personnalisé
 - création 40
 - nom de type de papier personnalisé
 - création 40
 - nombre de pages restantes estimation 135
 - noms de types de papier personnalisés
 - attribution 40
 - notifications de fournitures
 - configuration 161
 - numérisation
 - copie rapide 59
 - vers un ordinateur 77

numérisation vers un ordinateur 77
numérisation vers une adresse FTP
à partir du panneau de commandes 76
création de raccourcis sur l'ordinateur 75
utilisation d'un raccourci 76
numérisation, adresse FTP
à partir du panneau de commandes 76
numérisation, dépannage
échec de la numérisation 228
impossible de numériser depuis un ordinateur 230
la numérisation prend trop de temps ou bloque l'ordinateur 228
le scanner ne se ferme pas. 224, 228
numérisation partielle de document ou de photo 230

O

options
barrettes microcode 16
carte de polices 16
carte mémoire 16, 19
double bac 650 feuilles 23
options de copie
assemblage 69
copier à partir de 69
copier vers 69
copies 68
échelle 69
économiseur de papier 71
fond de page 70
intensité 69
séparateurs 70
options de l'imprimante, dépannage
option interne non détectée 191
problèmes de bac 192
options internes 16
options internes disponibles 16
options internes, ajout pilote d'imprimante 26
options matérielles, ajout pilote d'imprimante 26

options, écran tactile copie 70

P

page de configuration du réseau impression 30
page des paramètres de menus impression 30
Page Web sécurité emplacement 132
panneau de commandes de l'imprimante
éléments 14
paramètres usine, restauration 162
utilisation 14
voyant 14
Voyant du bouton Veille 14
panneau de commandes de l'imprimante, écran virtuel
à partir du serveur Web incorporé 160
panneau de commandes, imprimante voyant 14
Voyant du bouton Veille 14
papier
caractéristiques 45
déconseillé 47
définition du format 31
définition du type 31
formulaires préimprimés 47
papier à en-tête 47
paramètre Format Universel 31
recyclé 48, 125
sélection 47
stockage 48
papier à en-tête
bacs, chargement 42
chargeur multifonction, chargement 42
copie 61
papier déconseillé 47
papier recyclé utilisation 48, 125
paramètres administrateur Embedded Web Server 160
paramètres de conservation
Définition d'hibernation 128
Mode Eco 126
mode Hibernation 128
Mode Silencieux 126
Mode veille 127
Progr. modes alim. 129
paramètres de format de papier Universal configuration 31
paramètres de menu chargement sur plusieurs imprimantes 162
paramètres de sécurité effacement 132
paramètres du périphérique et du réseau effacement 132
paramètres du réseau Embedded Web Server 160
paramètres écologiques
Définition d'hibernation 128
Mode Eco 126
mode Hibernation 128
Mode Silencieux 126
Progr. modes alim. 129
paramètres environnementaux
Définition d'hibernation 128
Mode Eco 126
mode Hibernation 128
Mode Silencieux 126
Mode veille 127
Progr. modes alim. 129
Paramètres généraux, menu 99
paramètres individuels effacement 132
paramètres usine, restauration 162
partie externe de l'imprimante nettoyage 133
pavé numérique
panneau de commandes de l'imprimante 14
PDF, menu 119
périphérique mobile impression depuis 54, 55
photos
copie 60
pilote d'imprimante options matérielles, ajout 26
plusieurs pages sur une feuille 67
port du verrou de protection 24
Port Ethernet 24
Port USB 24
PostScript, menu 120

préparation de la configuration de l'imprimante sur un réseau Ethernet 26
 présence de blancs verticaux sur les impressions 219
 prévention des risques de bourrage papier 164
 prise du cordon d'alimentation 24
 Progr. modes alim. utilisation 129

Q

qualité d'impression
 nettoyage de la vitre du scanner 134
 remplacement d'une unité de développement 152
 remplacement de la bouteille de récupération de toner 139
 remplacement du kit de traitement d'images 142
 qualité d'impression, dépannage
 bords des caractères irréguliers 201
 densité d'impression inégale 219
 des blancs horizontaux apparaissent sur les impressions 204
 des images ombrées apparaissent sur les impressions 213
 des rayures horizontales apparaissent sur les impressions 214
 des rayures verticales apparaissent sur les impressions 216
 effacement du toner 218
 impression inclinée sur la page 214
 impression trop claire 210
 impression trop sombre 208
 irrégularités d'impression 207
 l'imprimante imprime des pages noires 212
 la qualité d'impression des transparents laisse à désirer 218
 le fond des impressions est gris 203

pages ou images tronquées 202
 pages vierges 211
 présence de blancs verticaux sur les impressions 219
 répétition des défauts d'impression 212
 un fond gris ou une tonalité de fond apparaît sur les impressions 217
 qualité de la copie réglage 65
 qualité des couleurs, dépannage
 l'impression présente une dominante de couleur 223
 Qualité, menu 116
 questions les plus fréquentes sur l'impression couleur 220

R

raccourcis d'email, création à partir du serveur Web incorporé 73
 raccourcis, création
 courrier électronique 73
 destination FTP 75
 rapports
 affichage 161
 Rapports réseau, menu 91
 Recharger pages imprimées dans tiroir [x] 182
 recherche d'informations supplémentaires sur l'imprimante 9
 recyclage
 cartouches de toner 130
 emballage Lexmark 130
 produits Lexmark 129
 réduction d'une copie 64
 réduction des risques de bourrage 48
 réduction du bruit 126
 réglage de l'intensité du toner 53
 réglage de la couleur 174
 réglage du mode veille 127
 répétition des défauts d'impression 212
 répétition des travaux d'impression 56
 Replacer originaux coincés pour reprendre le travail. 184

Replacer ts les origin. pr reprendre le trav. 183
 Réseau [x], menu 90
 réseau Ethernet
 préparation de la configuration pour l'impression Ethernet 26
 réseau sans fil
 informations de configuration 27
 résolution des problèmes liés à la qualité des couleurs
 la couleur de l'impression ne correspond pas à celle affichée sur l'écran de l'ordinateur 223
 les impressions sur transparents couleurs semblent foncées à la projection 222
 Retirer le papier du réceptacle standard 183
 Retirer les matériaux d'emballage, [nom de la zone] 183

S

scanner
 Dispositif d'alimentation automatique de documents (DAA) 13
 fonctions 12
 vitre du scanner 13
 Scanner désactivé. Si le problème persiste, contactez l'administrateur du système. [840.02] 186
 sécurité
 modification des paramètres d'impression confidentielle 57
 sécurité de l'imprimante
 informations 132
 sécurité, verrouillage 131
 séparateurs
 options de copie 70
 Serveur SMTP non configuré. Contacter l'administrateur système. 186
 Serveur Weblink non configuré. Contacter l'administrateur système. 188
 Service d'impression Mopria utilisation 54

solutions intégrées
 effacement 132
stockage
 fournitures 133
 papier 48
stockage de tâches
d'impression 56

T

tâches d'impression
confidentielles 56
Texture du papier, menu 83
touches fléchées
 panneau de commandes de
 l'imprimante 14
transparents
 chargement 36
 conseils sur l'utilisation 44
 copie 61
transport de l'imprimante 159
travail d'impression
 annulation à partir de
 l'ordinateur 58
 annulation depuis le panneau
 de commandes de
 l'imprimante 57
travaux confidentiels
 modification des paramètres
 d'impression 57
travaux d'impression différés 56
 impression sous Windows 56
travaux d'impression suspendus
 impression à partir d'un
 ordinateur Macintosh 56
 impression sous Windows 56
travaux suspendus 56
 impression à partir d'un
 ordinateur Macintosh 56
 impression sous Windows 56
type de papier personnalisé
 attribution 41
Type perso [x]
 attribution d'un type de
 papier 41
types de papier
 chargement 51
 prise en charge par
 l'imprimante 51
Types personnalisés, menu 87

U

unité de développement
 remplacement 142, 152
USB standard, menu 95
utilisation de l'option Progr.
 modes alim. 129
utilisation de la vitesse maximale
et du rendement maximal 54
utilisation du mode
Hibernation 128

V

vérification d'une imprimante qui
ne répond pas 189
vérification de l'état des pièces et
fournitures 135
vérification des travaux
d'impression 56
verrouillage, sécurité 131
Vitesse maximale et rendement
maximal
 utilisation 54
vitre du scanner
 copie à l'aide de 60
 nettoyage 134
volatilité
 déclaration 131
voyant
 panneau de commandes de
 l'imprimante 14

X

XPS, menu 119